

К.Ш. Токтомаматов атындагы
Эл аралык университеттин

ЖАРЧЫСЫ

Илимий-популярдык мезгил-мезгили
менен чыгуучу журнал

2023

I

ВЕСТНИК

МЕЖДУНАРОДНОГО УНИВЕРСИТЕТА
ИМЕНИ К.Ш. ТОКТОМАМАНОВА
НАУЧНО-ПОПУЛЯРНЫЙ ПЕРИОДИЧЕСКИЙ ЖУРНАЛ

ISSN 1694-5913



HERALD

OF INTERNATIONAL UNIVERSITY
NAMED AFTER K. SH. TOKTOMAMATOV
POPULAR SCIENCE PERIODICAL JOURNAL

КЫРГЫЗ РЕСПУБЛИКАСЫНЫН БИЛИМ БЕРҮҮ ЖАНА ИЛИМ МИНИСТРЛИГИ
МИНИСТЕРСТВО ОБРАЗОВАНИЯ И НАУКИ КЫРГЫЗСКОЙ РЕСПУБЛИКИ
MINISTRY OF EDUCATION AND SCIENCE OF KYRGYZ REPUBLIC

Сапаттуу билим – келечекке айкын жол!
Качественное образование – гарантия будущего!
Qualitative education - guarantee of the future!

К.Ш.ТОКТОМАМАТОВ АТЫНДАГЫ ЭЛ АРАЛЫК
УНИВЕРСИТЕТТИН
ЖАРЧЫСЫ
илимий-популярдык мезгил-мезгили менен чыгуучу журнал

Научно-популярный периодический журнал
ВЕСТНИК
МЕЖДУНАРОДНОГО УНИВЕРСИТЕТА ИМЕНИ К.Ш.ТОКТОМАМАТОВА

HERALD
OF INTERNATIONAL UNIVERSITY NAMED AFTER
K.SH.TOKTOMAMATOV
popular science periodical journal

ISSN 1694-5913

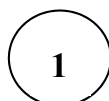

Жалал-Абад, 2023

К.Ш.ТОКТОМАМАТОВ АТЫНДАГЫ ЭЛ АРАЛЫК УНИВЕРСИТЕТ

*окуу-илимий-өндүрүштүк комплексинин***ЖАРЧЫСЫ***илимий-популярдык мезгил-мезгили менен чыгуучу журнал*

2023-жыл, №1

Негиздөөчү: К.Ш.Токтомаматов атындагы Эл аралык университет ОИӨК. 2008-жылдан баштап басылууда.Дареги: 715613, Кыргыз Республикасы, Жалал-Абад ш., “Спутник” кичи району, Жеңи-Жок көчөсү, 30.Байланыш үчүн телефондор: +996 (3722) 50705, 51811, 52128; факс: +996 (3722) 50705.Веб-сайты: www.mnu.kg; электрондук дареги: university_coop@hotmail.com, naukamnu@gmail.comБашкы редактор: А.К.Кантороева – К.Ш.Токтомаматов атындагы ЭАУнун ректору, э.и.д., профессор;Башкы редактордун орун басарлары:– С.А.Өмүрзаков К.Ш.Токтомаматов атындагы ЭАУнун окуу иштери боюнча проректору, э.и.д., профессор; Т.Т.Омошев - К.Ш.Токтомаматов атындагы ЭАУнун илим, эл аралык байланыштар жана инновациялык билим берүү боюнча проректору, п.и.к., профессор.Жооптуу катчы: Д.К.Сулайманова – э.и.к., доцент.

Редакциялык коллегия:

э.и.д., проф. Г.К.Кантороева
 э.и.д., проф. А.З.Зулпукаров
 э.и.д., проф. Ж.С.Джаилов
 э.и.д., проф. А.А.Арзыбаев
 э.и.д., проф. Стефан Дырка
 э.и.д., проф. А.М.Маткеримова
 э.и.д., проф. М.Ж.Абдиев
 ф-м.и.д., проф. К.О.Осмоналиев
 ф-м.и.д., проф. К.С.Алыбаев
 филол.и.д., проф. К.З.Зулпукаров

филол.и.д., проф. М.В.Пименова
 п.и.д., проф. С.С.Сакиева
 т.и.д., проф. А.А.Асанканов
 филос.и.д., проф. К.А.Исаков
 б.и.д., проф. Б.А.Токторалиев
 м.и.к., доц. М.Р.Ниёзметов
 филол.и.к., проф. А.С.Жолдошбаев
 т.и.к., проф. Ж.А.Дуйшеев
 э.и.к., доц. Н.К.Токтомаматова
 э.и.к., доц. Чагры Эргезер

*Научно популярный периодический журнал***ВЕСТНИК***учебно-научно-производственного комплекса*

МЕЖДУНАРОДНЫЙ УНИВЕРСИТЕТ ИМЕНИ К.Ш.ТОКТОМАМАТОВА

2023 год №1

Учредитель: УНПК Международный университет имени К.Ш.Токтомаматова. Издаётся с 2008 года.Адрес: 715613, Кыргызская Республика, г.Жалал-Абад ш., микрорайон “Спутник”, ул.Жеңи-Жок, 30.Контактные телефоны: +996(3722)50705, 51811, 52128; факс: +996(3722) 50705.Веб-сайт: www.mnu.kg; электронная почта: university_coop@hotmail.com, naukamnu@gmail.comГлавный редактор: – А.К.Кантороева ректор МНУ имени К.Ш.Токтомаматова, д.э.н., профессор;Заместители главного редактора: С.А.Омурзаков – проректор по учебной работе МНУ имени К.Ш.Токтомаматова, д.э.н., профессор; Т.Т.Омошев – проректор по науке, международным связям и инновационно-образовательным технологиям МНУ имени К.Ш.Токтомаматова, к.п.н., профессор.Ответственный секретарь: Д.К.Сулайманова – к.э.н., доцент.

Редакционная коллегия

д.э.н., проф. Г.К.Кантороева
 д.э.н., проф. А.З.Зулпукаров
 д.э.н., проф. Ж.С.Джаилов
 д.э.н., проф. А.А.Арзыбаев
 д.э.н., проф. Стефан Дырка
 д.э.н., проф. А.М.Маткеримова
 д.э.н., проф. М.Ж.Абдиев
 д.ф-м.н., проф. К.О.Осмоналиев
 д.ф-м.н., проф. К.С.Алыбаев
 д.филол.н., проф. К.З.Зулпукаров

д.филол.н., проф. М.В.Пименова
 д.п.н., проф. С.С.Сакиева
 д.и.н., проф. А.А.Асанканов
 д.филол.н., проф. К.А.Исаков
 д.б.н., проф. Б.А.Токторалиев
 к.м.н., доц. М.Р.Ниёзметов
 к.филол.н., проф. А.С.Жолдошбаев
 к.и.н., проф. Ж.А.Дуйшеев
 к.э.н., доц. Н.К.Токтомаматова
 к.э.н., доц. Чагры Эргезер

HERALD

education-research and industrial complex

INTERNATIONAL UNIVERSITY NAMED AFTER K.SH.TOKTOMAMATOV

popular science periodical journal

Founder: ERIC International university named after K.SH.Toktomamatov. Publisher 2008 year.

Address: 30 Jeni-Jok St., Jalal-Abad, 715613, Kyrgyz Republic. Tel.: +996(3722)50705, 51811, 52128;

fax: +996(3722) 50705. Web[[nw1](http://www.mnu.kg)]-site: www.mnu.kg; E-mail: university_coop@hotmail.com, naukamnu@gmail.com

*Токтомаматова Н.К., к.э.н., доцент
МНУ имени К.Ш.Токтомаматова
Кантороева А.К., д.э.н., профессор
МНУ имени К.Ш.Токтомаматова
Осмонова У.А., магистрант
МНУ имени К.Ш.Токтомаматова*

МЕТОДОЛОГИЯ УПРАВЛЕНИЯ РЕГИОНАЛЬНЫМ РАЗВИТИЕМ

Аннотация

Статья посвящена методам управления региональным развитием. Проанализированы понятия «региональное развитие», «метод управления», а также принципы регионального развития. Большое внимание в работе уделено региональной экономической политике. Важно отметить и то, что в статье рассмотрены инструменты экономического развития, современные этапы развития экономики. Предметом исследования - социально-экономические процессы, определяющие развитие региона.

Ключевые слова: исследования, регионализация, экономика, территория, регион, метод, управление, развитие.

REGIONAL DEVELOPMENT MANAGEMENT METHODOLOGY

Annotation

The article discusses the current stages of economic development. The subject of the study is the socio-economic processes that determine the development of the region.

Keywords: research, regionalization, economics, territory, region, method, management, development.

Глобализация и регионализация социально-экономических систем обостряет противоречия, связанные с воспроизводственными процессами в национальных экономиках. Национальной экономике Кыргызской Республики присуща глубокая территориальная дифференциация структуры и условий ее регионального развития. Вкупе с неравномерным размещением природных и трудовых ресурсов она определяет существенные различия субъектов республики по экономической привлекательности инвестиций для развития на их территории конкурентоспособных производств. Развитие и модернизация экономики в таких условиях без достаточного государственного регулирования усиливает хозяйственную дифференциацию регионов, что создает определенные проблемы их эффективной трансформации в Евразийский Экономический Союз (ЕАЭС).

Современный этап развития экономики страны характеризуется растущим интересом к широкому кругу региональных проблем. В процессе перехода от централизованных административных методов управления страной к рыночным формам резко снизилась роль пространственного регулирования экономики регионов, произошла структурная трансформация экономики многих субъектов страны. Все это выразилось в появлении на территориях большого количества хозяйствующих субъектов, интересы которых не всегда совпадали с экономическими интересами не только территории в целом, но и населения территории.

Возникла необходимость теоретически переосмыслить нынешнюю ситуацию.

Исследования по управлению региональным развитием можно разделить на следующие три группы:

Первая группа включает теоретические и прикладные исследования территориальной экономики.

Вторая группа исследований включает механизмы привлечения инвестиций путем привязки их к территориальным структурам, создания и передачи технологий, генерации и продвижения инноваций.

Третья группа – это исследования управленческого характера.

Следовательно, в первую группу входят исследования по проблемам территорий, во вторую – проблемы инвестиций и инноваций, а в третью – вопросы территориального управления.

Территориальная экономика охватывает национальную, территориальную и муниципальную экономику. В национальной (и глобальной) экономике существуют значительные лазейки. Изучение региональной и муниципальной экономики в Кыргызстане в настоящее время находится в зачаточном состоянии.

Вторая группа исследований: "Инвестиции и инновации". Существует слишком много зарубежной экономической литературы по инвестициям и инновациям.

Третья группа исследований: Институциональная экономика - это научное направление современной экономической мысли. Он исследует проблемы экономической теории во взаимодействии с институциональными изменениями. Поведение хозяйствующих субъектов, действие законов спроса и предложения, динамика экономического роста, функционирование рыночных и административных механизмов, управление транзакциями деятельности - все эти явления и процессы зависят от институтов, принятых в обществе.

Одним из существенных факторов сбалансированного развития регионов, совершенствования структуры региональной экономики, решения задач комплексного социально-экономического развития территорий на современном этапе является ускоренное развитие процессов урбанизации в регионах. Ключевым направлением повышения уровня урбанизации территориального развития в условиях Кыргызстана является совершенствование инвестиционной политики государства и развитие инфраструктуры в регионах. Как известно, аграрный характер экономик большинства регионов страны в силу специфики организации и рисков инвестиционной деятельности в отрасли, ограничивает приток инвестиций.

Стимулирование привлечения иностранных и отечественных инвестиций в сельские регионы, наряду с реализацией крупномасштабных государственных инфраструктурных проектов страны, станет фактором урбанизации и устойчивого развития сельских регионов страны. Основными экономическими механизмами реализации стратегического управления регионального развития являются совершенствование механизма выравнивания уровня экономического развития, нормативного планирования и финансирования государственных расходов в целях обеспечения конкурентоспособного регионального развития.

Использованная литература

1. <http://cbd.minjust.gov.kg/act/view/ru-ru/99907>
2. Гранберг, А.Г. Актуальные проблемы регионального развития и региональной политики // Федерализм. - 2001, № 2..
3. Кыргызская Республика и регионы : стат.сб. – Бишкек, Нацстатком 2017. ./www.stat.kg
4. www.gov.kg

*Маткеримова А.М., э.и.д., профессор
К.Ш.Токтомаматов атындагы ЭАУ
Абдиллаева А.Т., магистрант
К.Ш.Токтомаматов атындагы ЭАУ*

ИШКАНАНЫН АДАМ РЕСУРСТАРЫН БАШКАРУУДА МАРКЕТИНГДИН ТЫШКЫ ФАКТОРЛОРУ

Аннотация

Адам ресурстарын башкаруу системасы маанилүү элементи болуп саналат уюмду персонал менен камсыз кылуу, жеке жана бизнес мүнөздөмөлөрүнөн эмгек ресурстары рынокто фирманын атаандаштыкка жөндөмдүүлүгүнө жараша болот. Кызматкерлердин маркетинги бул боюнча иш-чараларды пландаштыруу үчүн компаниянын муктаждыктарын камсыз кылат

Ачкыч сөздөр: Кадрлар маркетинги, адам ресурстары, багыттар, тышкы фактор, эмгек рыногу

Маркетинг кызматкерлери-конкреттүү максаттуу милдеттерди чечүү үчүн зарыл болгон стратегиялык дараметин түзүү, адам ресурстарын уюштуруу узак мөөнөттүү камсыз кылууга багытталган башкаруу ишинин бир түрү. Буга чейин ал азыркы учурда кызматкерлери менен иш маркетинг продуктылары катары каралышы мүмкүн, ошондуктан, ишкердик кызмат орундарына рыноктук негизде курулушу керек деп айтылып келет. Көптөгөн чет элдик компанияларда, айрыкча АКШда, 20 жылдан ашуун убакыттан бери адам ресурстарын башкаруу процессинде маркетинг ыкмаларын колдонуп келишет.

Маркетинг кызматкерлеринин негизги багыттарын жана милдеттерин карап көрөлү.

Маркетинг концепциясы уюмдун максаттарына жетүүнүн ачкычы максаттуу рыноктордун муктаждыктарын, суроо-талаптарын аныктоо болуп саналат.

Кадрлар маркетингинде эки негизги багытты аныктоого болот.

Биринчи багыт, аны пассивдүү деп атайлы, уюмдун адам (эмгек) ресурстарына болгон муктаждыктарын аныктоо, камсыз кылуу менен алектенет жана компаниянын адам ресурстарын башкаруу кызматынын функцияларынын бири болуп саналат. Бирок, бул функция кадрлар менен иштөөнүн башка тармактарынан бир аз өзүнчө жүргүзүлөт.

Экинчи багыт, активдүү маркетинг деп аталган, глобалдык көйгөйлөрдү чечүүгө багытталган. Маңызы боюнча, бул фирманын стратегиялык кадр саясатына тиешелүү милдеттер. Фирмада иштеген кызматкерлер жана жумушка орношуу үчүн потенциалдуу талапкерлер фирманын тышкы жана ички кардарлары катары каралат. Бул учурда маркетинг кызматкерлеринин негизги максаты-өндүрүмдүүлүгүн жогорулатуу үчүн адам ресурстарын оптималдуу пайдалануу, кызматкерлердин иштеп чыгуу, компаниянын иштерине алардын катышуусу (биргелешкен башкаруу), коомдун жана бекем берилгендик менен мамиле кылуу, аларга билим берүү. Башка сөз менен айтканда, алар иштеп жаткан компаниянын сатып алуучулар катары уюмдун кызматкерлерин көрсөтүүгө болот. Активдүү маркетинг негизделген принцип фирманын кызматкерлеринин рыноктук ой жүгүртүүсүнө негизделген жана персоналды башкаруунун салттуу административдик ыкмаларынан такыр башкача. Бирок, бул үчүн максаттуу адам ресурстарын башкаруу стратегиясын иштеп чыгуу менен байланышкан маселелердин бүтүндөй комплексин чечүү үчүн зарыл болгон, кадрларды пландаштыруу, кызматкерлердин ишин баалоо, эмгек мотивациясын түзүү, окутуунун ар кандай түрлөрү, ишканада юридикалык маданиятын куруу менен ишке ашырылат.

Кызматкерлердин маркетингисинин эки багыты карама-каршы эмес, бирок бири-бирин толуктап турат жана компания, анын рынок сегментинде ийгиликке жеткиси келсе, параллелдүү иштеп чыгуу керек.

Биринчи маркетинг кызматкерлери (жигердүү эмес) жана аны аныктоочу себептердин кыйла тар чөйрөсүн карап көрөлү.

Анын негизги милдети эмгек рыногундагы (тармактык, региондук ж.б.) кырдаал тууралуу толук жана так маалыматка ээ болуу болуп саналат. Мындай маалымат уюмдун максаттарын

ишке ашыруу үчүн зарыл болгон учурдагы жана потенциалдуу бош орундарды натыйжалуу толтуруу үчүн керек.

Бул жааттагы маркетинг иш-аракеттери бири-бирине байланыштуу төрт этаптан турат.

1.Маркетинг иш-аракеттери үчүн маалымат булактарын тандоо жана талдоо. Бул этапта кайсы булактардан (тышкы, ички) маалымат алуу жакшыраак, канчалык ишенимдүү жана пайдалуу экени аныкталат.

2.Маркетинг иш-аракеттеринин багыттарын аныктаган тышкы жана ички факторлорду талдоо. Мындай талдоо маркетингдик иш-аракеттердин планын түзүү үчүн маалымат берген иштин ушул түрүнүн башталышы болуп саналат. Келгиле, ушул факторлорго кененирээк токтололу.

Тышкы факторлор жөнүндө сөз болгондо, биз уюм жана анын жетекчилиги өзгөртө албаган кырдаалды карап чыгабыз, бирок ошол эле учурда максаттуу кадрлар программасын түзүүдө, анын ичинде персоналдын сандык жана сапаттык муктаждыктарын аныктоодо, ошондой эле кадрдык муктаждыкты жабуунун натыйжалуу булактарын табууда талдоо жана эске алуу керек.

Эмгек рыногундагы кырдаал. Бул фактор өлкөдө жана дүйнөдө болуп жаткан жалпы экономикалык процесстер, экономикалык циклдердин таасири (төмөндөө, депрессия, көтөрүлүү), демографиялык кырдаал, башка региондордон мигранттардын келиши жана башка өзгөчөлүктөр менен аныкталат. Конкреттүү мезгилдеги жумушсуздуктун деңгээли жана мамлекеттин иш менен камсыз кылуу жаатындагы саясаты, атап айтканда жумушсуз жарандардын ичинен белгилүү бир адистиктер боюнча резервди даярдоо жана кайра даярдоо чоң мааниге ээ. Эмгек рыногунун абалы адам ресурстарын маркетинг талдоо предмети болуп саналат, базар экономикасынын эки негизги негиздери менен мүнөздөлөт – суроо-талап жана сунуш. Мындай учурда персоналга болгон суроо-талап айрым кесиптер жана адистиктер боюнча анын сандык жана сапаттык түзүмүн аныктайт, персонал жаатындагы сунуш квалификациялуу кадрларды даярдоочу окуу жайлардын, персоналды кайра даярдоо борборлорунун саны, ишке орноштуруунун мамлекеттик органдарынын ишинин натыйжалуулугу жана башка уюмдардан кадрлардын кетип калуу деңгээли менен аныкталат.

Дагы бир маанилүү жагдай илимий-техникалык прогресс (ИТП) болуп саналат. Экономикалык өсүштүн курамдык бөлүгү болуу менен (интенсивдүү өсүш) ИТП эмгек өндүрүмдүүлүгүнүн жогорулашына таасирин тийгизет, эмгектин мүнөзүнүн жана мазмунунун, анын предметтик багытынын өзгөрүшүн аныктайт, бирок ошол эле учурда жумушсуздардын катарын толуктаган аз квалификациялуу жумушчу күчүн бошотууга өбөлгө түзөт. Бул өз кезегинде жаңы адистиктерди алууда ишке орноштуруу борборлорунда персоналды даярдоого жана кайра даярдоого талаптардын өзгөрүшүн түзөт.

Коомдун социалдык муктаждыктарынын өзгөчөлүктөрү. Бул факторду эсепке алуу жана талдоо тигил же бул уюмдагы бош кызмат орундарын ээлөөгө потенциалдуу талапкер болуп саналган персоналдын жетектөөчү мотивинин түзүмү жөнүндө түшүнүк алууга мүмкүндүк берет. Бул структура изилденип жаткан мезгилде коомдо калыптанган коомдук жана өндүрүштүк мамилелер менен аныкталат. Ошентип, материалдык муктаждыктар, коопсуздук муктаждыктары, туруктуу жумушка орношуу каалоосу жана башкалар үстөмдүк кылышы мүмкүн.

Эмгек мыйзамдарын өзгөртүү. Маркетинг кызматкерлери менен байланышкан маселелерди чечүүдө, эмгек мыйзамдарынын жоболорун эске алуу керек (Кыргыз Республикасынын Эмгек кодекси) жана жакынкы келечекте анын мүмкүн болгон өзгөртүүлөр. Ошентип, 2002-жылы Кыргыз Республикасынын Эмгек кодекси менен алмашты, ал эми мыйзам чөйрөсүндөгү кырдаал көп жагынан өзгөрдү, бирок, иштеп жаткан Эмгек кодексине дайыма жаңы өзгөртүүлөрдү киргизүү же айрым жоболордун өзгөртүүлөр киргизилген. Ошондой эле эмгекти коргоо чөйрөсүндөгү, иш менен камсыз кылуу, миграция жаатындагы жана персоналды башкарууга байланышкан башка аспектилердеги мыйзамдардын өзгөрүшүн эске алуу зарыл.

Атаандаштардын кадр саясаты. Компаниянын кызматкерлери менен ийкемдүү стратегиялык саясатты иштеп чыгуу үчүн, изилдөө жана атаандаш компаниялардын кызматкерлери менен иштөө түрлөрүн жана ыкмаларын эске алуу керек.

Жогоруда айтылган факторлордун бардыгы уюмга тышкы, анткени алардын болушу кандайдыр бир конкреттүү уюмдун ишине көз каранды эмес. Башка сөз менен айтканда, алар маркетинг кызматкерлери жаатындагы уюмдун тышкы чөйрөнү түзөт. Тышкы чөйрөдө орун алган кубулуштарды жана процесстерди эсепке алуу маркетинг иш-аракеттеринин багыттарын пландаштырууда жана жүзөгө ашырууда каталардан сактайт.

Колдонулган адабияттар

1. Макович Г. В. Маркетинговые инструменты в работе с персоналом//Вопросы управления. 2015. № 2 (14). С. 139-142.
2. Родин Д. В. Стратегический маркетинг персонала организации//Вестник Волжского университета им. В. Н. Татищева 2015. № 1(33). С. 153-162.
3. Тихонова Т. В., Валеева А. Р. Анализ конкурентных преимуществ как элемент стратегии маркетинга персонала организации//Актуальные вопросы экономических наук. 2014. №38. С. 110-115.
4. Чацин В. В. Маркетинг персонала как фактор выживания предприятий в условиях рыночных отношений//Известия Волгоградского государственного технического университета. 2012. Т. 7, №13. С. 108-112.

*Пулатова Г.Т.,
к.э.н., профессор МНУ имени К.Ш.Токтомаматова
Абдурашитов Т.,
МНУ имени К.Ш.Токтомаматова*

СПЕЦИФИКА ОТРАЖЕНИЯ СТАТИСТИЧЕСКИХ ХАРАКТЕРИСТИК ПРЕСТУПНОСТИ В УГОЛОВНО-ПРАВОВОЙ СТАТИСТИКЕ КЫРГЫЗСКОЙ РЕСПУБЛИКИ

Аннотация

Актуальность исследования: В статье рассматриваются вопросы надежности, объективности, своевременности и адекватности статистических показателей преступности. Исследуются особенности современной преступности в Кыргызской Республике. Предлагается ряд положений, которые должны войти в основу системы уголовной статистики в части достоверного и полного отражения реальной картины преступности.

Ключевые слова: надежность, объективность, своевременность, адекватность, статистические показатели преступности, уголовно-правовая статистика

Keywords: reliability, objectivity, timeliness, adequacy, crime statistics, criminal statistics.

1. Введение

Уголовно-правовая статистика – есть некая основа, база управленческой сферы правоохранительных органов, как при планировании их деятельности, так и при оценке ее эффективности. Необходимо, чтобы при отражении статистических характеристик преступности в уголовно-правовой статистике соблюдались требования надежности, объективности, своевременности и адекватности этих статистических показателей.

Данные статистики могут свидетельствовать как о благополучной ситуации в сфере предупредительной работы правоохранительных органов, положительных ее результатах, так и напротив. И тогда возникают ситуации, когда необходимо корректировать показатели уголовной статистики. В этих случаях преступления укрываются от учета и регистрации, умышленно искажается статистическая информация о структуре и динамике преступности, «корректируются» статистические показатели преступности.

2. Теоретические аспекты уголовно-правовой статистики

В любой краткой характеристике, отражающей особенности преступности в Кыргызской Республике за определенный промежуток времени, можно отметить основные показатели преступности, складывающиеся в определенную систему. Это общее количество зарегистрированных преступлений и отдельно по их видам (состояние преступности или ее объем); это удельный вес отдельных видов преступлений (структура преступности – в процентном соотношении); это процент раскрываемости (раскрытые и нераскрытые); это сравнение количества преступлений с аналогичными периодами прошлых лет (динамика преступности). Те же характеристики распространяются и на лиц, совершивших преступления.

Помимо количественных используются и качественные характеристики преступности, например, характер преступности. Оценка деятельности правоохранительных органов проводится, в первую очередь, по таким видам преступности, как тяжкие и особо тяжкие преступления, совершенные организованными группами или преступными сообществами, преступления террористического и экстремистского характера.

Кроме того, в характеристике приводятся значения ущерба от преступлений (цена преступности). Имеет место и разделение оценочных значений преступности по субъектам Кыргызской Республики (география, территория преступности).

Некоторые трендовые позиции, определяющие ситуацию длительного времени, такие как удельный вес хищений чужого имущества (более половины всех преступлений), также отражаются в отчете.

Это неполный перечень основных показателей, с помощью которых уголовно-правовая статистика может продемонстрировать «картину преступности».

Обратимся к основным требованиям, предъявляемым к массовому статистическому наблюдению в статистике. Это достоверность, полнота и сопоставимость собираемой информации. Необходимо помнить и о том, что от качества «исходного материала» зависит результат всего статистического исследования, поскольку на последующих этапах – сводки и группировки материалов статистического наблюдения, количественного и качественного анализа – будет проводиться работа с данными, полученными при статистическом наблюдении (на первом этапе).

Кроме того, на достоверность данных существенно влияет грамотность статистических работников, которые должны понимать, в какой сфере собирается информация и каковы первичные неделимые элементы совокупности, какова система отчетов и как она выстраивается, как в данном ведомстве формируется отчетность и т. д.

Вопросы сопоставимости данных играют подчас решающее значение.

«Сопоставимость может быть точная – статистический показатель формируется на основе одних и тех же значений учетных единиц, условия формирования совпадают. В этом случае при оценке достоверности данных значения показателей за один и тот же отчетный период должны совпасть.

Неполная сопоставимость – не совпадают какие-либо параметры учета или отчетные периоды, сравниваемые значения должны быть больше или меньше, или приблизительно соответствовать в каждом отчетном периоде. Примером таких показателей будет число оправданных лиц – в судебной статистике имеются показатели на различных стадиях уголовного судопроизводства: по первой инстанции, апелляционной, число оправданных по вступившим в силу приговорам, учитывается число отмененных оправдательных приговоров в вышестоящих инстанциях после вступления приговора в законную силу (в кассационной, надзорной инстанциях)» [3, с. 334–335]. Сравнение, сопоставление этих данных будет способствовать достоверности получаемой информации.

«При выявлении расхождений отчетных данных необходимо выявлять причины, принимать меры к их устранению, результаты работы отражать в докладных записках о проведенных сверках (сопроводительных документах к статистическим отчетам), направляемых в аппарат следственного органа» [1, с. 108].

Надежность криминологически значимых показателей определяется требованием достаточно полного отражения фактических реалий. Исторический опыт СССР, Кыргызстана и других постсоветских стран демонстрирует обратную картину, поскольку показатели преступности в угоду властям значительно занижались, а показатели деятельности правоохранительных органов – завышались.

Существующая отчетность ежегодно фиксирует около 2,5–3 тыс. преступлений, однако по заявлениям руководства Генеральной прокуратуры КР и МВД КР, а также известных криминологов, реальные показатели достигают 10–12 тыс.

«Оценивая зарегистрированную преступность и официальные данные о раскрываемости преступлений, а также другие результаты в сфере борьбы с преступностью, необходимо сознавать степень их надежности и основные причины многолетних манипуляций с криминальной статистикой» [2, с. 227].

Нельзя использовать статистику как единственную базу для руководства органами в сфере правоохраны. В этом смысле эта взаимосвязь будет пагубной. Статистические искажения, о которых говорилось выше, укрытие преступлений от учета – и, как результат, появление искусственной латентности преступлений.

Как пишет Л. К. Савюк, «особой «эрозии» подвергается достоверность уголовной статистики в результате искусственной латентности – укрытия от учета сообщений о преступлениях, нерегистрации последних» [4, с. 74].

Искусственно-латентные преступления, в свою очередь, порождают недоверие граждан нашей страны к правоохранительным органам. Они избирают пассивную линию поведения и не обращаются с заявлениями о совершенных в отношении них преступлениях.

«В результате мы получаем вывод о наличии диалектической закономерности: последовательный переход количества искусственно-латентных преступлений в иное качество – увеличение естественной латентности преступлений» [5].

В этом случае жертвы преступлений, лица, которым стало известно о совершении преступлений, сами своим поведением «латентизируют» преступления. Есть и другие факторы, детерминирующие естественно-латентные преступления.

Во-первых, преступник может быть единственным лицом, которое знает о том, что совершено преступление (например, благодаря особенностям механизма совершения преступлений).

Во-вторых, и свидетели, и сами участники криминального действия могут не осознавать, что налицо имеются все признаки состава преступления, поскольку не имеют соответствующих правовых познаний.

В-третьих, нормы уголовного кодекса могут не совпадать с существующими нормами морали и нравственности в нашем обществе.

И самый главный, на наш взгляд, фактор, о котором сказано выше, это сознательное поведение потерпевших, свидетелей и других категорий лиц, которые оказались в курсе совершения преступного деяния, «латентизирующее» это преступление.

Как естественная, так и искусственная латентность оказывают влияние на достоверность статистической информации. Умышленные искажения данных также можно причислить к обстоятельствам, от которых зависит их достоверность и надежность.

На наш взгляд, обеспечить достоверность уголовной статистики – главная задача, поскольку это позволит эффективно осуществлять социальный контроль над преступностью. Как можно оказывать воздействие на преступность, если мы не знаем ее реальных показателей и объемов?

«Отсутствие объективных данных о состоянии фактической преступности не позволяет государству должным образом определить и распределить материальные и человеческие ресурсы, направленные на противодействие ей, моделировать и прогнозировать преступность» [3, с. 340].

3. Методологические аспекты уголовно-правовой статистики

Каким же образом построить работу, чтобы обеспечить достоверность и полноту имеющейся статистической информации?

Предлагаем противодействовать источникам возникновения и существования естественной и искусственной латентности, а также умышленным статистическим искажениям.

Что касается минимизации естественно-латентных преступлений, спектр мероприятий достаточно большой: выявление сотрудниками правоохранительных органов таких преступлений; повышение правовой подготовки и правосознания наших граждан; перестройка взаимодействия со СМИ в части предоставления ими правдивой и адекватной информации, как о состоянии преступности в стране, так и о работе правоохранительных органов; изучение действия норм уголовного закона; формирование положительного имиджа сотрудников милиции и др.

Что касается снижения уровня искусственно-латентных преступлений, который напрямую коррелирует с управлением в правоохранительных органах, на наш взгляд, необходимо изменить политику в этой сфере.

«С точки зрения воздействия на детерминирующий фактор искусственной латентности преступлений и умышленных статистических искажений такое решение обладает мощным профилактическим потенциалом: блокируется стремление к самосохранению через управление уголовной статистикой, ведь подчиненного можно сместить с должности либо повысить в любой момент и независимо от статистических показателей.

Иными словами, устраняется зависимость профессиональной карьеры сотрудников от изменений в уголовной статистике. Следует заметить, что мы достигаем цели не созданием

преград на пути стремления к самосохранению, а за счет управления его направленностью» [6].

Для того, чтобы уголовная статистика стала достаточно достоверной эмпирической базой, необходимо, чтобы в «зону учета» попадали все преступления (по максимуму), а сотрудники уголовной юстиции не были бы заинтересованы в искажении статистических показателей.

«Решение стратегических задач на первом обозначенном нами направлении позволит добиться принципиально новой степени достоверности уголовной статистики: при условии, что в отчетность будут попадать все преступления, с которыми сталкиваются органы уголовной юстиции, а последние не будут заинтересованы в искажениях, уголовная статистика станет достаточно репрезентативной эмпирической базой» [6]. О латентности сказано, но нельзя забывать и о виктимности. Для объективных выводов о преступности недостаточно информации о ее состоянии, уровне, структуре, необходимы также сведения о процессах виктимизации в нашем обществе, а также мнение населения об их защищенности.

Такой подход – изучение, сравнение, сопоставление разнонаправленной информации – позволит восполнить недостающую информацию и устранить погрешности в методиках сбора и обработки статистического материала.

Рассматривая вопросы полноты, объективности и достоверности статистической информации, стоит выделить ряд особенностей современной преступности в КР.

Во-первых, реалии сегодняшних дней таковы, что никого уже не удивляет рост количества преступлений. К сожалению, речь идет и о таких ее опасных формах, как организованная, террористическая, коррупционная преступность. Многочисленные заказные убийства, акты захвата заложников, многомиллионные мошенничества... Такая криминальная ситуация в стране считается обыденной, и потому многие считают, что бороться с преступностью бесполезно.

Во-вторых, средства массовой информации забыли о своем основном предназначении. Для того чтобы иметь высокие рейтинги и получать сверхдоходы, они готовы на все. Поэтому нам активно демонстрируются жестокость, насилие, порнография, примитивизм нашего поведения. Кроме того, сотрудников правоохранительных ведомств СМИ представляют в невыгодном свете, как будто выполняется чей-то заказ.

В-третьих, как известно, наука криминология изучает вопросы детерминации преступлений. Небезынтересно в этой связи для нее рассмотрение мотивации различных видов преступлений. Печальная данность такова, что мотивы универсальны как для древних времен, так и для наших дней. Они лишь приобретают гиперболизированные формы, но это по-прежнему, корысть, месть, власть и подобные явления. История доказывает, что со сменой формаций человек и его мотивы благороднее не становятся. Более того, сейчас уместно говорить о большом приоритете материальных ценностей над моральными, духовными.

В-четвертых, безусловным является то, что безнаказанность поощряет преступность.

Выше мы уже рассматривали вопросы латентности. Хотелось бы еще раз отметить, что соотношение зарегистрированных преступлений к реально совершенным в Кыргызской Республике, по мнению большинства экспертов, составляет 1:5. Но и этим дело не ограничивается. Даже если преступление зарегистрировали, его могли не раскрыть, виновного не привлечь к уголовной ответственности и не наказать его. И это остается нерешенной проблемой.

В-пятых, еще в 1802 году А. Н. Радищев в трактате «О законоположении» указывал на то, что при законотворчестве надлежит использовать системное статистическое изучение фактической криминальной реальности.

Это правило не используется и сегодня. Законодательные органы не учитывают криминогенную ситуацию, не проверяют законопроекты на криминогенность, иногда предлагают два законопроекта одновременно, которые не согласовываются между собой. Отсюда вытекает необходимость многочисленных изменений уголовного законодательства в

настоящее время. К сожалению, к числу преступных деяний подчас причисляются те, которые не являются таковыми и наоборот.

В-шестых, «система уголовной юстиции, в основном, нацелена на бедные, низшие, слабо адаптированные, алкоголизированные, деградированные и маргинальные слои населения, совершающие традиционные уголовные деяния» [2, с. 95]. Обратимся к отчетности. Какие категории лиц в ней отмечены: лица, ранее совершавшие преступления; лица, совершившие преступления в состоянии алкогольного опьянения; лица, не имеющие постоянного источника дохода и т. д. Перед нами те, кто не имеет депутатской неприкосновенности, те, кто не смог пройти ресоциализацию после освобождения из мест лишения свободы, те, у кого нет денег на хорошего защитника. Можем задать вполне логичный вопрос – а как же принцип равенства перед законом и судом?

В-седьмых, нельзя не сказать о снижении социально-правового контроля над преступностью. Те действия, не всегда законные, кстати, которые лежат на поверхности – снижение искусственного числа зарегистрированных преступлений, проведение массовых амнистий и др. – не справляются с основной задачей предупреждения преступности. Мы беспомощны перед криминалом и очень гуманны к тем, кто этого не заслуживает.

4. Заключение (Conclusion)

В сложившейся ситуации необходимо понимать, что действующая система мер борьбы с преступностью затрудняет снижение уровня преступности. Она не сдерживает преступность, а в некотором смысле детерминирует новые преступления, продуцирует их.

Сегодня можно с уверенностью заявить, что ни одно криминологическое исследование невозможно без информации, предоставляемой уголовной статистикой. Эти данные являются базой для его проведения, а потому обладают высокой ценностью. Однако нельзя целиком и полностью, безоговорочно доверять таким данным при оценке преступной ситуации, поскольку есть корреляция между отчетными данными правоохранительных органов, которые одновременно являются и своеобразным досье о результатах их работы.

В свою очередь, адекватность и своевременность принимаемых решений в деятельности правоохранительных органов зависит от полноты и достоверности уголовной статистики.

Список источников

1. Антонов О. Ю. Организация работы по первичному учету и статистической отчетности в следственном отделе Следственного комитета Российской Федерации // *Расследование преступлений. Проблемы и пути их решения. Сб. научно-практических трудов*, 2018. № 2 (20).
2. *Криминология: учебник* / под ред. В. Н. Кудрявцева, В. Е. Эминова. 5-е изд., перераб. и доп. М., 2017.
3. *Правовая статистика: учебник и практикум для академического бакалавриата* / И. Н. Андюшечкина, Е. А. Ковалев, Л. К. Савюк, Ю. А. Бикбулатов; под общ. и науч. ред. Л. К. Савюка. М., 2017.
4. Савюк Л. К. Достоверная и доступная статистика преступности – информационная основа совершенствования уголовного закона // *Основные направления современной уголовной политики. Сборник научных статей по итогам научно-практического семинара в Московском университете МВД России, посвященного 90-летию со дня рождения профессора Н. И. Загородникова* / под ред. д. ю. н., проф. Н. Г. Кадникова и к. ю. н. М. М. Малыковцева. Московский университет МВД России. М., 2008.
5. Скоморохов Р. В., Шиханов В. Н. *Уголовная статистика: обеспечение достоверности*. М., 2006 // <https://books.google.ru/books?id=LLGPq18Fz24C&pg=PA2&lpg=PA2&dq>.
6. Шиханов В. Н. *Достоверность уголовной статистики в системе контроля преступности: по материалам Иркутской области* // Автореф. дис. ... канд. юрид. наук. Москва, 2006 // <http://www.dissercat.com/content/dostovernost-ugolovnoi-statistiki-v-sisteme-kontrolya-prestupnosti-po-materialam-irkutskoi-oblasti>.

*Ганьбаева У.Г.,
э.и.к., доцент К.Ш.Токтомаматов атындагы ЭАУ
Карабекова Э.Т.,
магистрант К.Ш.Токтомаматов атындагы ЭАУ*

ИШКАНАДА ИННОВАЦИЯЛЫК СТРАТЕГИЯНЫ ТАНДОО ЫКМАЛАРЫ

Аннотация

Бул макалада ишканада инновациялык стратегияны тандоо ыкмаларын изилдөө жана биринчи кадам инновация түшүнүгүн аныктоо каралган.

Ачкыч сөздөр: инновация, инновациялык стратегия, инновациялык өнүгүү, инновациялардын комплекси, инновациялык саясат.

МЕТОДЫ ВЫБОРА ИННОВАЦИОННОЙ СТРАТЕГИИ В ОРГАНИЗАЦИИ

Аннотация

В данной статье рассматривается, как выбрать инновационную стратегию на предприятии, и первым шагом является определение концепции инноваций.

Ключевые слова: инновация, инновационная стратегия, инновационное развитие, инновационный комплекс, инновационная политика.

METHODS FOR CHOOSING AN INNOVATION STRATEGY IN AN ORGANIZATION

Abstract

This article considers how to choose an innovation strategy for the enterprise, and the first step is to define the concept of innovation.

Keywords: innovation, innovation strategy, innovation development, innovation complex, innovation policy.

Ишканада инновациялык стратегияны тандоо ыкмаларын изилдөө үчүн, биринчи кадам инновация түшүнүгүн аныктоо болуп саналат. Бул тема боюнча экономикалык адабияттарды талдоо төмөнкүлөрдү көрсөтөт:

«инновация (инновация) - илимий изилдөөнүн же жасалган ачылыштын натыйжасында өндүрүшкө киргизилген, мурунку аналогуна сапаты жагынан айырмаланган объект; мурунку аналогуна салыштырмалуу жогорку технологиялык деңгээли, товардын же кызматтын башка керектөө сапаттары менен мүнөздөлөт.

«Инновация» түшүнүгү өндүрүштүк да, уюштуруучулук да, финансылык, илимий-изилдөө, билим берүү жана башка чөйрөлөрдөгү бардык инновацияларга, чыгымдарды үнөмдөөнү камсыз кылган же ал тургай мындай үнөмдөө үчүн шарттарды түзгөн ар кандай жакшыртууларга тиешелүү.

«Инновациялар техникалык же экономикалык системаны өнүктүрүүгө, анын оптималдуу абалына жетишүүгө көмөктөшөт. Ошол эле учурда күтүлбөгөн жаңылык да бул процеске терс таасирин тийгизиши же учурдагы иштин нормалдуу жүрүшүн үзгүлтүккө учуратышы мүмкүн. Инновацияга болгон муктаждык ишканаларда тышкы атаандаштыктын курчушун, жаңы рынокторду багындыруу милдетин, жаңы билимдердин пайда болушун кучотот. Ишкананын инновациялык стратегиясы ишкана чыгарган продукциянын атаандаштык статусун жогорулатууга же кармап турууга багытталган.

Жалпысынан улуттук экономиканын да, айрым ишканалардын да өнүгүүсүнүн азыркы этабынын маңызы соңку жылдары ата мекендик жана чет элдик адабияттарда кеңири чагылдырылган.

Ошол эле учурда ишкананын инновациялык өнүгүүсү негизги инновациялык процесс гана эмес, аны ишке ашыруу үчүн зарыл болгон факторлордун жана шарттардын системасын иштеп чыгуу, б.а. инновациялык потенциалды айтабыз. «Демек, ишкананын инновациялык стратегиясы ишкананын инновациялык өнүгүү процессинин мазмунун жана негизги багыттарын чагылдырышы керек.

«Инновациялар кээ бир өтө олуттуу көйгөйлөрдү (өндүрүштүк системанын элементтеринин алардын нормалдуу физикалык абалын сактоо менен мөөнөтүнөн мурда эскирүүсү; алардагы жалпы туруктуулукту бузган жана экономикалык жоготууларды алып келүүчү тектеш чөйрөлөрдө инновацияларды киргизүү зарылдыгы) алып келет. Инновацияга: каражаттын жетишсиздиги, патенттик чектөөлөр тоскоол болууда; персоналдын каршылыгы, уюмдан керектүү финансылык ресурстарды тартып алган жогорку салыктар; монополияга каршы мыйзамдардын талаптары кирет.

Ошол эле учурда инновацияга: инновацияны башкаруунун колдоосу; дайыма маалымат алмашуу; илимий ишмердүүлүктү стимулдаштыруу; кызматкерлердин жогорку чыгармачылык потенциалы; колдонуудагы технологияларды жана жабдууларды инновациялоого ылайыктуулугу; жакшы билүү жана рынок мүмкүнчүлүктөрүн натыйжалуу пайдалануу. Ишкана тарабынан кабыл алынган ар кандай стратегиялык чаралар инновациялык мүнөзгө ээ, анткени алар кандайдыр бир түрдө анын экономикалык, өндүрүштүк же сатуу потенциалындагы инновацияларга негизделген.

«Ишкананын өнүгүү стратегиясында илимий жана технологиялык жетишкендиктерди уюштуруу, инженерия жана технология тармагында пайдалануу бул инновациялардын комплекси болуп саналат. Бирок инновациялык процесстерди башкарууну уюштуруу жана пландаштыруу максатында аларды атайын бөлүнгөн инновациялык стратегиянын алкагында өзүнчө кароого болот. «Рынок мамилелерине өтүү, өндүрүштү кайра куруу жана коомдук керектөөлөрдүн татаалдашы керектөөчүнүн позициясынын чыңдалышына алып келди. Акыркы жылдары керектөөчүлөрдүн талаптары белгилүү бир деңгээлде түзүлүп жаткан инновацияларда чагылдырыла баштаганы менен, бул процесс (жалпысынан ондуу) инноваторду (новаторду) керектөөчүгө жакындата алган жок.

Изилдөөчү, конструктор жана технолог дагы эле рыноктон обочолонуп турушат. Алар инновациялардын коммерциялык потенциалын жана белгилүү жеке жана өндүрүштүк керектөөлөрдү канааттандыруу жөндөмдүүлүгүн азырынча баалай алышпайт. Ошондуктан альтернативалуу, жаңы концептуалдык мамиле керек. Бул керектөөчүгө жана рынокко багытталган мамиле болушу мүмкүн.

Бул ыкма менен инновациялык процесс керектөөчүлөрдүн керектөөлөрүн канааттандыруу үчүн билим (илимий, техникалык) берүү катары каралат. Мында продукт-инновация технологиянын алып жүрүүчүсүнө гана айланат, ал эми анын алган формасы технологияны жана канааттандыруу зарылчылыгын байланыштыргандан кийин гана аныкталат.

Ошондой эле, инновацияларды стратегиялык башкаруу масштабдуу инновацияларды узак мөөнөттүү пландаштырууга караганда бир топ кеңири түшүнүк экенин белгилей кетүү керек. Ал:

- тышкы (продукциялар, рыноктор, жеткирүүчүлөр, патенттер жана лицензиялар) жана ички (жаңы технологиялар, каржылоо, кызматкерлер, техникалык деңгээлди) кошо алганда, өндүрүштүн бүткүл спектринин жана ишкердик ийгилигинин факторлорунун таасирин кырдаалдык талдоо жана болжолдоо;

- изилдөө жана өнүктүрүү потенциалы; башкаруу системасы; анын уюштуруу формалары; ишкердиктин этикасы жана маданияты (философия жана ишкердик саясат).

Инновациялык стратегия – бул ишкананын (уюмдун, корпорациянын, фирманын) максаттарына жетүү каражаттарынын бири, ал өзүнүн жаңылыгы менен башка каражаттардан айырмаланып турат, биринчи кезекте бул ишкана (уюм) үчүн жана балким, тармактар жана керектөөчүлөр үчүн ыңгайлуу.

Стратегиялык инновациялык менеджмент инновациялык менеджменттин ажырагыс бөлүгү болуп саналат жана инновациялык долбоорлорду башкаруу, пландаштыруу жана ишке ашыруу менен алектенет, фирмалардын экономикалык абалынын өзгөрүшүн күтүү процесси, анын жашоосун жана туруктуулугун камсыз кылган масштабдуу чечимдерди табуу жана ишке ашыруу менен алектенет. Келечектеги ийгиликтин факторлоруна байланыштуу өнүгүү. "Инновациянын стратегиясы принципалдуу жаңы продуктыларды же

технологияларды түзүү, же болгон аң-сезимдүү же аң-сезимсиз керектөөлөрдү жаңы жол менен канааттандыруу аркылуу атаандаштык артыкчылыктарга ээ болууну камтыйт".

Бул стратегияны тандаган ишканалар ар кандай чөйрөлөрдө радикалдуу инновациялар аркылуу атаандаштык артыкчылыкка ээ болууга умтулушат жана сатуу маржасынын секирүү же жаңы кардар сегментин түзүү аркылуу күтүлбөгөн пайданы түзө алышат. Альтернатива - жаңы технологияны башка кызыкдар ишканаларга сатуу болуп эсептелет.

Статистика көрсөткөндөй, инновацияларды түзүү активдүүлүгү тобокелдиктин жогорку деңгээли менен мүнөздөлөт. Мындан тышкары, инновациялык ишканалар жогорку квалификациялуу персоналга, жаңы продукцияны түзүү жана рынокко алып чыгуу үчүн жетиштүү финансылык ресурстарга ээ болушу керек. Мындай стратегия ири ишканаларга же, тескерисинче, чакан венчурдук ишканаларга мүнөздүү. Стратегиянын зарылчылыгы коом тарабынан, мисалы, кескин социалдык-саясий өзгөрүүлөргө байланыштуу талаптар ишканаларды өзүнүн багытын кескин өзгөртүүгө мажбурлаганда да пайда болот. «Инновациялык стратегияны иштеп чыгуу ишкананын (корпорациянын, ассоциациянын) жалпы максатын түзүүдөн башталат. Жалпы максат түзүлгөндөн кийин конкреттүү максаттар аныкталат. Конкреттүү максаттарга жетишүү стратегияны ишке ашыруу учурунда пайда болуп жаткан экономикалык чөйрөдө алардын ишке ашуусуна көз каранды.

Алардын реалдуулугун экономикалык кырдаалдын, тышкы чөйрөдөгү өзгөрүүлөрдүн болжолунун негизинде камсыз кылууга болот. Мында саясий, экономикалык, илимий-техникалык, социалдык жана экологиялык факторлор талдоого алынат. Болжолдоонун негизги максаты - ишкана жагымдуу мүмкүнчүлүктөрдү пайдалануу үчүн эмне кыла аларын жана экономикалык чөйрөнүн келечектеги өзгөрүүлөрүнөн келип чыккан коркунучтарга кантип жооп кайтаруу керектигин билүү.

Инновациялык стратегияны биротоло түзүүдө тышкы чөйрөдөгү өзгөрүүлөрдү, экономикалык кырдаалды болжолдоонун маанилүүлүгү: келечектеги коркунучтарды жана мүмкүнчүлүктөрдү аныктоо; сюрприздерди жокко чыгаруу; жаңы атаандаш технологияларды издөө (продукциялар, буюмдар) өбөлгө боло алат.

«Инновациялык стратегия техникалык саясат менен инвестициялык саясаттын максаттарын айкалыштырууну камтыйт жана жаңы технологияларды жана продукциянын түрлөрүн киргизүүгө багытталган. Ал айрым изилдөө объектилерин тандоону камсыздайт, анын жардамы менен ишкана биринчи кезекте жаңы технологиялык мүмкүнчүлүктөрдү системалуу түрдө издөөгө көмөктөшүүгө умтулат. Бул жагынан алганда, стратегиялык инновацияларды башкаруу инновациялык процесс аркылуу (изилдөө стадиясы, инновацияларды өндүрүштө колдонууга киргизүү, жаңы продуктуу рыноктук чөйрөгө киргизүү) түздөн-түз келечектеги натыйжаларга жетишүүгө багытталган.

Инновациялык стратегияны тандоо көптөгөн факторлорго көз каранды: компаниянын рыноктук абалы жана анын өзгөрүү динамикасы, ишкананын өндүрүштүк жана технологиялык потенциалы, компания чыгарган товарлардын түрү, ошондой эле тышкы факторлор.

Бирок инновациялык стратегияларды иштеп чыгуу жана стратегиялык инновацияларды башкарууну ишке ашыруу үчүн кээ бир фундаменталдуу мамилелер же принциптер бар. «Уюмдун стратегиялык менеджменти айлана-чөйрөнүн тынымсыз өзгөрүшү, атаандаштыктын катаал шартында заманбап менеджменттин негизи болуп саналат. Ошол эле учурда ишкананы (уюмду) өнүктүрүү үчүн инновациялык стратегияларды башкаруу эң кыйын болуп саналат. «Стратегиялык менеджмент – илимий потенциалга таянуу менен өзүнүн инновациялык ишмердүүлүгүн керектөөчүлөрдүн муктаждыктарына багыттаган, ийкемдүү жооп берген жана атаандаштыктын талаптарына жооп берген заманбап изилдөөлөрдү жүргүзгөн жана ага жетишүүгө мүмкүндүк берген инновациялык компанияны (уюмду) башкаруу артыкчылыктары, алар биргелешип өз максаттарына жетүү менен узак мөөнөттүү келечекте аман калууга мүмкүндүк берет. Башка авторлор стратегияны уюмдун миссиясын аткаруу жана анын максаттарына жетүү үчүн иштелип чыккан деталдуу, ар тараптуу, комплекстүү план катары карашат. Стратегия жана тактика түшүнүгүн айырмалап,

алар экинчисинин өзгөчөлүгүн стратегияны иштеп чыгуу процессинде иштелип чыккандыгында, көбүнчө орто звенонун деңгээлинде түзүлүп, кыска мөөнөткө эсептелгенинен жана тез эле натыйжалар көрүнгөнүнөн көрүшөт.

Бир катар авторлор түз инновациялык стратегияларды түзүү маселелерин изилдешет.

«Инновациялык саясатты иштеп чыгуу ишкананын потенциалдуу мүмкүнчүлүктөрүн баалоонун жана аны тиешелүү ресурстар менен камсыз кылуунун негизинде жакынкы жана узак мөөнөттүү келечекте аны өнүктүрүүнүн максаттарын жана стратегияларын аныктоону камтыйт. Инновациялык менеджердин күч-аракети багытталган натыйжаны күтүүнүн бир түрү катары максаттарды карап, аларды төмөнкүлөргө бөлүшөт:

- функционалдык (системанын жетишилген абалын сактоо);
- жаңы (системанын жаңы сапаттык абалына ээ болуу).

Инновациялык фирманын жашоо циклинин ар бир этабында экөөнүн тең белгилүү айкалышы болот.

Мисалы, “учурдагы ишмердүүлүк” баскычында негизинен системанын мурда жетишилген абалынын балансын сактоого багытталган функционалдык максаттар коюлат, ал эми башкаларында, адатта, жаңы гана максаттар коюлат.

Алар системадагы тең салмактуулуктун жаңы көрсөтмөлөрүнө жана критерийлерине, жаңы чечимдерге жана уюштуруу структураларына жетүүнү талап кылат, б.а. стратегиялар катары аныкталган иш-чаралардын комплексин иштеп чыгууну жана ишке ашырууну талап кылат. Жаңы максаттар ишкананын илимий-техникалык жана өндүрүштүк потенциалын жана анын рыноктук жана маркетинг мүмкүнчүлүктөрүн эске алуусу керек.

«Инновациялык процессти башкаруунун эң маанилүү милдеттери – бул жалпы стратегияга баш ийген чарбалык субъект үчүн инновациялык стратегияны иштеп чыгуу жана ишке ашыруу. Инновациялык стратегия инновациянын максаттарын, аларга жетүү үчүн каражаттарды тандоону жана бул каражаттарды тартуу булактарын белгилейт.

Жыйынтыктап айтканда, инновациялык стратегия башка каражаттардан өзүнүн жаңылыгы менен айырмаланган уюмдун максаттарына жетүүнүн каражаттарынын бири экендигин айтуу керек.

Стратегиялык инновацияларды башкаруу инновациялык менеджменттин ажырагыс бөлүгү болуп саналат жана инновациялык долбоорлорду башкаруу, пландаштыруу жана ишке ашыруу маселелерин чечет, фирмалардын экономикалык абалынын өзгөрүшүн алдын ала көрүү процесси менен алектенет, анын жашоосун жана туруктуулугун камсыз кылган масштабдуу чечимдерди табуу жана ишке ашыруу. келечектеги ийгиликтин факторлоруна байланыштуу өнүгүү. Инновациялык стратегия принципиалдуу жаңы өнүмдөрдү же технологияларды түзүү, аң-сезимдүү же аң-сезимсиз керектөөлөрдү жаңы жол менен канааттандыруу аркылуу атаандаштык артыкчылыктарга ээ болууну камтыйт.

Бул стратегияны тандаган ишканалар ар кандай чөйрөлөрдө радикалдуу инновациялар аркылуу атаандаштык артыкчылыкка ээ болууга умтулушат жана сатуу маржасынын секирүү же жаңы кардар сегментин түзүү аркылуу күтүлбөгөн пайданы түзө алышат.

Инновациялык стратегияны тандоо көптөгөн факторлорго көз каранды: компаниянын рыноктук абалы жана анын өзгөрүү динамикасы, ишкананын өндүрүштүк жана технологиялык потенциалы, компания чыгарган товарлардын түрү, ошондой эле тышкы факторлор.

Адабияттар

1. Кибанов А.Я. Управление персоналом организации, -М.: ИНФРА-М, 2007-638 с.
2. Коноплев С.П. Инновационный менеджмент.- М.: Проспект, 2007. - 128 с.
3. Медынский В.Г. Инновационный менеджмент. -М.: ИНФРА-М, 2004.-295 с.
4. Мухамедьяров А.М. Инновационный менеджмент. - М.: ИНФРА-М, 2004.-127 с.
5. Попова Л.В., Исакова Р.Е., Головина Т.А. Контроллинг. - М.: Дело и Сервис, 2003.- 192 с.
6. Раздорозный А.А. Управление организацией (предприятием). - М.: Экзамен, 2006. - 637 с.

*Ажиматова Н.М., э.и.к., доцент
К.Ш.Токтомаматов атындагы ЭАУ
Бабашева Б.М., магистрант
К.Ш.Токтомаматов атындагы ЭАУ*

КЫРГЫЗСТАНДЫН АЙЫЛ ЧАРБАСЫН ӨНУКТУРУУДӨ СУУНУ ТУУРА ПАЙДАЛАНУУНУН НЕГИЗДЕРИ

Аннотация

Бул макалада ар кандай айыл чарба жана өнөр жай иш-чаралары үчүн сууга болгон оптималдуу талаптар жөнүндө маалымат берем жана айыл чарба министрилигинин кызматкерлерине учурдагы же пландаштырылган суу алуу белгилүү бир максат үчүн суунун туура көлөмүн тартып жатканын баалоого мүмкүндүк берет. Ошондой эле ирригациялык системалардын эффективдүүлүгү, ирригацияны пландаштыруунун мааниси жана сугаттын үнөмдүүлүгү жөнүндө кошумча маалымат берилет.

Ачыкч сөздөр: суу, керектөө, суроо-талап, айыл чарба, өнөр жай, ирригация, эффективдүүлүк, лицензиялоо, абстракция.

ОСНОВЫ РАЦИОНАЛЬНОГО ИСПОЛЬЗОВАНИЯ ВОДЫ В РАЗВИТИИ СЕЛЬСКОГО ХОЗЯЙСТВА КЫРГЫЗСТАНА

Аннотация

Данная статья содержит информацию об оптимальных требованиях к воде для различных видов сельскохозяйственной и промышленной деятельности и позволяет должностным лицам Министерства сельского хозяйства оценить, соответствует ли текущий или планируемый водозабор необходимому количеству воды для конкретной цели. Также предоставляется дополнительная информация об эффективности ирригационных систем, важности планирования ирригации и эффективности ирригации.

Ключевые слова: вода, потребление, спрос, сельское хозяйство, промышленность, орошение, эффективность, лицензирование, водозабор.

Таза суу – адамдын жашоосунун, коомдун жана экономикалык ишмердүүлүгүнүн негизи болуп саналат. Таза суунун болушуна экономикалык активдүүлүк да, климаттын өзгөрүшү да таасир этет (бул кургакчылыктын жыштыгын жогорулатат). Айыл чарбасынын суу ресурстарына тийгизген таасири. Айыл чарбасы таза суунун негизги керектөөчүсү болуп саналат; айыл чарбасы суу ресурстарынын санына (сугат аркылуу) да, сапатына да (мисалы, жер семирткичтер/пестициддер менен булгануу аркылуу) таасирин тийгизет. Ошол эле учурда айыл чарбасы суунун тартыштыгынан жапа чеккен биринчи тармактардын бири.

Сугаруу үчүн оптималдуу суу талаптары түндүк менен үштүктүн ар кандай агроклиматтык шарттары жана топурак түрлөрү үчүн аныкталган. Ирригациялык текшерүү баракчалары айыл чарба министрилигинин кызматкерлерине кургак жылдагы сугат муктаждыктарын негизги сугат өсүмдүктөрү, анын ичинде эрте картошка, күзгү картошка, кант кызылчасы, дан эгиндери, чөптөр, жашылчалар, бакчалар жана майда мөмө-жемиштер үчүн аныктоого жардам берүү үчүн иштелип чыккан мыйзамдары бар.

Сууну керектөө маалыматтары көптөгөн булактардан, анын ичинде жарыяланган адабияттардан жана өнөр жай байланыштарынан чогултулган, өнөр жай процесстеринин кеңири спектри үчүн издөө таблицаларын түзүү. Таблицаалар айыл чарба кызматкерлерине белгилүү бир участок үчүн сууга болгон талаптардын баштапкы баалоону эсептеп чыгуу үчүн, учурдагы же сунушталган алып салуу деңгээли акылга сыярлык экенине баа берүү үчүн арналган. Сууну керектөө маалыматтарынан тышкары, ар бир өндүрүш процессинде сууну пайдалануунун этаптары жана келечектеги керектөөнү азайтуу үчүн колдонулушу мүмкүн болгон сууну үнөмдөө демилгелери жөнүндө маалымат берет.

1995-жылдагы суу ресурстары жөнүндө мыйзам жана анын мурунку мыйзамдары Айлана-чөйрөнү коргоо агенттигине суу ресурстарын пайдаланууну лицензиялоо аркылуу башкарууну камсыз кылат. Коомдун сууга болгон муктаждыкты баалоодо айыл чарба кызматкерлери үчүн суроо-талапты болжолдоонун деталдуу ыкмалары жеткиликтүү, бирок учурда өнөр жай жана айыл чарба суунун муктаждыктары боюнча көрсөтмөлөр аз.

Кыргызстандагы таза суунун кеминде төрттөн бири айыл чарба жерлеринде, ал эми кээ бир маалыматтар боюнча 40% ке чейини колдонулат. Бул эки пайыз тең дүйнөлүк көрсөткүчтөн бир топ төмөн болгонуна карабастан, 70%, айыл чарба дагы эле Кыргызстанда таза суунун жалпы алынышынын эң чоң үлүшүн түзөт. 2016-жылы активдүү айыл чарба жерлеринин 9,7% сугат үчүн жабдылган (сугат) жана 6,5% иш жүзүндө сугарылды.

Суу айыл чарба өндүрүшүндө чечүүчү фактор болуп саналат жана азык-түлүк коопсуздугун камсыз кылууда маанилүү ролду ойнойт. Сугат дыйканчылыгы жалпы айдалган жерлердин 20 пайызын түзөт жана дүйнө жүзү боюнча өндүрүлгөн жалпы тамак-аштын 40 пайызын берет. Сугат дыйканчылыгы жаан-чачындуу дыйканчылыкка караганда жердин бирдигине орточо эсеп менен эки эседен кем эмес тушум берип, өндүрүштү мындан ары интенсивдештирет жана айыл чарба өсүмдүктөрүн түшүмдүүлүгүн жогорулатат.

Калктын өсүшүнө, урбанизацияга жана климаттын өзгөрүшүнө байланыштуу суу ресурстары үчүн атаандаштыктын күчөшү күтүлүүдө, бул өзгөчө айыл чарбасына таасирин тийгизет. Дүйнө жүзүндө 2050-жылга чейин калктын саны 10 миллиарддан ашат деп күтүлүүдө, ал эми шаардык болобу, айылдык болобу, алардын негизги муктаждыктарын канааттандыруу үчүн тамак-аш жана суу өтө керек болот. Өнүгүп келе жаткан өлкөлөрдө калктын кирешесинин өсүшү менен коштолгон калорияларды керектөөнүн жана татаалыраак тамак-аштын көбөйүшү менен бирге, айыл чарба өндүрүшү 2050-жылга карата болжол менен 70% га өсөт деп болжолдонууда.

Бирок, келечекте бардык секторлордон сууга болгон суроо-талап сууну 25тен 40%га чейин кайра бөлүштүрүүнү талап кылат, айрыкча суу тартыш аймактарда өндүрүмдүүлүктү жана иш менен камсыз кылууну төмөнкүдөн жогоруга чейин бөлүштүрүүнү талап кылат. Көпчүлүк учурларда бул кайра бөлүштүрүү сууну пайдалануунун жогорку үлүшүнө байланыштуу айыл чарбасынын эсебинен ишке ашырылышы күтүлүүдө. Учурда айыл чарбасы дүйнөдөгү таза суунун 70 пайызын (орто эсеп менен) түзөт (жана өсүмдүктөрдүн буулануусунан улам "суунун калдыктарынын" андан да жогору үлүшү).

Суунун кыймылы физикалык жана виртуалдык болушу керек. Суунун физикалык жылышы жер үстүндөгү жана жер астындагы суу ресурстарынын баштапкы бөлүштүрүлүшүн өзгөртүү аркылуу, негизинен айыл чарбадан шаарга, экологиялык жана өнөр жайлык пайдалануучуларга чейин болушу мүмкүн. Суу ошондой эле сууну талап кылган тамак-аш, товарлар жана кызматтарды өндүрүү сууга бай аймактарда топтолуп, суу тартыш аймактарга сатылгандыктан, иш жүзүндө жылышы мүмкүн.

Сууну секторлор аралык кайра бөлүштүрүү жана суунун айыл чарбасынан олуттуу агып чыгышы да сууну пайдалануунун натыйжалуулугун жогорулатуу жана суу менен камсыздоо системаларын жакшыртуу менен коштолууга тийиш. Айыл чарбасында сууну пайдалануунун эффективдүүлүгүн жогорулатуу, ошондой эле жер кыртышын жана сууну башкарууну жакшыртуу үчүн чарбанын ичиндеги инвестицияларды тиешелүү стимулдар менен жакшыртуунун негизги системаларын (чарбадан тышкаркы) шайкеш келтирүүдөн көз каранды болот. Мындай варианттар суроо-талап боюнча адекваттуу кызматтарды көрсөтүү үчүн жакшыртылган суу менен камсыздоо системаларын, ошондой эле айыл чарба суусун пайдалануунун натыйжалуулугун жана өндүрүмдүүлүгүн жогорулатуу үчүн алдыңкы технологияларды (мисалы, кыртыштын нымдуулугун датчиктер жана буулануунун спутниктик өлчөөлөрү) колдонууну талап кылат.

Келечектин чакырыктарына жооп берүү айыл чарба секторунда сууну башкаруунун жана аны жалпы суу ресурстарын башкаруунун жана суу коопсуздугунун кеңири контекстинде кантип өзгөртүүгө боло тургандыгын кылдат карап чыгууну талап кылат. Мындан тышкары, ирригациялык жана дренаждык системалар, чоң же кичине, айыл жериндеги көрүнүктүү мейкиндикте чачыранды коомдук иштер. Ошентип, алар жамааттарда иш менен камсыз кылуу мүмкүнчүлүктөрүн мобилизациялоо үчүн логикалык каражат болуп саналат.

Айыл чарбасында суунун практикалык проблемалары.

Айыл чарбасында суу ресурстарын башкарууну жакшыртуу мүмкүнчүлүгү негизинен адекваттуу эмес саясат, олуттуу институттук алсыздыктар жана финансылык чектөөлөр

менен чектелет. Негизги мамлекеттик жана жеке мекемелерде (анын ичинде Айыл жана суу чарба министрликтери, бассейндик бийликтер, ирригациялык агенттиктер, суу пайдалануучулар уюмдары жана фермерлер уюмдары) адатта өз функцияларын натыйжалуу аткаруу үчүн жагымдуу чөйрөгө жана зарыл потенциалга ээ эмес.

Мисалы, бассейндик бийликтер көп учурда сууну бөлүштүрүү жана кызыктар тараптарды тартуу үчүн чектелген мүмкүнчүлүккө ээ. Ирригацияны өнүктүрүүгө жооптуу институттар көбүнчө капиталды талап кылган ири масштабдуу схемалар менен чектелет жана чакан масштабдагы жеке ирригацияны каржылоону жана башкаруу мүмкүнчүлүктөрүн өнүктүрүүнүн ордуна мамлекеттик секторго негизделген ыкмаларга таянышат. Дыйкандар жана алардын уюмдары да көбүнчө сууга болгон баа жана айыл чарбасын колдоо саясаты жагынан өтө бурмаланган стимул системасына жооп беришет, бул сектордогу оң жылыштарга дагы тоскоол болууда.

Мындан тышкары, көпчүлүк өкмөттөр жана суу пайдалануучулар ирригациялык жана дренаждык (I & D) тутумдарын тейлөөгө жетиштүү инвестиция салышпайт. Адекваттуу эмес башкаруу жана эксплуатациялоо I&D системаларынын төмөн иштешинде роль ойношу мүмкүн, бирок бул системаларга адекваттуу тейлөөнү камсыз кылбагандыгы, бул өндүрүмдүүлүктүн төмөндөшүнө жана андан кийин калыбына келтирүү зарылдыгына алып келет. I & D системаларын кармап туруу үчүн адекваттуу каражаттардын берилбеши бул сектордо кеңири байкалган куруу-көнүл бурбоо кайра куруу көнүл бурбоо циклине алып келди.

Жогоруда айтылган чектөөлөрдү эске алуу менен, айыл чарба суу чарба сектору учурда заманбап жана туруктуу кызматтарды көрсөтүүгө багыттоо процессинде. Ал туруктуу суу кызматтарын түзүү жана суу ресурстарын сактоо, ошондой эле суу менен байланышкан кеңири социалдык жана экономикалык таасирлерге байланышкан тобокелдиктерди башкаруу үчүн суу ресурстарына бирдиктүү мамилени сунуштайт. Бул башкарууну жана кызмат көрсөтүүнү трансформациялоону, ошондой эле суу бассейнин башкарууну колдоону жана секторду жашылдандырууну камтыйт жана ага инновацияларга, реформаларга жана отчеттуулукка стимулдарды жакшыртуу аркылуу жетишүүгө болот.

Бул макаладагы маалыматтар сууну пайдалануу маалыматтарынын негизги булагы болуп саналат. Мындан тышкары, маалыматтар айыл чабада өзүнүн кардарларынын арасында жана суу тармагында эң мыкты суу тажрыйбаларын жайылтууга жардам берет.

Макала жумушчу документ катары каралат жана мезгил-мезгили менен жаңы жана оңдолгон маалыматтар менен толукталышы керек. Изилдөөнү андан ары өнүктүрүү боюнча сунуштар келтирилген.

Пайдаланылган адабияттар

1. Кыргызстан - XXI кылымда коомдук өнүгүүнүн жаңы модели жолунда. Б., 2019
2. Жер укугу: бакалаврлар үчүн окуу куралы / С.А.Боголобов. - 5-бас., окуу китеби. жана топ. - М.: «Юрайт» басмасы; Юра ID, 2020 - 58-93-66.
3. Айыл чарба экономикасы: Жогорку окуу жайлардын студенттери үчүн окуу куралы / Н.Я. Коваленко, Ю.И. Агибров, Н.А. Серова [ж.б.] - М.: ЮРКНИГА, 2016.- 384б.
4. Волков В.В., Денисов В.В., Исмаилова К.Ч., Батыкова А.Ж. Жерге жайгаштыруунун негиздери.- Бишкек: «Кут-бер», 2019-407б.
5. С.А.Өмүрзаков Жаңы экономикалык шарттарда айыл чарба өндүрүшүн башкаруу Бишкек-2016
6. С.А.Омурзаков Рынок шартында айыл чарба өндүрүшүн башкаруунун механизм өркүндөтүү. Бишкек-2012
7. С.А. Өмүрзаков Айыл чарба продукциясын кайра иштетүүгө инвестицияны пайдалануунун экономикалык эффективдүүлүгү. Бишкек-2014
8. С.А. Омурзаков Айыл чарбасында чарба жургузуунун жана башкаруунун ар түрдүү формаларынын калыптанышы жана өнүгүшү. Бишкек, 2011
9. Кыргыз Республикасынын 2021-жылдын 1-январына карата жер фондунун ККМ жана бөлүштүрүү аппараты / Мамлекеттик реестр, Жерге жайгаштыруу долбоорлоо институту. «Кыргызгипрозем», Бишкек, 2011, 197б.И.

Интернет булактары:

<http://topkyrgyz.vov.ru/turagent.htm>; <http://www.akipress.kg>; <http://www.cbtkyrgyzstan.kg/>;
<http://www.kabar.kg>; <http://www.kyrgyzinfo.kg>

АЙЫЛ ЧАРБА ПРОДУКЦИЯЛАРЫН КАЙРА ИШТЕТҮҮ ТАРМАГЫНЫН УЧУРДАГЫ АБАЛЫН ТАЛДОО

Аннотация

Макалa айыр чарба продукцияларынын кайра иштетүү тармагынын учурдагы абалын баалоого арналып, бул тармакта орун алган кээ бир кемчиликтер, аларды жоюунун жолдору аныкталган. Тармакты башкаруу тутумунун уюштуруучулук-экономикалык механизмдин аны өнүктүрүүдөгү ролу, өлкөнүн экономикасынын өсүп-өнүгүүсүндөгү айыл чарбасы менен анын продукцияларын кайра иштетүү тармагынын орду көрсөтүлгөн. Автор тарабынан кайра иштетүү тармагынын, анын ичинде айыл чарба продукцияларын кайра иштетүүнүн негизинде өндүрүлүүчү тамак-аш азыктарынын негизги көрсөткүчтөрүнүн динамикалары кеңири талдоого алынган. Жыйынтыгында тармакты өнүктүрүүнүн негизги фактору катары өндүрүштү чийки зат менен камсыздоону башкаруунун натыйжалуу тутумун түзүү сунушу берилип, анын болжолдуу максаттары жана милдеттери белгиленген.

Негизги сөздөр: айыл чарбасы, кайра иштетүү тармагы, тамак-аш азыктары, уюштуруучулук-экономикалык механизм, чийки зат менен камсыздоо тутуму.

АНАЛИЗ СОВРЕМЕННОГО СОСТОЯНИЯ ПЕРЕРАБАТЫВАЮЩЕЙ СЕЛЬСКОХОЗЯЙСТВЕННУЮ ПРОДУКЦИЮ ОТРАСЛИ

Аннотация

Статья посвящена оценке современного состояния отрасли переработки сельскохозяйственной продукции, определению проблем данной отрасли и путей их устранения. Показана роль организационно-экономического механизма системы управления в развитии отрасли, место сельского хозяйства и отрасли переработки его продукции в росте и развитии экономики страны. Автор подробно проанализировал динамику основных показателей перерабатывающей промышленности, в том числе продуктов питания, произведенных на основе переработки сельскохозяйственной продукции. В результате в качестве основного фактора развития отрасли было выдвинуто предложение о создании эффективной системы управления сырьевым обеспечением производства, определены ее примерные цели и задачи.

Ключевые слова: сельское хозяйство, перерабатывающая промышленность, продукты питания, организационно-экономический механизм, система сырьевого обеспечения.

Кыргызстандын кайра иштетүү тармагындагы учурдагы экономикалык реформанын өзгөчөлүгү жана татаалдыгы чарба жүргүзүүнү башкаруунун так механизмдин жана жаңы заманбап экономикалык субъектти өнүктүрүүнүн жана калыптандыруунун ачык векторунун жоктугунда болуп жатат. Белгилүү болгондой, рынок экономикасы өзүнө мүнөздүү мыйзамдарга ылайык иштейт, мында өзүн-өзү жөнгө салуу жана мамлекеттик жөнгө салуу анын атрибуттары болуп саналат. Ошол эле учурда тамак-аш комплексинин жана кайра иштетүү өнөр жайынын өзгөчөлүгүнө байланыштуу андагы өзүн-өзү жөнгө салуу жараяны комплекстүү түрдө болбошу керек. Ушуга байланыштуу кайра иштетүү тармагынын экономикалык туруктуулугун камсыз кылуу максатында башкаруунун уюштуруучулук-экономикалык механизмдин өркүндөтүүгө негизделген кризистик кырдаалдан чыгуунун жолдорун издөөнүн кечиктирилгис зарылдыгы келип чыгууда.

Изилдөөлөр көрсөткөндөй, башкаруунун уюштуруучулук-экономикалык механизми кайра иштетүү өнөр жайын өнүктүрүүнүн туруктуулугуна чечүүчү таасирин тийгизет. Уюштуруу механизмдерине ченемдик укуктук актылар; уюштуруу-укуктук түзүм; маркетинг; эмгекти уюштуруу, контролдоо жана башкалар кирет. Экономикалык механизмдерге болсо пландаштырууну, каржылык-насыялык механизмдерди, камсыздандыруу тутумун, чарбалык мамилелердин механизмдерин, материалдык стимулдарды жана башкаларды кошууга болот. Бул механизмдер өндүрүштүн, жана эмгек ресурстарынын, кооперациянын жана интеграциянын өндүрүш технологиясын өркүндөтүү маселелерин чечүү, инновациялык процесстерди иштеп чыгуу жана интенсификациялоо үчүн өтө маанилүү.

Ошол эле учурда биздин агрардык республикабыздын экономикасынын өсүшү айыл чарбасын жана кайра иштетүү өнөр жайын өнүктүрүүгө түздөн-түз көз каранды экенин белгилей кетүү керек. Муну менен кошо айыл чарбасы жана кайра иштетүү өнөр жайы

өзүнүн гана жаратылыштык, экономикалык жана эмгек ресурстарынын эсебинен өнүгүп жаткандыгын да эске алуу зарыл, бул саясий жана экономикалык суверенитеттин азыркы шартында өтө маанилүү.

Жогоруда айтылгандардын негизинде биз макалабызда айыл чарбада өндүрүлгөн продукцияны кайра иштетүү тармагынын абалына баа берүүнү максат кылдык. Талдоону жүргүзүүдө Кыргыз Республикасынын Улуттук статистика комитетинин “Кыргызстан цифраларда – 2022” жылдык басылмасынын маалыматтары колдонулду [1].

Кайра иштетүү өндүрүшүнүн жалпы маалыматтары 1-таблицада келтирилди (1-таблица).

1-таблица – Кайра иштетүү тармагынын негизги көрсөткүчтөрүнүн динамикасы

	2017	2018	2019	2020	2021
Ишканалардын саны	1 172	1 201	1 165	1 172	1 179
Өнөр жай продукциясынын көлөмү, млн. сом	181 574,4	199 898,1	224 527,0	266 091,9	278 764,8
Иштегендердин саны, миң адам	97,2	99,9	99,1	86,8	83,4
Сальдолоштурулган каржылык жыйынтык, млн. сом	17 694,8	14 983,8	20 607,1	28 456,3	46 125,2

Автор тарабынан КР УСКнын маалыматтарынын негизинде түзүлдү

Таблицадагы маалыматтардан ишмердүүлүгүн өнөр жайынын кайра иштетүү тармагында жүргүзгөн ишканалардын саны 2018-жылы максималдуу көрсөткүчтө жетип, калган жылдарда дээрлик туруктуу деңгээлде тургандыгын көрүүгө болот. Ал эми бул тармакта өндүрүлгөн өнөр жай продукциясынын көлөмү жана тармактагы ишканалардын алган пайдасы туруктуу өсүү динамикасына ээ болуп (1-сүрөт), биринчи көрсөткүч 2021-жылы 278 764,8 млн сомду түзүү менен, 2020-жылга салыштырмалуу 12 672,9 млн сомго же 4,8%га, ал эми 2017-жылга салыштырмалуу 97 190,4 млн сомго же 53,5%га өскөн. Ал эми сальдолоштурулган каржылык жыйынтык 2021-жылы 2020-жылга салыштырмалуу 17 668,9 млн сомго же 62,1%га, 2017-жылга салыштырмалуу 28 430,5 млн сомго же 2,5 эседен ашуун өскөн. Ошол эле учурда аталган тармакта иштегендердин саны төмөндөө динамикасына ээ болуп, 2021-жылда 83,4 миң адамды түзгөн, бул эң чоң мааниге ээ болгон 2018-жылга салыштырмалуу 16,5 миң адамга же 19,8%га аз.

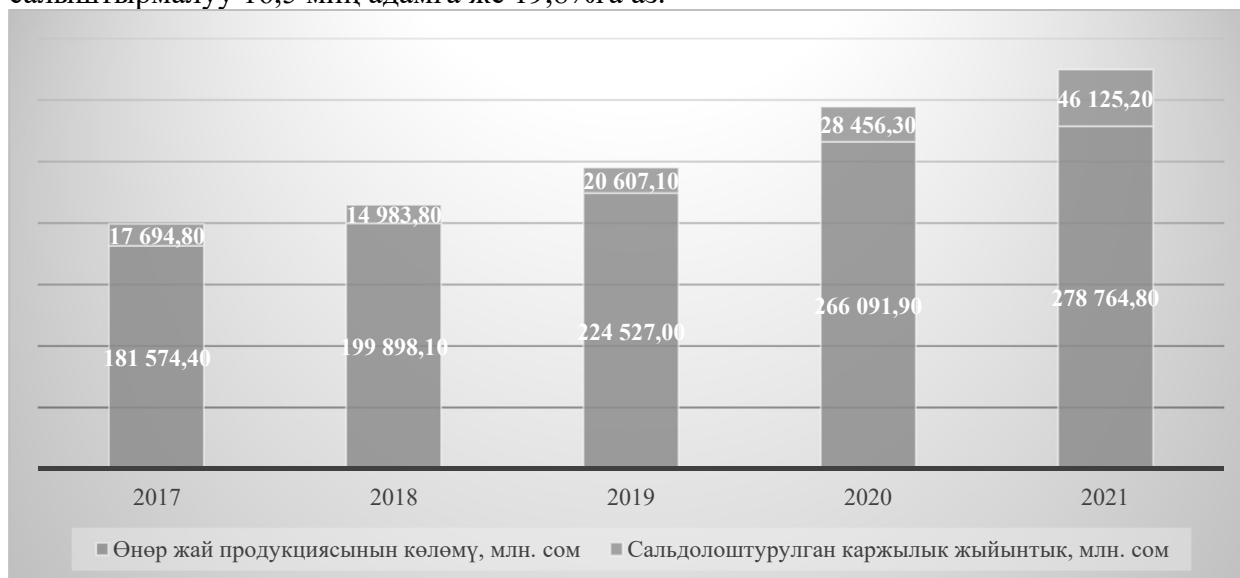

1-сүрөт – Кайра иштетүү өнөр жайынын негизги көрсөткүчтөрүнүн динамикасы

Изилдөөбүздүн объектисин түзгөн айыл чарба продукциясын тамак-аш азыктарына кайра иштетүү тармагынын маалыматтары 2-таблицада берилди.

2-таблица – Тамак-аш азыктарын (суусундуктар кошо) жана тамекини өндүрүүнүн негизги көрсөткүчтөрү

	2017	2018	2019	2020	2021
Ишканалардын саны	285	284	273	274	286
Өнөр жай продукциясынын көлөмү, млн. сом	31 752,1	31 826,4	33 743,3	35 330,0	42 897,8
Иштегендердин саны, миң адам	20,1	20,2	20,0	19,3	19,9
Сальдолоштурулган финансылык жыйынтык (пайдадан чыгаша кемитилет), млн. сом	1 588,4	2 459,4	1 933,1	2 291,1	5 466,4
Өндүрүлгөн азык-түлүктөр					
	2017	2018	2019	2020	2021
эт жана тамактык субпродуктулар, т	13 849	13 336	14 011	14 040	13 521
колбасалар, т	3 905	5 595	7 475	8 957	9 982
бардык түрдөгү чалган май, т	4 623	4 422	5 621	8 174	8 054
иштетилген суюк сүт, т	31 412	38 352	40 471	66 376	65 073
коюланылбаган же таттуу кошулбаган каймак, т	496	1 157	2 148	3 298	3 015
бардык түрдөгү сырлар, т	3 908	4 105	3 629	7 443	7 320
кумшекер, миң т	100,4	122,5	99,7	51,3	64,9
өсүмдүк майы, т	11 253	11 743	9 421	7 184	7 889
катырылган нан жана печенье, кондитердик азыктар жана пирожныйлар, т	6 675	6 150	6 786	7 602	9 809
шоколад, шоколаддан жана канттан жасалган кондитердик азыктар, т	3 209	2 269	1 964	1 852	1 526
көңдөй, кызартылбаган макарон азыктары, т	11 592	7 141	15 334	13 566	18 548
алкоголсуз суусундуктар, миң л	118 873	126 769	128 268	128 431	162 916
газдаштырылган, таттуу эмес, жыттандырылбаган минералдык суулар, миң л	34 772	44 358	44 262	38 957	48 448
жаңы бышкан нан, миң т	98,0	105,5	108,0	99,2	74,7
арак жана ликерлор, миң л	5 172	5 035	4 155	3 510	5 999
накта жүзүм шарабы, көбүктөнүп турганы кошо, миң л	2 834	2 992	2 255	1 295	1 052
анын ичинен: «Шампан» түрүндөгү шарап, миң л	1 077	976	1 041	388	367
башка мөмө-жемиш, шарабы, миң л	1 010	2 649	1542	717	1 102
коньяк, миң л	903	1 257	942	761	982
пиво, миң л	25 121	28 513	29 046	17 436	20 425
ферменттештирилген тамеки, миң т	0,1	0,9	0,3	0,03	0,3

1- жана 2-таблицанын маалыматтарын салыштыруу менен биз тамак-аш азыктарын өндүрүү өнөр жайынын чыгарган продукциясынын көлөмү жалпы эле кайра иштетүү тармагында өндүрүлгөн продукциянын жалпы көлөмүндө 15,4%ды түзөөрүн байкайбыз. Тамак-аш азыктарын кайра иштетүү тармагы да өсүү тенденциясына ээ. Алсак, 2021-жылда өндүрүлгөн продукциянын көлөмү 42 897,8 млн сомду түзүү менен 2020-жылга салыштырмалуу 7 567,8 млн сомго же 21,4%га, ал эми 2017-жылга салыштырмалуу 11 145,7 млн сомго же 35,1%га көп өндүрүлгөн. Сальдолоштурулган каржылык жыйынтык 2021-жылы 5 466,4 млн сом өлчөмүндө болуу менен 2021-жылга салыштырмалуу 3 175,3 млн сомго же дээрлик 2,4 эсеге, ал эми 2017-жылга салыштырмалуу 3 878 млн сомго же дээрлик 3,5 эсеге көп өлчөмдү түздү (2-сүрөт). Ишканалардын саны жана аларда иштеген адамдардын саны дээрлик туруктуу бойдон сакталган.

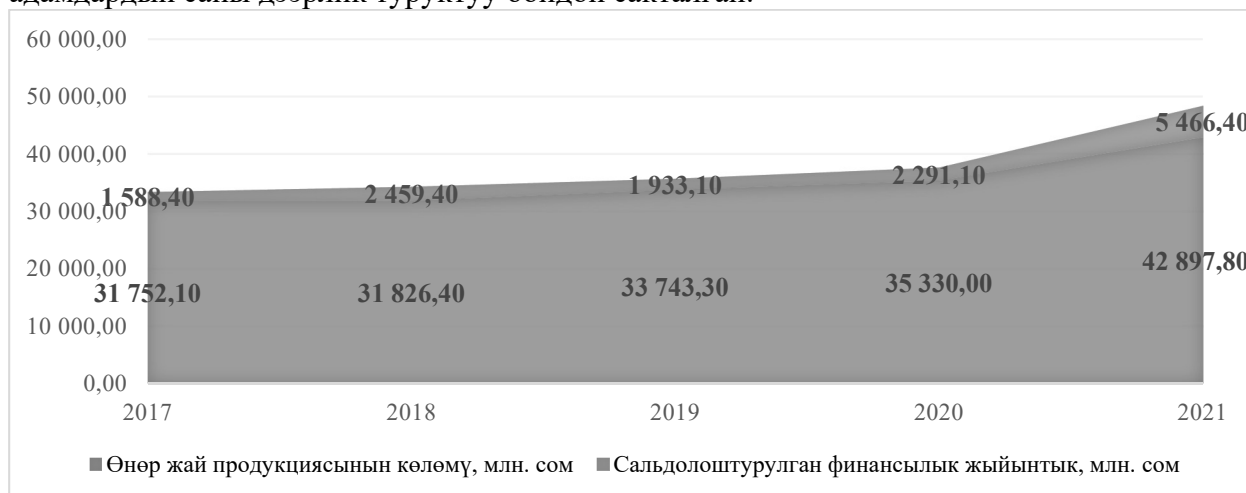

2-сүрөт – Тамак-аш азыктарын кайра иштетүү тармагынын негизги көрсөткүчтөрүнүн динамикасы

Өндүрүлгөн тамак-аш азыктарынын түрлөрүнө токтоло турган болсок, эң көп көлөмдө өндүрүлгөн түрү мал-чарба продукциясы экендигин көрөбүз. Анын ичинде 2021-жылда эт 13 521 тонна, колбасалар 9 982 тонна, иштетилген суюк сүт 65 073 тонна өндүрүлгөн. Ун азыктарынан өндүрүлгөн продукция менен суусундуктар кийинки орунду ээлейт. Беш жылдык динамикада карай турган болсок, алкогольдуу ичимдиктерден башка продукциянын бардык түрлөрү негизинен өсүү тенденциясына ээ. Ал эми аталган топтогу продукциядан арак жана ликерлордон башкасын өндүрүүнүн көлөмү азайгандыгын байкайбыз.

Жыйынтыгында белгилей кетчү нерсе, айыл чарба продукцияларын кайра иштетүүнүн натыйжасында өндүрүлүп жаткан тамак-аш азыктарынын дээрлик бардык түрлөрүндө өсүү тенденциясы бар экендиги кубандыраарлык нерсе. Муну айыл чарбасында жүргүзүлүп жаткан реформалардын оң натыйжасы катары жана мунун жыйынтыгында реформаларда көздөлгөн максатка – азык-түлүк менен өзүбүздү-өзүбүз камсыздоого карай жасалган алгылыктуу кадам катары баалоого болот.

Бирок муну менен токтолууга мүмкүн эмес. Аталган максатка жетүүдө дагы көптөгөн аракеттерди көрүү зарыл. Айыл чарба продукциясын кайра иштетүү тармагынын алгылыктуу өнүгүшү жана өркүндөшү үчүн негизги фактор катары болгон чийки зат менен камсыздоону пландуу түрдө аткарууга шарт түзүүчү чийки зат менен камсыздоону башкаруунун натыйжалуу тутумун түзүү керек. Мындай тутумдун максаттары болуп, биздин оюбузча, төмөнкүлөр саналат:

1) айыл чарба продукциясын кайра иштетүү тармагына болгон чийки заттардын жана каржылык агымдардын кыймылына тоскоол болгон экономикалык жана укуктук тоскоолдуктарды жоюу;

2) өндүрүштүк-чарбалык жана коммерциялык иштин натыйжалуулугун жогорулатуу;

3) чийки затты жеткирүүчүлөргө өзүнчө дем берүү (агрардык өндүрүштү өнүктүрүүгө инвестициялар, өз ара эсептешүүлөрдүн паритети ж.у.с.);

4) айыл чарба жана кайра иштетүү ишканаларын камсыздандыруу механизмдерин иштеп чыгуу;

5) тармак ичиндеги коммуникацияларды массалык түрдө өнүктүрүү;

6) айыл чарба өндүрүшүнүн технологиялык чынжырынын катышуучуларынын күч-аракетин бириктирүү үчүн жагымдуу шарттарды камсыз кылуу.

Кайра иштетүү ишканаларын чийки зат менен камсыздоону башкаруу тутумунун милдеттеринин ичинде төмөнкүлөрдү бөлүп көрсөтүүгө болот:

1) жабык циклде айыл чарба продукциясын натыйжалуу өндүрүүнү жана кайра иштетүүнү уюштурууга мүмкүндүк берүүчү интеграцияланган экономикалык түзүмдөрдү түзүү жана өнүктүрүү;

2) калктын жогорку сапаттагы айыл чарба продукциясына болгон керектөөлөрүн максималдуу түрдө канааттандырууга умтулуу;

3) жогорку сапаттагы атаандаштыкка жөндөмдүү айыл чарба продукциясын өндүрүүгө мүмкүндүк берүүчү ири өнөр жай өндүрүшүн өнүктүрүүгө артыкчылык берүү;

4) айыл чарба чийки заттарын өндүрүүчүлөрдүн жана кайра иштетүүчү ишканалардын ортосунда паритеттүү өз ара пайдалуу экономикалык мамилелерге жетишүү.

Колдонулган адабияттардын тизмеси

1. Кыргызстан цифраларда – 2022 //Электрондук ресурс/ - Жылдык басылма. Жеткиликтүүлүк режими: <http://www.stat.kg/media/publicationarchive/c2680694-07a1-4728-9921-131cb00e6c46.pdf>

*Карагулова А. И., ага окутуучу
К.Ш.Токтомаматов атындагы ЭАУ*

АЯЛДАРГА ЖАНА КЫЗДАРГА КАРАТА ЗОРДУК-ЗОМБУЛУК КӨЙГӨЙҮ ЖАНА АНЫН ӨЛКӨНҮН ЭКОНОМИКАСЫНА ТИЙГИЗГЕН ТААСИРИ МЕНЕН КҮРӨШҮҮ

Аннотация

Макалада Кыргызстанда аялдарга жана кыздарга карата зордук-зомбулуктун ар кандай көрүнүштөрүнүн учурдагы абалы талданат. Анын алдын алуу жана үй-бүлөлүк зомбулукту минималдаштыруу боюнча укук колдонуу практикасынын көйгөйлөрү, мыйзам менен бирдей укуктарды, үй-бүлөдөгү теңчиликти же дене жана психикалык ден соолуктун эң жогорку денгээлине укукту коргоо маселеси ачылды.

Ачык сөздөр: Гендердик зомбулук, дискриминация, гендердик теңчилик, экономикалык активдүүлүк.

РЕШЕНИЕ ПРОБЛЕМЫ НАСИЛИЯ В ОТНОШЕНИИ ЖЕНЩИН И ДЕВОЧЕК, И ЕГО ВЛИЯНИЯ НА ЭКОНОМИКУ СТРАНЫ

Аннотация

В статье анализируется сложившаяся ситуация с проявлениями разного рода насилия в Кыргызстане в отношении женщин и девушек. Раскрывается проблема его профилактики и правоприменительной практики по минимизации семейного насилия, защита равных прав законом, равенство в семье или право на наивысший уровень физического и психического здоровья.

Ключевые слова: Гендерное насилие, дискриминация, гендерное равенство, экономическая деятельность.

ADDRESSING THE PROBLEM OF VIOLENCE AGAINST WOMEN AND GIRLS AND ITS IMPACT ON THE NATIONAL ECONOMY

Abstract

The article analyzes the current situation with manifestations of various kinds of violence in Kyrgyzstan against women and girls. The problem of its prevention and law enforcement practice to minimize domestic violence, the protection of equal rights by law, equality in the family or the right to the highest level of physical and mental health is revealed.

Keywords: Gender violence, discrimination, gender equality, economic activity

Гендердик теңчиликти жана аялдардын жана кыздардын укуктарын илгерилетүү боюнча мамлекеттин күч-аракеттерин эске алуу менен, БУУнун Кыргызстандагы системасы акыркы айларда катталган гендердик зомбулук фактыларынын курчушуна, ошондой эле күнөөлүүлөрдүн жазасыз калышына тынчсыздануусун билдирет. аялдарга жана кыздарга карата зордук-зомбулук.

1996-жылдан бери Кыргыз Республикасы Аялдарга карата дискриминациянын бардык түрлөрүн жоюу боюнча эл аралык конвенциянын (CEDAW) катышуучусу болуп саналат, ал өз кезегинде өлкөнү аялдарга жана кыздарга карата басмырлоону жоюуга жана тең укуктарды камсыз кылууга милдеттендирет. БУУ системасы Кыргыз Республикасынын 2021-жылы CEDAW боюнча бешинчи мезгилдүү баяндамасын берүү боюнча милдеттенмесин жогору баалады. Баяндамадан кийин БУУнун Аялдарга карата дискриминацияны жоюу боюнча комитети мамлекетке зордук-зомбулуктан аман калгандарды алдын алуу, коргоо жана жардам көрсөтүү боюнча күч-аракеттерин активдештирүүнү, ошондой эле Кыргызстан боюнча жарыяланган акыркы сунуштарга ылайык күнөөлүүлөрдү жоопкерчиликке тартууну сунуштады. 2021-жылдын ноябрында (документке шилтеме: CEDAW Кыргызстан 2021).

БУУнун системасы Кыргыз Республикасынын Өкмөтүн укук коргоо органдары тарабынан аялдарга жана кыздарга карата зомбулуктун бардык кылымыштарын тез арада жана адекваттуу ордун тездетүү үчүн жана компенсацияга жана компенсацияга жетет. Эл аралык стандарттарга ылайык, тараптар жараштыруу чаралары зомбулуктан аман

калгандардын эркине каршы койулбашы керек, туура терге жана сот процессине жетүүнүн ордуна.

Маалымат кабар

Ички иштер министрлигинин маалыматы боюнча, 2021-жылы сексуалдык зомбулук боюнча 604 факты катталса, анын 53% кылмыштын курамынын жоктугунан токтотулган. Мажбурлап никеге туруу үчүн аялдарды ала качуу боюнча 254 факты катталса, анын 84% кылмыштын курамы жок болгондуктан токтотулган. 2021-жылы үй-бүлөлүк зомбулук боюнча 10 151 факты катталган. Үй-бүлөлүк зомбулуктан жабыркагандарга 9038 убактылуу коргоо ордери берилген болсо, анын 8463ү аялдарга, 264ү жашы жете электерге берилген.

2021-жылдын 5 айында эле үй-бүлө мүчөлөрү тарабынан аялдарды өлтүрүү боюнча 3 факты катталган. 2020-жылы мындай 14 учур, 2019-жылы 17 учур катталган.

2022-жылы, Ички иштер министрлигинин маалыматы боюнча, 2022-жылдын 5 айында 3988 үй-бүлөлүк зомбулук фактысы катталган.

“Сезим” кризистик борборунун директору Бүбүсара Рыскулова кыз-келиндер өз жанын кыюуга чейин барган учурлар көп кездешкенин айтат.

«Оштон бир кыз келди, төрт баланын энеси. Ал бир баласы менен күйөөсүнөн качып кеткен, калганын өзү менен эч жакка ала алган жок. Экинчи баласы реанимацияда жатканда ал жакка кайтып келген. Бир канча убакыттан кийин анын өз жанын кыйганын билдик. Ал болгону 27 жашта болчу», - дейт Рыскулова.

Кыргызстанда аялдардын кандай укуктары бар?

Ошондой эле, Кыргызстанда аялдар менен эркектердин укуктары жана эркиндиктери бирдей жана аларды ишке ашырууда бирдей мүмкүнчүлүктөр бар экендиги Негизги Мыйзамда ачык жазылган. Бирок, чындыгында аялдардын укуктары көп бузулат.

Үй-бүлөлүк зомбулукка кабылган аял укук коргоо, бийлик жана сот органдарына кайрылса болот. Ошондой эле анын укуктарын Акыйкатчы институту же аксакалдар соту коргой алат.

Үй-бүлөлүк зомбулуктун кандай түрлөрү бар?

Зордук-зомбулуктун төрт түрү бар – физикалык, психологиялык, экономикалык жана сексуалдык («Гендердик журналистика. Зордук-зомбулукту массалык маалымат каражаттарында чагылдыруу» курсу боюнча).

Физикалык зомбулук төмөнкү учурларда болот:

-урулган же түртүлгөн;

-үйдөн чыгууга тыюу салуу же ага киргизбөө;

-адамдын өмүрүн алып кетем деп коркутуу, ден соолугуна, коопсуздугуна же өмүрүнө коркунуч келтирген жагдайларды атайылап түзүү;

-спирт ичимдиктерин же баңги заттарды колдонууга мажбурлоо;

-тамактан ажырап, эс алууга же уйкуга тоскоолдук кылуу;

-күч, коркутуу, алдамчылык менен бир өлкөнүн ичинде же чет өлкөгө көчүп кетүү.

Психологиялык зомбулук төмөнкү учурларда пайда болот:

-системалуу түрдө кемсинтилген же манипуляцияланган;

-оозеки, жаңсоо, мимика менен таарынтуу;

-куугунтуктоо, көзөмөлдөө, коркутуу;

-негизсиз сынга алуу, сезимдерге, ойлорго, каалоолорго көңүл бурбоо;

-шантаж.

Экономикалык зомбулук төмөнкү учурларда пайда болот:

-атайылап сизди үйүнүздөн, кийимиңизден, башка мүлкүңүздөн же сиз алууга укугуңуз бар акчадан ажыратса;

-акчага жетүүнү чектөө;

-тилемчилик кылууга мажбурлоо;

-иштөөгө жана окууга уруксат берилбейт;

-акча же мүлк менен шантаж кылуу.

Сексуалдык зомбулук төмөнкү учурларда болот:

- зордукталган;
- алардын эркине каршы дененин уят жерлерине тийүү;
- Аборт жасатууга же кош бойлуу болууга мажбурлоо;
- сойкулукка мажбурлоо;
- башка адамдар менен жыныстык катнашка барууга мажбурлоо;
- Кылмышкердин жыныстык катнашын байкоого мажбурлоо.

Гендердик теңчиликте илгерилетүү жана аялдардын укуктарын коргоо Кыргыз Республикасы үчүн негизги көйгөй бойдон калууда. Гендердик дискриминация ар бир секторго таасирин тийгизүүдө жана гендердик теңсиздик 5-ТӨМгө жетишүү үчүн эле эмес, Туруктуу өнүктүрүүнүн бардык максаттарына да олуттуу тоскоолдук болуп калууда. Ал кыргыз аялдарынын экономикалык жана социалдык укуктарына, ден соолугуна, бакубаттуулугуна жана жашоосуна шек келтирип, өлкөдөгү жакырчылыктын негизги себептеринин бири болуп саналат. Аялдарга жана кыздарга карата зордук-зомбулуктун жайылышы, өзгөчө кыз ала качуу жана эрте турмушка чыгуунун уланып жатышы өзгөчө тынчсызданууну жаратат.

Акыркы жылдарда аялдардын укуктарын коргоо жана енукутуруу боюнча закон чыгаруучу базаны тузууде олуттуу прогреске жетишилди. Башка олуттуу окуялардын катарында Кыргыз Республикасы БУУнун Аялдарга карата дискриминациянын бардык формаларын жоюу боюнча Конвенциясын (SIDO) ратификациялады жана гендердик теңчиликке жетишүүнүн узак мөөнөттүү Улуттук стратегиясын (2012-2020) кабыл алды. Бирок, азырынча сезилерлик жыйынтык жок.

Көбүнчө бул жазасыз калуу көйгөйүнөн улам келип чыгат, мамлекет көп учурда гендердик зомбулук менен байланышкан кылмышкерлерди жазалоо боюнча аракеттерди жасабайт. Гендердик теңчиликтин принциптерин жана азыр мыйзамдарга киргизилген милдеттенмелерди практикага которууда анча деле жылыштар болгон жок. Бардык чөйрөлөрдө узак мөөнөттүү туруктуу өнүгүү мыйзамдуулуктун жакшырышына жана мамлекеттик башкаруунун күчтүүлүгүнө таянат.

Кыргыз Республикасындагы аялдар жана кыздар өспүрүм курагынан баштап алардын өмүр бою мүмкүнчүлүктөрүн чектеген катуу дискриминацияга туш болушат. Өлкөнүн анализи бул дискриминация жеке жана мамлекеттик чөйрөдө да бар экенин көрсөтүп турат.

Бул билим берүү, нике жана репродуктивдүү ден соолук, социалдык-экономикалык жана маданий жашоо, коомдук турмушка катышуу, өзгөчө расмий чечимдерди кабыл алуу кызматтарына жетүү мүмкүнчүлүгүнө таасир этет.

Кыргызстанда аялдар арасындагы экономикалык жигердүүлүк иш жүзүндө төмөндөп баратканына көңүл буруу керек, 2010-жылдагы 52,3%дан 2014-жылы 50,4%га чейин төмөндөгөн.¹²⁸ Бул көрсөткүчтөр эркектердикинен дээрлик 1,5 эсеге төмөн. Аялдар арасында формалдуу эмес эмгек рыногуна көбүрөөк кирип, жумуш издеп миграцияга кетүүгө мажбур болгон тенденция бар. Алар укуктук жана социалдык жактан чектелген иштөөгө көбүрөөк дуушар болушат, бул өз кезегинде аларды адам сатуунун курмандыктарына алып келет.

Гендердик теңчиликте жана аялдардын мүмкүнчүлүктөрүн кеңейтүүнү тынымсыз алга жылдыруу Кыргызстандын коомун жана өлкөнүн экономикасын трансформациялоо үчүн күчтүү таасирин тийгизет. ТӨМгө жетүү үчүн гендердик теңчилик жана аялдардын укуктарын кеңейтүү маанилүү роль ойной турганы түшүнүктү, жакырчылыкты жоюу, ачарчылыкты токтотуу сыяктуу башка ТӨМдөрдүн көпчүлүгүнө жетишүү үчүн зарыл. сапаттуу ден соолук жана бакубатчылык жана ТӨМ, сот адилеттигине бирдей жеткиликтүүлүк менен инклюзивдик ачык коомдорду илгерилетүү.

Булардын бардыгы жана башка көптөгөн ТӨМ гендердик стратегияларды жана аялдардын мүмкүнчүлүктөрүн кеңейтүүнү талап кылат.

Албетте, гендердик теңчилик жана аялдардын мүмкүнчүлүктөрүн кеңейтүү ТӨМ боюнча прогрессти тездетүүдө катализатор болуп саналат.

Гендердик теңчиликтин жана аялдардын мүмкүнчүлүктөрүн кеңейтүүнүн трансформациялык потенциалын эске алуу менен, БУУ Кыргызстандагыдай эле эки багыттуу мамилени кабыл алышы керек. Бул бардык ведомстволордун жана уюмдардын ишинде гендердик маселелердин ишке ашырылышын көрүүгө гана эмес, ошондой эле өз алдынча гендердик максатты түзүүгө мүмкүндүк берет.

Мындай өз алдынча максат өспүрүм кыздар туш болгон кыйынчылыктарга багытталган жана БУУнун көптөгөн агенттиктеринин мандаттары бир катар олуттуу маселелерде өзгөрүүлөрдү алып келүү үчүн салыштырмалуу артыкчылыктар менен өз ара аракеттенет. Бул маселелерге энелердин өлүмү, экономика боюнча тийиштүү көндүмдөрдүн жана билимдердин жоктугу, аялдарды жана кыздарды зомбулуктан коргоо боюнча мамлекеттик башкаруунун жазасыздыгы жана жоктугу жана башка көйгөйлөр кирет.

Адабияттар

1. mdzhaparova@unicef.org
2. stat.kg
3. <https://www.osce.org/files/f/documents/0/d/37439.pdf>

Воробьев А.Е.
ГГНТУ имени академика М.Д.Миллионщикова
Торогельдиева А.Б.
МНУ имени К.Ш.Токтомаматова

ВОЗМОЖНЫЕ ПЕРСПЕКТИВЫ ВЫСШЕГО ТЕХНИЧЕСКОГО ОБРАЗОВАНИЯ

Аннотация

Рассмотрены возможные перспективы высшего технического образования. Раскрыты причины необходимости системных изменений в высшей школе. Описана история возникновения первых университетов и появления различных градаций и степеней их выпускников. Представлены специальности ближайшего и среднесрочного будущего.

Ключевые слова: Прогнозирование, специалитет, нанотехнологии, техническое образование, smart-технологии, высшая школа, профессия

POSSIBLE OUTLOOK HIGHER TECHNICAL EDUCATION

Annotation

Possible prospects for higher technical education are considered. The reasons for the need for systemic changes in higher education are revealed. The history of the emergence of the first universities and the emergence of various gradations and degrees of their graduates is described. The specialties of the near and medium-term future are presented.

Keywords: Forecasting, specialty, nanotechnologies, technical education, smart technologies, higher school, profession

Аннотация

Жогорку техникалык билим берүүнүн мүмкүн болгон перспективалары каралды. Жогорку мектепте системалык өзгөрүүлөрдүн зарылдыгынын себептери ачылды. Биринчи ЖОЖдордун пайда болуу тарыхы жана алардын бүтүрүүчүлөрүнүн ар кандай даражалары жана даражалары сүрөттөлгөн. Жакынкы жана орто мөөнөттүү келечектин адистиктери көрсөтүлдү.

Ачык сөздөр: болжолдоо, адистик, нанотехнология, техникалык билим берүү, ми-технология, жогорку мектеп, кесип

Formulation of the problem. The fourth industrial revolution is significantly changing the existing work landscape around the world and in all sectors of national economies. Thus, experts from the World Economic Forum believe that in the near future, due to the introduction of new technologies and structural changes in the labor market, there may be a reduction of 75 million jobs. However, as predicted, at the same time there will be the emergence of 133 million new jobs that will require fundamentally new knowledge and skills.

Consequently, we live and work in a technologically connected, interdisciplinary, digital, rapidly and constantly changing world, which means that learning should not be interrupted throughout a person's life. At the same time, it should be empirical, often virtual in nature.

Main part. However, at the same time, traditional higher technical education is going through one of the most significant periods of uncertainty in recent times. Although its future trends can and should be predicted. This is due to the fact that we can, with a fairly high certainty, predict the development of human society for 15-30 years ahead, and the education of students is a response to its urgent needs [5,9,13,14]. Consequently, in order to provide further objective forecasts for the development of higher education, it is first necessary to carry out a retrospective analysis of its historical path of development.

For a millennium, universities have been considered the main public center for the dissemination of acquired and accumulated knowledge and education of young people [18]. The history of the emergence of European universities as educational institutions has its roots in ancient Greece, where in the VI century. BC, the Academy of Plato and the Lyceum of Aristotle appeared. Nevertheless, the first university is considered to be the University of Constantinople (Byzantine Empire), which was founded by the scientist Leo the Mathematician, who appeared in the middle of the 9th century. In it, students studied philosophy, arithmetic, grammar, medicine, jurisprudence,

rhetoric and music. According to other sources, the world's first university was founded in 895 AD. Fez, which is now in Morocco. In addition, there is evidence that even more than 2700 years ago in the capital of the ancient Indian state of the Gandharas, Takshashila,

Initially, special professional knowledge was needed in the religious sphere. Therefore, the priests constantly prepared for themselves a professional shift to reproduce the natural loss (primarily due to age) of the ministers of the religious cult. With the growth of money turnover, it became necessary to train specialists in the field of finance and banking. And when some of the townspeople had significant financial savings, land and other large and medium-sized property, then there was a need for specialists who were well versed in issues of ownership and transfer of property, i.e. lawyers.

Thus, the first bachelor's degree was necessary in the Middle Ages for the accelerated and facilitated transfer of specialized knowledge to future theologians, economists and lawyers. So, for the first time the term "bachelor" is mentioned in the first half of the XIII century. as *Licentiadocendi* - licensed. This event occurred in connection with the introduction of this degree by Pope George IX (1227-1241). Licensing was introduced, first of all, for students of the theological faculty of the University of Paris, who mastered the relevant program requirements and excelled in the course of professional discussions, and were also recognized as quite capable of teaching "lower" disciplines [16]. In addition, according to the condition adopted at that time, they passed the final exam corresponding to the chosen profile of study,

From the 13th century the bachelor's degree is considered the lowest university degree. And although bachelors were attracted to teaching various disciplines, they were still not accepted as members of associations of teachers and scientists (mandatory in the society of that period of medieval corporations). Over time, the title of bachelor, as the first scientific degree, began to be assigned at other faculties of medieval universities.

Almost at the same time (for example, Master Arnold of Villanova lived in 1235-1311), but under the influence of several other processes associated with the expansion of the level of complexity of handicraft production, and in the field of the humanitarian sphere - a deeper study of philosophy, a master's degree appeared. (from lat. *magister* - mentor, teacher or leader). Its appearance was due to the need for specialists who already have deeper knowledge than bachelors.

With the transition to an even more complex industrial production (the end of the 18th century), a need arose for specialists that served to train engineers in their field of activity. The model for the existence of these university "forges" of engineering personnel was based on the obligatory connection in practice of the results of scientific research with the data obtained from technical activities. So, in contrast to the bachelor's and master's programs, specialist's programs orient students towards more practical work in any industry in the chosen field of study.

However, it should be noted that most university departments have traditionally focused on teaching academic theory to students for many years and have had only limited incentives to support students in developing practical skills or interact directly and effectively with potential employers to improve student employment outcomes. Although this is one of the most important issues for the further effective development of society.

The practical solution to strengthen the connection with real production is in the following planes:

- 1.Co-creation and provision of specialized courses. In this aspect, the Navoi State Mining University (Uzbekistan) has considerable experience, which organized the development and teaching of basic disciplines in the profile of the specialty of teaching students with production workers from NMMC.

- 2.Experimental training of students in the specialty, combined with production. In this direction, the greatest success was achieved by the Atyrau University of Oil and Gas. Safi Utebaeva (Kazakhstan), where students, together with production workers from Embamunaigas, work on a rotational basis on one of the old deposits transferred to the balance of AOGU [1].

- 3.Creation of student start-ups at universities.

As an important example, it is advisable to cite the features of higher technical education available in Greece. Here, institutions of higher education are subdivided into classical universities and technological institutions (TEIs). At the same time, in classical universities the educational process, first of all, focuses on the transfer of scientific knowledge, while in TEIs - on professional qualifications. In addition, in university education there are more theoretical courses and fewer laboratory classes, and in many faculties (specialties) disciplines the thesis is not mandatory, while in TEIs a significant number of courses have both theoretical and laboratory parts, the thesis is obligatory, and in most cases is associated with professional applications and practical types of future professional activities. These basic characteristics of Greek higher technical education create a stronger link between higher education institutions and the labor market.

In the current conditions caused by the COVID-19 pandemic and its impact on the global economy, there has been a certain significant change in student learning technologies, with a greater proportion of remote and independent work, when the "information download" of lectures is carried out by the teacher through videoconferencing and other virtual networks.

It should also be noted that the world community should function and develop on the basis of the law of advanced development [17], which should also apply to the prospects of higher technical education. Only then will society have good prospects and be able to overcome the constantly emerging negative trends.

The modern labor market has significant dynamics, which is the result of economic, technological and demographic changes. Researchers have chosen the most promising specialties for some perspective [20]:

Bioengineer- a specialist in changing the properties of living organisms using the principles of biology and medicine. They can effectively solve very acute medical problems and urgent public health problems. This also includes bionanopharmacology, i.e. development of the latest drugs and dietary supplements for medical purposes based on biological organisms. This specialty also includes bioinformatics, which is the development of special electronic programs for collecting and analyzing data in biology.

Smart environment designer- IT developers of technologies that can ensure the transfer of the necessary information between devices and ensure their stable operation. For example, "smart homes" that can independently turn on and off unused appliances or devices, open doors, etc. [fifteen].

Robotics Specialist- It is assumed that this will be the most demanded profession of the future. It includes the development of robots (including industrial ones) and the automation of technical systems. Futurist Ian Pearson believes that by 2048, 9.4 billion robots will function on Earth, performing various tasks.

Cyber Security Specialist. This specialty is due to the emergence of new digital technologies, which at the same time creates more and more threats to information security in production. Such specialists create and configure the protection of the information environment from data theft and hacking, as well as investigate cybercrimes committed.

GMO agronomist and urban farmer. GMO agronomists are engaged in the creation of genetically modified plants, which allows them to combine different types of plants and adapt them to almost any earthly environment. On the other hand, urban farmers operate rooftop agro-farms in large urban cities, making agriculture and its products widely available.

3D printing engineer. Three-dimensional design is used today in completely different areas - from architecture to medicine and the production of machine building parts.

Remote Service Specialist. More and more people are now in need of medical systems [12] that can proactively monitor their health, and in the future this role will be filled by remote health care professionals.

This list of the most demanded specialties in the future is not exhausted. At the same time, a modern forecast for the future development of higher education should be based on objective changes in society, manifested through explicit or hidden requests and needs for graduates of various areas of training. One of the periods in the development of the modern industrial revolution

was determined mainly by the means of information transmission: the printing press with a movable type, telegraph, telephone, radio, television and computer networks - the Internet.

Now, the development of human society on a global scale is determined by the specific reduction (per capita) of all useful resources available and available for use: water, food, habitable areas, etc. This circumstance, due to population growth, will lead to an increase in social tension on a global scale, and is the first challenge of higher education, which should be addressed through its graduates.

In other words, higher education will require graduates who are able to find new useful resources that will supplement and expand the already existing, largely limited and approaching their almost complete exhaustion, resources used by mankind for their life support. These can be both traditional resources, but already obtained on other planets [8, 10], and newly discovered resources on our planet, i.e. fundamentally new to mankind.

For example, by now in the outer solar system, an abundance of water, so necessary for earthlings, has been established. In particular, only one satellite of Jupiter - Europe, contains water, with a volume of 2-3 times more than all the oceans of the Earth possess.

The industrial development of water-ice or ore asteroids involves their transportation from the Main Belt, the Kuiper Belt, and especially from near-Earth space. It should be noted that in the XXI century. annual world production of iron ore exceeded 1 billion tons. And just one small asteroid of class M with a diameter of 1 km can contain up to 2 billion tons of iron-nickel ore. The largest known metallic asteroid, Psyche, contains $2.27 \cdot 10^{19}$ kg of iron-nickel ore (100 thousand times more than the reserves of this ore contained in the earth's crust). This amount of Fe and Ni would be enough to meet the needs of the world's population for several million years (even taking into account the further significant increase in demand for these metals).

Of the 9,000 asteroids known from the NEO database, twelve could be put into orbit accessible to the Earth. In this case, it will be necessary to change their available speed by less than 500 m / s (1800 km / h).

Thus, the issues of advanced training of specialists in the field of space geology, space development and processing of minerals and their interspace transportation to near-Earth orbit arise.

With regard to the training of specialists in newly discovered resources on our planet, they must, first of all, have knowledge of the possibilities for the renewal of almost all mineral resources. The traditional point of view in this matter asserts a certain fatal non-renewability of mineral resources. In other words, oil, diamonds, copper, zinc, lead and other minerals are left for mankind for a strictly defined (from 35 to 100 years) period. However, with the exception of the light helium gas, which gradually leaves the atmosphere of our planet, dispersing into outer space, all other elements remain almost completely within the Earth and its shells. They only pass from one phase state to another and dissipate in the surrounding space. So, almost all metals are used in a reduced form, and this, under the conditions of an oxygen atmosphere, is in some way a rather unstable state, and as a result they are oxidized and dispersed in space. But if metals can dissipate uncontrollably in the environment, then mankind, possessing colossal knowledge, is quite capable of reconcentrating them. Such technologies are called "resource-reproducing" [2,3,11].

With oil and gas, it is somewhat more difficult, because. they are not simply dissipated in the surrounding space, but are pre-burned, which implies their transformation into other, less energetic states. But here, too, technologies have been developed [4] capable of providing chemical synthesis of technogenic oil from organic-containing wastes of urban waste in subsoil conditions, in areas with elevated temperatures.

All this leads to the need to introduce new specialties in higher education: specialists in "technogenic reproduction of mineral resources." And if we follow the path of nucleosynthesis of useful mineral resources within our planet, then specialists in "planetary physics and geochemistry" will be needed.

Such "advanced" education of students should be carried out through the author's scientific research of teachers, and not a simple retelling of known knowledge by them, i.e. provide for the mandatory use of the research phase by the teacher.

In addition, a certain "separation of degrees" is increasingly observed, when a student is studying in a bachelor's and master's program in different specialties and areas of training, i.e. receiving interdisciplinary education. Such a promising approach was developed and implemented in the educational process in the period 2000-2017. Head of the Department of Petroleum Geology, Mining and Oil and Gas Affairs of the Peoples' Friendship University of Russia, prof. Vorobyov A.E.

At the same time, the future of higher education is unthinkable without specialties and areas of training for students in the field of nanotechnologies [6,19] and smart technologies [7,12,15]. And here we should not talk about their general preparation. On the contrary, within each currently existing area of training students, there should be a similar specialty (for example, nanoengineer oilman, nanoengineer builder, etc.), which is due to the special specialization of one or another branch of the national economy.

Literature

1. Воробьев А.Е. Программа развития науки и инноваций в Атырауском университете нефти и газа. Lambert Academic Publishing, Mauritius. 2017. 130 с.
2. Воробьев А.Е. Ресурсовоспроизводящие технологии горных отраслей (учебное пособие). – М.: МГГУ, 2001. – 150 с.
3. Воробьев А.Е. Ресурсовоспроизводящие технологии недропользования. Учебно-методический комплекс (В рамках Программы стратегического развития РУДН на 2012-2016 гг.) // Утверждено РИС Ученого совета РУДН. М., РУДН. 2013. 172 с.
4. Воробьев А.Е., Балыхин Г.А., Гладуш А.Д. Техногенное воспроизводство углеводородного сырья в литосфере: факторы, механизмы и перспективы. – М.: Изд-во «Учеба» МИСиС, 2003. – 417 с.
5. Воробьев А.Е., Ваккер О.В., Забусов В.В., Гулан Е.А. Высшее профессиональное образование в XXI веке // Под ред. член-корр. РАН Опарина В.Н. Норильск. НИИ. 2010. 289 с.
6. Воробьев А.Е., Гладуш А.Д. Импортзамещающие нанотехнологии в топливно-энергетическом комплексе России. М., РУДН. 2014. 158 с.
7. Воробьев А.Е., Жошыбаев Р.С., Сабиров Р.А., Алымкулов А.Ш., Альпиев Е.А., Тагаев Р.А., Кожугулов Б.К. Умные города, устремленные в небесную высь. Бишкек. Турар. 2021. 220 с.
8. Воробьев А.Е., Корчевский А.Н., Воробьев К.А. Возможности современного геоинжиниринга // Вестник Донецкого национального технического университета N 1(19). 2020. С. 9-14.
9. Воробьев А.Е., Курсина М.М. Современные методики формирования профессиональных компетенций студентов в технических университетах. Атырау (Казахстан). АУНГ. 2019. 174 с.
10. Воробьев А.Е., Метакса Г.П., Воробьев К.А. Геоинжиниринг: proetcontra // Вестник НАГН №4 (Казахстан). 2019. С. 23-31.
11. Воробьев А.Е., Мозолькова А.В. Ресурсовоспроизводящие технологии в угольной промышленности // Горный информационно-аналитический бюллетень, №10, 2005. – С. 168-170.
12. Воробьев А.Е., Раимбекова Д.М., Кадырбекова С.С. Развитие электронной smart-медицины в XXI веке. М., Спутник. 2022. 85 с.
13. Воробьев А.Е., Таймасханов Х.Э., Мадаева М.З. Основные тенденции развития высшей технической школы в XXI веке. Грозный. Грозненский рабочий. 2011. 496 с.
14. Воробьев А.Е., Торобеков Б.Т. Модернизация российского высшего инженерного образования в ответ на вызовы современности. М., КноРус. 2014. 230 с.
15. Воробьев А.Е., Торогельдиева А.Б. Smart City. М., Спутник+. 2021. 136 с.
16. Воробьев А.Е., Щесняк К.Е., Щесняк Л.Е. Smart-университет. М., РУДН. 2019. 282 с.
17. Гаврилина Е.А. Проблемы и перспективы трансформации системы высшего технического образования // Наука и образование N3. 2020. С. 388-393.
18. Попов Р.Н. Проблемы и тенденции в развитии современного образования // <https://pandia.ru/text/78/460/38817.php#:~:text=Институт%20бакалавриата%20возник%20в%20средневековых,сам%20получал%20право%20на%20магистратуру>.
19. Санакулов К.С., Воробьев А.Е., Норов Ю.Д. Начало промышленного применения нанотехнологий в недропользовании. Ташкент. Фан. 2017. 496 с.
20. Careers of the future: what professions will be in demand in the next 10 years? // <https://lectera.com/magazine/articles/careers-of-the-future-what-professions-will-be-in-demand-in-the-next-10-years>. 2020.

Воробьев А.Е.
Грозненский государственный нефтяной
технический университет, РФ

ВЫКУПЛЕННЫЕ И ПОДАРЕННЫЕ ТЕРРИТОРИАЛЬНЫЕ ПРИОБРЕТЕНИЯ РОССИИ

Аннотация

Рассмотрен переход под юрисдикцию России зарубежных территорий, осуществленный на основе их выкупа или дарения. Территории покупались у разных стран (Польша, Швеция, Палестины, американских индейцев и др.) и на разных условиях.

Ключевые слова: территории, юрисдикция, покупка, дарение, Россия

PURCHASED AND DONATED TERRITORIAL ACQUISITIONS OF RUSSIA

Annotation

The transition of foreign territories under the jurisdiction of Russia, carried out on the basis of their redemption or donation, is considered. Territories were bought from different countries (Poland, Sweden, Palestine, American Indians, etc.) and on different terms.

Keywords: territories, jurisdiction, purchase, donation, Russia

РОССИЯНЫН САТЫП АЛЫНГАН ЖАНА БЕЛЕККЕ БЕРИЛГЕН АЙМАКТЫК САТЫП АЛУУЛАРЫ

Аннотация

Россиянын чет өлкөлөрдүн юрисдикциясына өтүү, аларды сатып алуу же белекке берүү негизинде жүргүзүлгөн. Аймактар ар кайсы өлкөлөрдөн (Польша, Швеция, Палестина, америкалык индейлер жана башкалар) жана ар кандай шарттарда сатылып алынган.

Негизги сөздөр: аймактар, юрисдикция, сатып алуу, белек кылуу, Россия

Formulation of the problem. The thesis about permanent serious changes that took place in the past, occurring in the present and coming in the future, in the political world order does not raise any doubts [9]. In the current political situation (and, above all, in the conditions of the passage of the NWO in Ukraine), historical, primarily macroeconomic, processes of how different countries received this or that territory are of considerable interest [2].

The need for research. In principle, there are several types of legally justified (and not only) various macroeconomic situations, the accession of foreign territories:

- purchase or transfer of ownership (to pay off the existing public debt [1,5]);
- inheritance or gift;
- voluntary entry or association;
- official exchange of territories;
- separation of countries as a result of international treaties.

Main part. The inherited and redeemed territorial acquisitions of Russia are subject to our historical and analytical study (Fig. 1).



Rice. 1. Map of territorial acquisitions by Russia

The most significant purchase of the territory (moreover, formerly Russian) made by the Russian Empire is the acquisition of the formerly Russian [3] city of Kyiv from the Polish king, which took place after the war between Russia and Poland (1654-1667). This financial deal was concluded in 1686, although Kyiv, as early as 1654, immediately after the Pereyaslav Rada, was occupied by Russian troops [4]. However, for more than 30 years, the Poles did not recognize the Russian jurisdiction of the city of Kyiv, until they finally received official state financial compensation (ransom) in the amount of 146 thousand silver rubles.

Military victories culminating in the purchase of foreign territories are known in the history of Russia and in the future. So, in 1721, at the end of the Northern War, as a result of the victory, Russia occupied the territory of the mouth of the Neva and the Baltic states. Nevertheless, later this territory (part of Karelia to the north of Lake Ladoga, Ingermanland - from Ladoga to Narva, part of Estonia with Revel, now it is the city of Tallinn, part of Livonia with the city of Riga, as well as the islands of Ezel and Dago) Russia bought from the Swedish king Charles XII. These acquisitions were recorded in the Treaty of Nystadt (which ended the Northern War between Russia and Sweden), concluded in 1721. According to this treaty, the territory of Karelia, Estland, Ingria (a large historical region located in the northwestern part of Russia, bordering with modern Estonia to the territory of the Karelian Isthmus. In Russian chronicles and Russian state records management, this territory was called "Izhora" land. About 400 Izhora people still live here) and Livonia (nowadays most of which is part of Latvia, and the rest of Estonia), which previously belonged to the Swedes, were redeemed by the Russian Emperor Peter I for 2 million efimki or 1, 28 million rubles in silver (almost 56 tons of silver). For comparison, the total annual state income of Russia, after the end of the Northern War, was only 9 million rubles. About 400 Izhora people still live here) and Livonia (nowadays most of which is part of Latvia, and the rest of Estonia), which previously belonged to the Swedes, were redeemed by the Russian Emperor Peter I for 2 million efimki or 1, 28 million rubles in silver (almost 56 tons of silver). For comparison, the total annual state income of Russia, after the end of the Northern War, was only 9 million rubles. About 400

Izhora people still live here) and Livonia (nowadays most of which is part of Latvia, and the rest of Estonia), which previously belonged to the Swedes, were redeemed by the Russian Emperor Peter I for 2 million efimki or 1, 28 million rubles in silver (almost 56 tons of silver). For comparison, the total annual state income of Russia, after the end of the Northern War, was only 9 million rubles.

As a result, Russia became the completely legal owner of the Baltic lands, because they were acquired (purchased) into the state ownership of Russia, in compliance with all legal norms (available at that historical period of time). And according to the norms of international law, the act of buying and selling territories, committed between legitimate state authorities, has no statute of limitations.

After 100 years (in 1809), Sweden, completely free of charge and practically without a war, ceded to Russia another of its "overseas colonies" - Finland.

In addition, in the history of Russia there were other purchases of foreign territories, for example, during the Russian colonization of America. So, in 1812, Ivan Kuskov, an employee of the Russian American Company, founded the Ross Fortress on the coast of California (photo 1), intended to supply Russian Alaska with the necessary food and various goods. The river flowing near Fort Ross was called "Slavyanka".

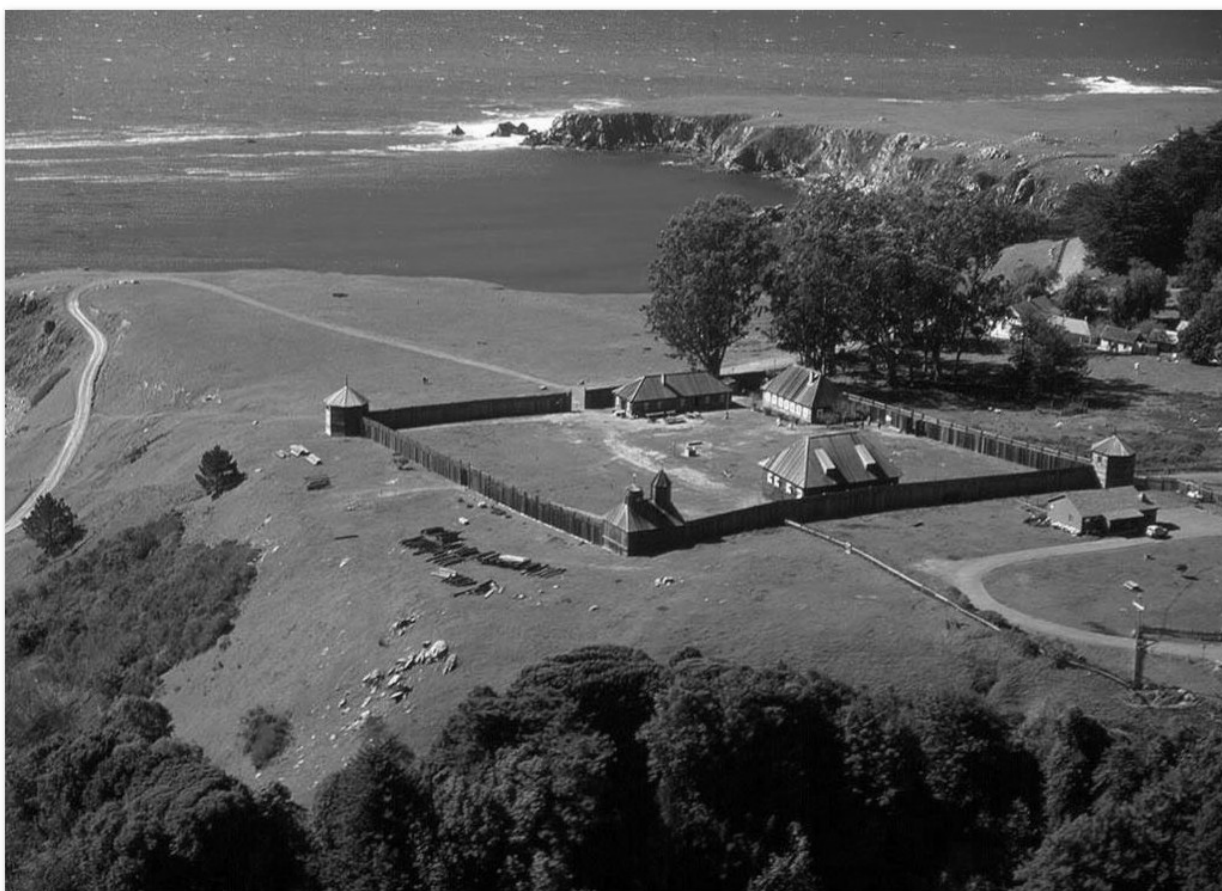

Photo 1. Fort Ross, California, USA

However, Spain claimed the sovereignty of the coast around this fortress [6]. Therefore, Kuskov agreed with the leaders of the Kashaya Indians about its acquisition in favor of the Russian colony. Kuskov paid them three trousers, three blankets, three hoes and two axes, as well as several strings of multicolored glass beads for this plot.

Initially, about 90 local residents and 25 Russians lived in this settlement, and a little later its population grew to 260 people.

Leaving America in 1841, the Russian American Company sold the Ross Fortress, with adjacent lands, to the Swiss businessman Johann Sutter (according to other documents - John Sutter), for 42,857 silver rubles. However, it was not possible to receive money under the deal from him,

because. Attorney William Stewart, who acted as an intermediary, fled with \$20,000. Thus, this financial transaction for the sale of Russian real estate in America cannot be considered completed.

In 2008, Russia regained its previously owned 3 sites in Jericho on the western bank of the river Jordan (Palestine). At the end of the 19th century, they were acquired by Russian clergy with donations from pilgrims, but then this land was re-registered several times from one chairman of the Imperial Orthodox Palestinian Society (a humanitarian and scientific organization created in Russia) to another. As a result, after the death of one of the chairmen, it became difficult to re-register these lands as the property of Russia or a humanitarian society, and this issue was resolved only after more than 1 century [7].

Here, on an area of 12 thousand m², there is, among other things, an important Christian shrine - the biblical tree "Zacchaeus's fig tree". According to the Gospel of Luke, under this tree there was a meeting between Jesus Christ and the publican Zacchaeus.

In addition, in 2010, during a tender, Russia bought a plot of land in Paris on the left bank of the river Seine, near the Eiffel Tower, paying 75 million euros for it [7]. Here, on 4245 m² on the Quai Branly, according to the project of the French architect Jean-Michel Wilmotte, the Orthodox Church of the Holy Trinity (photo 2), an exhibition center, an educational school and an Orthodox diocesan administration (with a concert hall and housing for priests) were built.

Legally, all this is part of the Russian Embassy in France, so this territory is not only the property of Russia, but also has diplomatic immunity.



Photo 2. Russian Church of the Holy Trinity, Paris, France

It should also be noted that foreign territories joined Russia not only through their purchase, but also as a result of receiving a dowry or inheritance. So, Courland in 1730 became part of the Russian Empire as a dowry, because. Russian Empress Anna Ioannovna, daughter of Peter I's brother, was also the Duchess of Courland.

In addition, the German city of Jever belonged to the Russian Empire for more than 20 years as hereditary real estate. So, in 1793, this city was inherited from her ancestors (the Dukes of Oldenburg) by the Russian Empress Catherine the Great, declaring that from now on this city is the legal land of Russia. Since that time, this town has preserved a fountain with statues of Cossacks,

erected in memory of the Cossack troops quartered in Jever. In 1807, this city was captured by Napoleon's troops, but only 5 years later it was recaptured, and it became Russian again. So he stayed until 1818, until the Russian Emperor Alexander I handed him back to the possession of the German Dukes of Oldenburg.

In the Swiss Alps, since the end of the 19th century, it has belonged to Russia, an area of 495 m2. Russia gained ownership of this area thanks to the Swiss campaign of the Russian troops (together with the coalition army of the Austrians), under the leadership of commander A.V. Suvorov, when in 1799 the Russian army at the Saint Gotthard Pass lost 2 thousand soldiers. In their memory, several centuries later, the Swiss community of Urzern, for the construction of the monument, ceded (donated) to Russia the ownership of a land plot in the Alpine mountains, as well as a small area near it and the road leading to it.

In world practice, there are known cases of receiving (taking) foreign territories for debts. So, when Denmark in the middle of the 19th century could not pay off its debts with Great Britain, it was forced to transfer the Orkney Islands for these debts.

This approach to the redistribution of territories in world history is not the only case. Thus, in 2011, China took control of the territory (in the amount of 1.5 thousand km2) of the Murghab region (Fig. 2) of the Gorno-Badakhshan Autonomous Region of Tajikistan (eastern Pamir) in payment of Tajikistan's external debt [eight].



Rice. 2. Map of the territories received by China in the Pamirs

China sees a good prospect in these lands, as they are rich in deposits of precious stones, uranium and rare metals. In addition, it is an important strategic geographic point, because Murgab lies on the Pamir Highway, so the PRC will control the only transport artery available in the Pamirs.

Subsequently, Tajikistan again received Chinese loans for the construction of roads, thermal power plants and other infrastructure. Tajikistan again turned out to have nothing to pay. As a result, the Upper Kumarg gold deposit was given to Chinese companies for development. Previously, the Chinese have already received other gold, silver and coal deposits in Tajikistan for development.

In fact, China in Central Asia claimed all the lands that were once part of the Dzungar Khanate (XVII-XVIII centuries). And this is a large part of Eastern Kazakhstan (34 thousand km²) and Northern Kyrgyzstan. As a result, in 1994, China and Kazakhstan concluded a border treaty, according to which the Chinese got a territory of 946 km².

Conclusions. Over its long history, Russia has expanded its borders in various ways. A significant part of it was bought from other countries, and some of it became part of Russia as a property inheritance. At the same time, in her practice there was no fact of taking away foreign territory for the debts of other states (although such a practice exists in world history).

Literature

1. Воробьев А.Е., Балыхин Г.А., Нифадьев В.И. Государственные долги России: история, состояние, перспективы. – Бишкек (Кыргызстан): КРСУ, 2004. – 281 с.
2. Воробьев А.Е., Балыхин Г.А., Хлопонин А.Г., Каргинов К.Г. Рынки минерального сырья: процессы глобализации и проблемы регионов / Под ред. проф. А.Е. Воробьева. – М.: Изд-во РУДН, 2003. – 294 с.
3. Воробьев А.Е., Разаков Б.Ж. Исторические аспекты ресентиментных проблем неонацистов Украины // Вечерний Бишкек. 22 мая 2022.
4. Воробьев А.Е., Разаков Б.Ж. Особенности военной спецоперации РФ на Украине // Вечерний Бишкек. 01 июня 2022.
5. Воробьев А.Е., Хлопонин А.Г. Решение проблемы внешних долгов России в свете транснационального недропользования // Маркшейдерия и недропользование, №4(14), 2004. – С. 34-42.
6. Добрый Л. Какие территории Российская империя приобрела за деньги // <https://dzen.ru/media/cyrollitsa.ru/kakie-territorii-rossiiskaia-imperiia-priobrela-za-dengi-611128eaaf6d700e3dcdfe61>. 2020.
7. Дубровский А. Россия стала собственником трех участков на Святой Земле // <https://ria.ru/20080609/109622353.html>.
8. Китай аннексировал часть Таджикистана. Новая эпоха передела границ // <https://www.gorod.tomsk.ru/index-1368426641.ph>.
9. Vorobyov A.E., Zhang L. Historical aspects of the redivision of the world // I International scientific conference: World Science: achievements and innovations. Lviv. Ukraine. 27-28.10.2022. Львов. С. 33-39.

*Соромбаева Н.О., д.м.н.
КГМИП и ПК им С.Б. Даниярова
Асыранова У.С., к.м.н, научный сотрудник
РНПЦИК НПО ПМ МЗ и СР КР
Байызбекова Д.А., д.м.н., профессор
РНПЦИК НПО ПМ МЗ и СР КР
Темирова В.Н., преподаватель
Международный Университет Кыргызстана
Темиров Н.М., к.м.н. доцент
Жалал-Абадский государственный Университет
Абданбаев Э.К., доцент,
МНУ имени К.Ш.Токтомаматова*

АНАЛИЗ ПРИЧИННО СЛЕДСТВЕННЫХ СВЯЗЕЙ ИНФИЦИРОВАНИЯ МЕДИЦИНСКИХ РАБОТНИКОВ COVID-19 В КЫРГЫЗСТАНЕ 2020 г.

Актуальность. По данным ВОЗ пандемия COVID-19 охватила более 200 стран мира, и уже зарегистрировано более 170 млн случаев и более 3 млн. человек умерло от данной инфекции. В Кыргызской Республике на сегодняшний день зарегистрировано более 100 181 982 тысячи случаев COVID-19 и 1808 2694 летальных случая.

Первые случаи корона вируса COVID-19 зафиксировали в Кыргызстане 18 марта 2020 г. За короткий промежуток времени с момента регистрации первых случаев корона вируса наблюдался стремительный рост заболеваемости среди медицинских работников. Новая корона вирусная инфекция COVID-19 создала огромный профессиональный риск для здоровья работников здравоохранения. Возникла необходимость выявить основные причины инфицирования медицинского персонала корона вирусной инфекцией COVID-19. В соответствии Приказами МЗ КР от 09.04.2020 г. №37 и от 29.04.2020 г. № 51 это было поручено специалистам Республиканского научно-практического центра инфекционного контроля Научно-производственного объединения «Профилактическая медицина». Согласно этим приказам было проведено эпидемиологическое расследование в семи организациях здравоохранения Джалал-Абадской, Ошской и Нарынской областей по выявлению причинно-следственных связей внутрибольничного инфицирования медицинских работников корона вирусом SARS-CoV-2 и разработки профилактических мер.

Цель: Анализ причинно-следственных связей внутрибольничного инфицирования медицинских работников корона вирусом SARS-CoV- в Джалал-Абадской, Ошской и Нарынской областях с момента первого подтвержденного случая медицинского работника.

Материалы и методы.

Для оценки и анализа случаев инфицирования медицинских работников в организациях здравоохранения Джалал-Абадской, Ошской и Нарынской области был проведен ретроспективный анализ доступных отчетных данных. Были собраны данные с использованием следующих инструментов утвержденных Указанием МЗ КР от 13.04.2020 №236 «Об утверждении оценочных листов для проведения эпидемиологического расследования»:

-Опросник для медперсонала (с подтвержденной COVID-19 инфекцией находящихся в обсервации после выхода из инфекционного отделения/обсервации).

-Оценочный лист состояния инфекционного контроля при COVID в организации здравоохранения.

-Оценочный лист обеспеченности СИЗ и дезинфицирующими средствами при COVID в организации здравоохранения).

Так же был проведен анализ наличия нормативных документов приказы МЗ КР и соответствующие внутренние приказы, а так же прочих административных документов (протоколы обучения сотрудников по использованию СИЗ и соблюдению безопасности на

рабочем месте, протоколы заседаний и план работы Комитета качества ОЗ, данные по обеспеченностью СИЗ, по проведению скрининга на выявление COVID среди медработников, и прочие документы).

Для оценки факторов риска был проведен опрос инфицированных корона вирусом сотрудников организаций здравоохранения. Проводился прямой опрос медицинских работников инфекционных отделений.

Результаты.

По данным республиканского ДПЗ и ГСЭН на 16.08.2020г. было зарегистрировано 3030 случаев инфицирования COVID-19 среди работников организаций здравоохранения, что составило 7,2% от общего числа или 16,8% от числа лабораторно подтвержденных случаев SARS-CoV-2. Предварительный анализ эпидемиологических донесений ЦПЗ и ГСЭН о вероятных факторах, повлиявших на заражение медицинских работников.

Таблица 1. **Число случаев COVID-19 среди работников организаций здравоохранения по характеру оказываемых ими услуг населению по состоянию на 08.05.2020г.**

№	Вероятные условия контакта с COVID-19	Число случаев	%
1	Контакт на работе с коллегами с COVID-19	79	35%
2	Работа в стационарах для COVID-19	40	18%
3	Работа в обсерваторах для контактных	34	15%
4	Работа в мобильных бригадах	27	12%
5	Контакты в семье с COVID-19	6	3%
6	Работа в изоляторах для лиц с подозрением на COVID-19	4	2%
7	Эпидемиологическое расследование случаев COVID-19	4	2%
8	Услуги пациентам с COVID-19 в ПМСП	5	2%
9	Медицинские услуги сотрудникам МВД	2	1%
10	Другие медицинские услуги инфицированным COVID-19	3	1%
11	Контакты не установлены	19	9%
12	Контакты не установлены	19	9%
13	Всего	223	100%

Также было установлено, что первые случаи COVID-19 в организациях здравоохранения, как правило, выявлялись в результате тестирования по поводу:

- клинических проявлений респираторной инфекции или пневмонии;
- после контакта с подтвержденным случаем COVID-19;
- после завершения 14-дневной смены и перед завершением срока обсервации.

В результате проведенной оценки в семи организациях здравоохранения Джалал-Абадской (2), Ошской (5) и Нарынской (2) областей были получены следующие результаты. Не смотря на то, что критерии исполнения инфекционного контроля (ИК) в целом в 7 ОЗ был высок (75,1% - 88,2%) этого оказалось не достаточным для предупреждения инфицирования COVID-19 медицинских работников COVID-19. Так как процент исполнения мероприятий по индивидуальной защите медперсонала при инфекциях с воздушно-капельным механизмом передачи был низким (40%).

Прежде всего во всех 7 организациях было выявлено:

- не правильный подбор респираторов для медицинских работников, при подборе не проводился тест на плотность прилегания респиратора (ФИТ-теста) в 86 %;
- были повсеместно выявлены факты повторного использования одноразовых защитных костюмов и респираторов, из-за их нехватки (86%);

-использование защитных очков не герметично прилегающих в области переносицы (100%).

Мероприятия входящие в систему изоляции исполнялись всего на 57,9%. Основными причинами их неисполнения являлись:

-не были оборудованы боксированные приемные блоки для пациентов с диагнозами или подозрением на COVID-19 (5 ОЗ, или 71,4%).

-не организована качественная сортировки пациентов с установленным диагнозом или подозрение на COVID-19 (6 ОЗ, или 85,7 %).

-не оборудованы места обработки карет скорой медицинской помощи и переодевания медицинского персонала скорой медицинской помощи (7 ОЗ, 100 %);

-не оборудованы комнаты для одевания с снятия СИЗ, медработники одевают чистые СИЗ и снимают грязные в одной (буферной зоне) (3 ОЗ 43 %);

-отсутствие разделительных знаков делящих зоны по их опасности (3ОЗ 43 %).

Мероприятия по административной поддержке критериев ИК исполнялись всего в среднем на 68,0%.

-отсутствие планов по организации мероприятий направленных на профилактику внутрибольничного заражения медицинских работников при развертывании инфекционных отделений для предоставления лечения при COVID-19 (100%);

-нехватка респираторов (ffp2/N95 и выше) (100%), и использование респираторов, не обеспечивающих в силу конструкции плотное прилегание к лицу (KN95), или использование респираторов непонятного происхождения (отсутствовала маркировки класса защиты) (100 %);

-отсутствие во всех инфекционных стационарах, в палатах и функциональных помещениях устройства обеззараживания воздуха, таких как рециркуляторы или закрытые экранированные УФ лампы (100%).

-отсутствие системы активного выявления COVID-19 у сотрудников инфекционного отделения и во всех ОЗ (100 %).

Мероприятия по больничной гигиене исполнялись всего на 68,1% - 70%, что является не достаточным уровнем защиты, а причинами их не исполнения являлись:

-отсутствие (100%) системы вентиляции, обеспечивающей 16-кратный воздухообмен с созданием отрицательного давления в палатах с пациентами и фильтрацией воздуха;

-скученность при размещении пациентов, расстояние между койками менее 1 метра (100%).

При опросе медицинского персонала инфицировавшегося в процессе оказания медицинской помощи, было выявлено, что:

-повышенная нагрузка и время работы с СИЗ более 4 часов (100%), медработники в некоторых ОЗ работали в СИЗ до 24 часов - 25%.

-недостаточное обеспечение СИЗ (респираторы, очки, защитные костюмы, халаты) - (86,5%).

-отсутствие вентиляции и скученность людей и медицинского персонала в обсерваторах - (100%).

-отсутствие отдельных для медработников и людей санитарно-гигиенических условий (50%) (умывальников, туалетов, душевых, комнат отдыха) в обсерваторах и свободное передвижение людей по помещениям обсерваторов (50%).

В ходе анализа эпидемиологических донесений, одним из вероятных факторов риска заражения для медработников было определено пребывание в обсерваторах, после завершения 14-дневной смены, или после незащищённого контакта (без соответствующих СИЗ) с пациентом с подтвержденным диагнозом COVID-19. Основанием для таких предположений послужило то, что медработников размещают в обсерваторы с отрицательными результатами ПЦР диагностики, но на 12-14 день пребывания в обсерваторах одновременно у от 5 до 17 медработников из одного обсерватора ПЦР - тестирование дало положительный результат.

Заключение. По результатам расследования были разработаны критерии защиты для медперсонала в зависимости от уровня риска и стандартные операционные процедуры (СОПы) утвержденные Приказом МЗ КР № 297 08.05.2020г., и в последующем доработанные и пере утвержденные Приказом МЗ КР № 526 от 17.07.2020г.

По степени риска организации здравоохранения были условно разделены на три уровня:

1-ый уровень с низким уровнем риска в организациях здравоохранения (ЦСМ, стационары), предоставляющих медицинские услуги пациентам, не имеющим симптомы респираторной инфекции, не посещавшим неблагополучные страны, не контактировавшим с пациентом, у которого подтверждено заражение COVID-19.

Требуемый уровень защиты – использование одноразовых медицинских масок медперсоналом и посетителями (пациентами).

2-й уровень со средним уровнем риска в организациях здравоохранения (те же ЦСМ, стационары), при прямом обращении пациента в ЦСМ или в стационар, при наличии у него респираторных симптомов (кашель, одышка, боль в горле), повышении температуры тела или лиц, находящихся в момент госпитализации на карантине.

Требуемый уровень защиты-респиратор, защитные очки/щиток, одноразовый медицинский халат, чепчик, перчатки, фартук по необходимости.

3-й уровень с высоким уровнем риска в организациях здравоохранения (обсерваторы, СКП; инфекционные стационары, мобильные бригады; бригады скорой помощи) оказывающие услуги пациентам, инфицированным COVID-19 или с подозрением на COVID-19.

Требуемый уровень защиты: респиратор, защитные очки/щиток, одноразовый защитный костюм, перчатки, бахилы. При дефиците защитных костюмов возможно использование одноразового водонепроницаемого халата с длинным рукавом в комбинации с водостойким фартуком и нарукавниками.

Согласно утвержденным СОПам для защиты медработников приоритетным является выбор респираторов (N-95, FFP-2 и FFP -3). Рекомендовано проводить ФИТ-тест при закупе и подборе респираторов обязательное использование ФИТ-теста.

Список использованных источников

1. Важнейшие меры по подготовке, обеспечению готовности и реагированию в связи с COVID-19: временные рекомендации. Женева: Всемирная организация здравоохранения; 2020 г. (<https://apps.who.int/iris/handle/10665/331826>, по состоянию на 3 ноября 2020 г.).
2. Всемирная организация здравоохранения. Клиническое руководство по ведению пациентов с тяжелой острой респираторной инфекцией при подозрении на инфицирование новым корона вирусом (2019-nCoV). Временные рекомендации. Дата публикации: 25 января 2020 г. [Электронный ресурс]. URL: http://www.euro.who.int/_data/assets/pdf_file/0020/426206/RUS-Clinical-Management-of-Novel-CoV-Final-without-watermark. (дата обращения 23.03.2020 г.)
3. World Health Organization. Clinical guidelines for the management of patients with severe acute respiratory infections with suspected infection with a new coronavirus (2019-nCoV). Temporary recommendations. Publication Date: January 25, 2020. [Electronic resource]. URL: http://www.euro.who.int/_data/assets/pdf_file/0020/426206/RUS-Clinical-Management-of-Novel-CoV-Final-without-watermark.pdf?ua=1. (date of the application: 23.03.2020) [In Russian]
4. Coronavirus (Covid-19). [Электронный ресурс]. URL: <https://coronavirus-monitor.ru>. (дата обращения 23.03.2020 г.) Coronavirus (Covid-19). [Electronic resource]. URL: <https://coronavirus-monitor.ru>. (date of the application: 23.03.2020) [In Russian]
5. Профилактика инфекций и инфекционный контроль при оказании медицинской помощи пациентам с предполагаемой или подтвержденной корона вирусной инфекцией (COVID-19): временные рекомендации. Женева: Всемирная организация здравоохранения; 2020 г. (<https://apps.who.int/iris/bitstream/handle/10665/332879/WHO-2019-nCoV-IPC-2020.4-rus.pdf> по состоянию на 20 июля 2020 г.)
6. Указание МЗ №236 от 13.04.2020 «Об утверждении оценочных листов для проведения эпидемиологического расследования
7. Приказ МЗ № 297 от 08.05.2020 «Об утверждении временных стандартных операционных процедур для организаций здравоохранения республики в период эпидемии COVID-19

*Сакбаева З.И., б.и.д., профессор
Б.Осмонов атындагы ЖАМУ
Темирова А.А., изденүүчү
К.Ш.Токтомаматов атындагы ЭАУ*

ЖАЛАЛ-АБАД ОБЛУСУНУН ШАРТЫНДАГЫ КҮРҮЧ ӨСТҮРҮҮНҮН ЭКОЛОГИЯЛЫК МААНИСИ

АННОТАЦИЯ

Макалада күрүчтүн биологиялык-экологиялык өзгөчөлүктөрү, өстүрүүнүн шарттары, мааниси боюнча кеңири маалымат берилген. Жалал-Абад облусунун шартында, негизинен Сузак районунда күрүчтүн аянты жогору болуп, 321-925 гектар жерге чейин эгилип жаткандыгы көрсөтүлгөн. Учурдун талабын эске алып, экологиялык таза продукцияларды алуу максатында органикалык жана минералдык жер семирткичтерди, экологиялык биостимуляторлорду колдонуу менен түшүмдүүлүктү жогорулатууга, сапаттык көрсөткүчтөрдү көтөрүүгө багытталган иш-чараларды иштеп чыгуу зарылдыгы аныкталган.

Ачкыч сөздөр: Күрүч, түшүмдүүлүк, азык-түлүк, витаминдер, минералдар, социалдык-экономикалы абал.

ЭКОЛОГИЧЕСКОЕ ЗНАЧЕНИЕ ВЫРАЩИВАНИЯ РИСА В УСЛОВИЯХ ЖАЛАЛ- АБАДСКОЙ ОБЛАСТИ

АННОТАЦИЯ

В статье представлена подробная информация о биологических и экологических особенностях риса, об условиях его возделывания и значении. В условиях Джалал-Абадской области, в основном в Сузакском районе, площадь посевов риса высока и показано, что засеяно 321-925 га земли. С учетом требований момента определена необходимость разработки мероприятий, направленных на повышение продуктивности и качественных показателей с использованием органических и минеральных удобрений, экологических биостимуляторов с целью получения экологически чистой продукции.

Ключевые слова: Рис, урожайность, продукты питания, витамины, минеральные вещества, социально-экономическое положение.

ECOLOGICAL SIGNIFICANCE OF RICE CULTIVATION IN THE JALAL-ABAD REGION

ANNOTATION

In the article is considered the detailed information about the biological and ecological characteristics of rice, cultivation conditions and significance. Under the conditions of the Jalal-Abad region, mainly in the Suzak region, the area under rice is high and it is shown that 321-925 hectares of land have been sown. Taking into account the requirements of the moment, the need to develop measures aimed at increasing productivity and quality indicators using organic and mineral fertilizers, environmental biostimulants in order to obtain environmentally friendly products is determined.

Key words: Rice, productivity, food, vitamins, minerals, socio-economic situation.

Киришүү. Күрүчтү Түштүк-Чыгыш Азиянын элдери бир нече миң жылдан бери өстүрүп келе жатышат. Күрүчтүн мекени – Индия менен Индокытай. Индиялыктар шалыны жөөктөргө кантип өстүргөнүн Александр Македонскийдин жоокерлери көрүшкөн экен. Күрүч Индия менен Кытайда ушул мезгилге чейин көп айдалат. Күрүч сугат жерге эгилет. КМШ өлкөлөрүндө курүч Приморье крайында, Казакстанда, Өзбекстанда, Кыргызстанда, Волганын төмөн жагында, кубань дарыясынын куймасында айдалат. Күрүч жылуулукту сүйгөн өсүмдүк болгондуктан, жогоруда аталган жерлердин күнү ысык, сугарууга суусу жетиштүү. Күрүч - ушул эле аталыштагы өсүмдүктүн даны. Ал өндүрүлгөн азык-түлүк данынын көлөмү боюнча буудайдан төмөн болсо да, дүйнө калкынын көпчүлүгү үчүн негизги азык-түлүк продуктусу болуп саналат. Бүгүнкү күндө күрүчтүн аябагандай көп сорттору эгилип жатат. Жалал-Абад облусунун да Сузак, Базар-Коргон, Ноокен райондорунда күрүчтүн ар түрдүү сорттору айдалып, алынган түшүм калктын негизги азык-түлүк продуктусу болуп жатат..

Топурак жана климаттык шарттар. Жалал-Абад облусунун аймагынын басымдуу бөлүгү Түштүк-Батыш Теңир-Тоонун, бир аз бөлүгү (Тогуз-Торо ойдуңу) Ички Теңир-Тоонун аймактарынан орун алган. Алар негизинен Фергана өрөөнүн түндүгүнөн курчаган бийик, орто бийик жана жапыз тоолор, дөңсөөлөр, адырлар тилкеси, тоо этегиндеги жантайыңкы түздүктөр жана тоо аралык өрөөндөр болуп саналат. Фергана өрөөнүн түндүктөн торогон тоолордо дарыя өрөөндөрү жана салыштырмалуу бийиктиги 100-400 м ге жеткен адыр-дөңсөөлөр кезектешип жайгашат. Топурак тиби вертикалдык зоналдуулукка карата жайгашып, б.а. кадимки боз топурак, күңүрт боз топурак, күрөң топурак, кара-күрөң топурак, тоолуу-шалбаа-талаа топурактары кездешет. Ал эми дыйканчылык болгон жерлерде негизинен боз топурактар кездешет (Большой энциклопедический словарь, Прохоров А.М., 2- изд.2009). (3)

Жалал-Абад облусу башка метеорологиялык станцияларыныкына караганда 10°Сге төмөн болот. Жаан-чачын режими окшош болгондугуна карабастан, жааган жаан-чачындын өлчөмү менен абанын температурасынын ортосунда айырмачылык сөзсүз болот. Аймактын деңиз деңгээлинен бийиктигине, тоо капталдарынын экспозицияларына жана рельефинин өзгөчөлүктөрүнө байланыштуу жайы ысык, жылуу, серүүн болушу мүмкүн. Июлдун орточо температурасы этек тоо-адырлуу зонада 25-22°С, жапыз тоолуу зонада 22-15°С, орто бийик тоолуу зонада 15-10°С, бийик тоолуу зонада 10-5°С. Жайдын биринчи жарымы жаанчыл, экинчи жарымы жана күз маалы өтө кургакчыл. Кышы жалпысынан мелүүн-суук, январдын орточо температурасы -3°Сден -15°Сге чейин. Эң төмөнкү температура бийик тоолуу ойдундарда адатта Фергана өрөөнүндө да температуралык инверсияга байланыштуу пайда болот; тоолордо ойдундарга караганда жылуураак келет. Жаан-чачын эң мол жааган мезгили жаз маалы, анын жылдык өлчөмүнүн 60%тен ашыгы кыш-жаз мезгилине туура келет, август-сентябрь эң аз жааган мезгил. Жаан-чачын көбүнчө жамгыр түрүндө жаайт. Тоолордо 2500-3000 мден жогору кардын өлчөмү кыйла зор (жылдык жаан-чачындын 30-50%). Кар катмарынын калыңдыгы тоо этеги-адырлуу зонада 20-25 смден, бийик тоолордо 90-100 смге чейин жетет. Фергана тоо тизмегинин кыр бөлүгүнө жакын кардын калыңдыгы 150 смдей болот.

Изилдөөнүн жыйынтыктары. Күрүч – бир жылдык өсүмдүк. Тамыр системасы жипчелүү, узундугу 30-40 см (1 мге чейин), башка дан өсүмдүктөрүнөн айырмаланып, абасы бар көңдөйлөрү жана тынымсыз суу астында өлүп кала турган аз сандагы тамыр түктөрү бар. Сабагы саман, бийиктиги 50 смден 2м, ал тургай 3-5 м ге чейин жетет. Гүл 10-30 см узундуктагы паникула. Гүлү тикенектүү формада. Күрүч сабагы көңдөй эмес түйүндөр менен бөлүнгөн көңдөй аралыктардан турат. Эреже катары, сабагы тик же көтөрүлүүчү, сойлоп жүрүүчү түрлөрү аз кездешет. Түрүнө жана узактыгына жараша түйүндөрдүн саны вегетация мезгили 13төн 16га чейин болушу мүмкүн. Гүлдөө маалында төрт түйүн аралыктары абдан узарат. Педункула - узарган түйүн аралыктардын эң үстүнкү бөлүгү, адатта эң узуну, гүл гүлдөрү - паникуланы алып жүрөт. Кыска буттарында көптөгөн бир гүлдүү спикелецтери бар күрүч паникуласы түрүнө жараша жайылып же кысылган, тик же салбырап турушу мүмкүн. Паникуланын кыска буттарында көптөгөн бир гүлдүү спикелецтери бар. Жалпак сызыктуу жалбырактардын туурасы 7ден 29 ммге чейин. Жетилген жалбырактын базалдык кабыгы сабакты кандайдыр бир аралыкта жаап турат. Кындын жана ийилген жалбырактуу сызыктуу-ланцеттик тар пластинка менен жашыл, кызгылт же кызгылт көк түстөгү кууш табакчанын ортосундагы чек арасында кабыкчалуу тил жана кулактар - чыгып турган орок сымал каптал өскөнчөлөр бар Пистилдин жумурткалыгы бышканда кариопсиске айланат. Сыртта күрүчтүн бүт даны топонго оролгон - леммалардын бир кыйла катаал, бирок оңой ажыратылуучу кабыгы. Анын астында дандын түсүн аныктоочу бир нече катмар кабыгы менен капталган күрөң "кабык" дан бар. Теринин астында эндосперм жайгашкан – анда дандын азыктык запасы бар, анын ичинде 90-94% крахмал жана 6-10% белок, бирок В витаминдери жана минералдары жетишсиз.

Күрүчтүн толук өнүгүшү үчүн жайдын орточо температурасы 22-30°С жана вегетация мезгили 150 күн болгондо 3300дөн 4500°Сге чейин (өсүмдүктүн бүткүл өсүү мезгилинин ал

бышканга чейинки күндөрдүн саны) талап кылынат. Дагы бир себеби, шалы өстүрүүнүн өзгөчө шарттарында, ал саз өсүмдүгү сыяктуу, токтоп калган сууну көп талап кылат, эмне үчүн күрүч талаалары узак убакыт бою (90-100 күн) суу астында калып, оңой саз болуп калат, жайылышына мезгил-мезгили менен ысытма, ошондой эле кээ бир өлкөлөр үчүн тартыш ресурс болгон суунун чоң ысырап болушуна алып келет. Жалал-Абад облусунун шартында өстүрүлгөн аланга күрүчтүн сорту суу же нымдуу сууну көп талап кылат. Шалы өстүрүү күрүч палдарында жүргүзүлөт, ал туруктуу же убактылуу гана болушу мүмкүн. Күрүч үчүн эң жакшы топурак чопо жана чополуу болуп саналат. Күрүч талаалары көбүнчө 6-8 см катмарда туруп, сууда себүү март-апрель айларында жүргүзүлөт. Дайыма себүү күнүнөн баштап абанын жана суунун температурасын көзөмөлдөп туруу керек, ал эми алар кыйла төмөндөп кетсе, күн топуракты жакшы жылытуу үчүн суунун бир бөлүгүн агызып туруу керек. Суунун бетинде күрүчтүн биринчи жалбырактары пайда болгондо, суунун катмары көбөйүп, түшкөн суу муздак болсо, атайын идиштерде күн ысыгы менен алдын ала жылытылат. Мезгил-мезгили менен күрүч талаасын толтурган бардык суулар, ылдый түшүрүп, кирүүчү жана чыгуучу каналдардын сүрүлүп, бузулушун алдын алып, кайра киргизип туруу керек. Ар кайсы жер-жерлерде бул операция ар кандай аралыкта — ар бир үчүнчү, төртүнчү же онунчу күндө, кээде андан да көп жүргүзүлөт. Жалпысынан алганда, суу катмары өсүмдүктүн жарымынан көбүн жабууга тийиш эмес; ал ар дайым ашыкча суудан жабыркайт. Түшүм жыйноо алдында суу акыры төгүлөт. Күрүчтүн душмандары жылуулук менен суунун жетишсиздигинен тышкары, отоо чөптөр. Күрүчтө көп кездешүүчү козу карындардын ичинен *Pleospora Oryzae* күрүчтө ак жана кара деп аталган ооруну пайда кылат. Күрүч сабагы толугу менен саргайганда, ал эми дандын өзү агарып калганда бышкан деп эсептелет, бул Жалал-Абаддын шартында августтун аягында – сентябрдын аягында болот. Оруп-жыюуга кечигип калуу опурталдуу, себеби аланганын мөмөлөрү кургаганда үзүлүп, түшүмдүн бир бөлүгү коромжуга учурайт. Аланга күрүч сорту көбүнчө апрелден июль айына чейин себилип, бул күрүч айдалган жердин шартына жана бийиктигине жараша август-сентябрь айларында жыйналат. Жазы шалды чапканда майда жеңил калдыктар тазаланат, андан кийин анын кабыгы тазаланат (жыгылган), башкача айтканда, тараздан бөлүнөт. Тазаланган (жылмаланган, ак) күрүчтү алуу үчүн аны кебектен тазалап, бүт жана майдаланган дандарга (күрүч кесилген) сорттошот.

Жалал-Абад облусунун айыл чарбага жарактуу жери 1857,3 миң га, анын 9,0%ы (167,1 миң га) айдоо, 0,5%ы (9,2 миң га) көп жылдык мөмө-жемиш дарактары, 2,1%ы (39,0 миң га) чабынды жана 88,4%ы (1642,1 миң га) жайыт (2008). Эгин аянты 875,5 миң га болуп (республикадагы эгин аянтынын 14,6%ы), анда 72,9 миң га дан (12,4%). Жалал-Абад облусу экономикалык жактан өнүгүү деңгээли боюнча республикада Чүй облусунан кийинки 2-регион. Түрдүү дан өсүмдүктөрүнүн (күрүч, сулуу) дүң жыйымы боюнча 2021-2022-жылга маалыматы төмөндөгү 1-таблицада көрсөтүлгөн (Жалал-Абад облусунун маалымат статтык жылдык маалыматы)

Таблица 1. Жалал-Абад облусундагы дан өсүмдүктөрүнүн дүң жыйымы боюнча маалымат

№	Район-шаар-лар	Жый-налуу аянты гек-тар	Жыйналганы, га				Түшүмдүүлүк			Дүң жыйым, тонна		
			2022	% бар-дык аянт ка	2021	+ -	2022	2021	+ -	2022	2021	+ -
1	Аксы	200	90	45	50	40	20	24,2	4,2	180	121	59
2	Ала-Бука	49	49	100	38	11	24,9	25	0,1	122	95	27
3	Базар-Коргон	900	583	64,8	550	33	45,1	44,1	1	2629	2425	204
4	Ноокен	600	412	68,7	516	104	37,6	39	1,4	1550	2013	463
5	Сузак	3100	2500	80,6	2022	478	43	46,1	3,1	10745	9315	1430

Жогорудагы 1-таблицада Жалал-абад облусунун Аксы, Ала-Бука, Базар-Коргон, Ноокен, Сузак райондорундагы өстүрүлгөн дан өсүмдүктөрүнүн 2021-2022 жылдагы эгилген аянты, жыйналганы, түшүмдүүлүгү, дүң жыйымы боюнча маалымат берилген. Таблицада көрсөтүлгөндөй, дан өсүмдүктөрү Жалал-Абад облусунун Сузак районунда көп аянтта өстүрүлөт. Бизге маалым болгондой Сузак районунда негизинен күрүч эгилет.

Ал эми Сузак районунун айыл округдарында эгилген күрүчтүн аянты, дүң жыйымы, түшүмдүүлүгү төмөндөгүдөй болду (таблица 2) (Сузак районунун мамлекеттик администрациясынын жылдык статтык маалыматы)

Таблица 2. Сузак районунун айыл округдарында өстүрүлгөн күрүч боюнча маалымат

№	Айыл округдардын аталышы	Эгүү аянты (га)		Факт жыйналган аянт (га)		Жалпы жыйналган дан (цен)		2021-2022 сал-ма %	Түшүмдүүлүгү ц/га	
		2021	2022	2021	2022	2021	2022		2021	2022
1	С.Атабеков	925	874	825	800	37620	38400	102,1	45,6	48
2	Барпы	60	30	40	30	1800	1350	75	45	45
3	Кара-Алма	9	9		3		120			
4	Кара Дарыя	803	772	600	600	28800	29100	101	48	48,5
5	Кызыл Туу	179	179	140	140	6300	6300	100	45	45
6	Ленин	66	60	56	41	2470	1817	73,6	44,1	44,3
7	Сузак	662	492	590	494	27435	22990	83,8	46,5	46,5
8	Таш Булак	75	75	75	75	3375	3375	100	45	45
9	Ырыс	321	310	240	300	10839	13500	124,6	45,2	45
	Жалпы район боюнча	3111	2801	2566	2483	118639	116952	98,6	46,2	47,1

Жогорудагы 2-таблица боюнча анализ жасай турган болсок, Сузак районунун 9 айылдык округунда салыштырмалуу күрүч аянты көп. Анын ичинен, С.Атабеков айыл округунда 925 га, Кара-Дарыя айыл округунда – 803га, Сузак айылдык округунда – 662га, Ырыс айыл округунда – 321 га аянтта күрүч эгилет.

Ошол аймакта эгилген күрүч калк үчүн негизги азык-түлүк продуктусу гана болбостон, элдин социалдык-экономикалык абалын жакшыртуу үчүн да чоң мааниге ээ.

Күрүч азык-түлүк продуктусу катары бир топ пайдалуу касиеттерге ээ. Күрүчтүн курамындагы витаминдер В (В1, В2, В3 и В6), витамини РР, Е, каротин, микро- и макроэлементы - фосфор, калий, темир, цинк, кальций, марганец, жез, селен жана йод. Ал ошондой эле маанилүү аминокислоталарды камтыйт. Дандын курамында татаал углеводдор бар болгондуктан, диеталык тамактанууга ылайыктуу. Продуктун калориялуулугу 100 граммга болжол менен 350-370 ккал.

Күрүчтөгү В тобундагы витаминдер нерв системасына жакшы таасир этет, ал эми лецитин мээнин иштешин стимулдайт. Калийдин жогорку мазмуну жүрөк-кан тамыр системасы үчүн жакшы, үзгүлтүксүз керектөө менен продукт кан басымын нормалдаштырат жана кан тамырларды бекемдей алат. Ичегилердин дубалдарына каптоочу таасир этет, тамак сиңирүүнү жакшыртат, организмден токсиндерди, шлактарды жана туздарды кетирүүгө жардам берет жана организмди жаш кармаган антиоксиданттарды камтыйт. Аланга күрүч фоль кислотасына, витаминдерге жана минералдарга бай, ошондуктан сөөктөрдүн жана булчуңдардын абалына оң таасирин тийгизет. Күрүчтү ашыкча колдонуу менен ич катуу жана метеоризм пайда болушу мүмкүн. Аны ашказан жана ичегилердин кээ бир оорулары, былжыр челдин жаракаттары менен жегенге болбойт. Ошондой эле, продукт кандагы канттын деңгээлинин өзгөрүшүнө алып келиши мүмкүн болгон углеводдорго байланыштуу кант диабетинде колдонуу кооптуулук жаратат. Күрүч тамак сиңирүүнү жакшыртат, ич өткөктүн белгилерин, шишиктерди басат. Антиоксиданттардын аркасында продукт

организмди жашартып, кычкылдануу стрессинен коргоого жардам берет. Аялдар үчүн бул диеталык тамактанууга ылайыктуу жана узакка тойгондук сезимин бергени үчүн пайдалуу.

Кош бойлуу аялдар да аны рационална киргизиши керек, анткени күрүч түйүлдүктүн өнүгүшүнө оң таасирин тийгизет. Эгерде кош бойлуу аялдын ичтери катуу болсо, анда күрүчтү ичүүгө болбойт, аны да катуу семирген адамдар ташташы керек. Эркектер үчүн күрүчтүн пайдасы булчундардын түзүлүшүн жакшыртуу, сөөктөрдү жана тиштерди бекемдөө. Узакка созулган машыгуудан же машыгуудан кийин продукт күч-кубатты тез калыбына келтирүүгө жана денени энергия менен толтурууга жардам берет. Сөөк муундардын, кан тамырлардын, калкан сымал бездин абалына оң таасирин тийгизет, тестостерондун синтезин жогорулатат.

Күрүч ашканада идеалдуу продукт - ал тез бышат, көптөгөн тамактарга ылайыктуу жана сонун даамы, бай жыты бар.

Жыйынтык

Акыркы жылдары Жалал-Абад облусунун белгилүү аймактарында айыл чарбасында күрүч эгүү жылдан-жылга өсүүдө. Негизги тамак аш продуктусу катары, ден соолукка пайдалуу болгону буга себеп. Ошондуктан топурактын түшүмдү көп берүүчүлүгүн сактоо менен бирге, экологиялаштыруунун, өстүрүүнүн, түшүмдүүлүктү жогорулатуунун жана сапаттык көрсөткүчтөрдүн көйгөйлөрүн чечүү үчүн алгылыктуу иштер жасалышы зарыл. Учурдун талабын эске алып, экологиялык таза продукцияларды алуу максатында органикалык жана минералдык жер семирткичтерди, экологиялык биостимуляторлорду колдонуу менен түшүмдүүлүктү жогорулатууга, сапаттык көрсөткүчтөрдү көтөрүүгө багытталган иш-чараларды иштеп чыгуу зарыл. Жалал-Абад облусунда өстүрүлүп жаткан күрүчтү себүүнүн абдан ыңгайлуу мөөнөттөрүн аныктоо менен, жогоруда айтылган факторлорду эске алып, экономиканы көтөрүү үчүн күрүчтү өстүрүү чон мааниге ээ.

Адабияттар

1. Зеленский Г. Л. Эксклюзивные сорта в селекции ВНИИ риса / Г. Л. Зеленский, Н.Г. Туманьян, Т.Н. Лоточникова, С.В. Лоточников, С.Г. Ефименко // Рисоводство -2007. - № 11 - с. 20-23.
2. Зеленский Г. Л. Почему крупа риса является диетическим и лечебным продуктом. - Краснодар, КГАУ, 2010. - 27 с.
3. Мамытов А.М. Почвы гор Средней Азии и Южного Казахстана. Изд-во: Илим, Фрунзе, 1987, 310с.
4. Прохоров А.М. “Большой энциклопедический словарь”, 2- изд.2009).
5. Ташматова, Н. К. Почвенно-климатические условия Баткенской области [Текст] / С. А. Ибраев, Н. К. Ташматова // Известия взов. - № 11. - 2015. – С. 36-38. <https://elibrary.ru>
6. Туманьян Н.Г. Рис: сорт, парбойлинг. - Краснодар: КГУ, 2005. - 206 с.
7. Ройченко Г.И. Земельные ресурсы Южной Киргизии и их использование. Фрунзе, 1970, 34

Адамбаев З.И.

Ургенчский филиал Ташкентской Медицинской Академии

Ниязметов М.Р.

Ургенчский филиал Ташкентской Медицинской Академии

Халиков С.В.

Андижанский областной многопрофильный медицинский центр

КОРРЕКЦИЯ КОГНИТИВНЫХ НАРУШЕНИЙ ПРИ СОСУДИСТЫХ ЗАБОЛЕВАНИЯХ ГОЛОВНОГО МОЗГА ПРЕПАРАТОМ МЕМАНТИН (АЛЧЕБА)

Аннотация

При традиционном лечении больных с когнитивными нарушениями при сосудистых заболеваниях головного мозга, часть больных получала препарат мемантин (алчеба). Результаты лечения - у больных принимавших препарат мемантин (алчеба). нивелирование когнитивных нарушений был достоверно лучше, чем у больных не принимавших этот препарат. Полученные данные позволяют рекомендовать этот препарат для включения в комплексную терапию пациентов при сосудистых заболеваниях головного мозга с когнитивными нарушениями.

Ключевые слова: когнитивные нарушения, сосудистые заболевания головного мозга, мемантин (алчеба), лечение.

CORRECTION OF COGNITIVE DISORDERS IN BRAIN VASCULAR DISEASES USING MEMANTHINE (ALCHEBA)

Annotation

In the traditional treatment of patients with cognitive impairment in cerebrovascular diseases, some patients received the drug memantine (alcheba). The results of treatment - in patients taking the drug memantine (alcheba). leveling of cognitive impairment was significantly better than in patients who did not take this drug. The data obtained allow us to recommend this drug for inclusion in the complex therapy of patients with cerebrovascular diseases with cognitive impairment.

Keywords: cognitive impairment, cerebrovascular disease, memantine (alcheba), treatment.

МЭЭНИН ТАМЫР ОРУЛАРЫНДАГЫ КОНГНИТИВДУУ БУЗУЛУУЛАРДЫ МЕМАНТИН (АЛЬХЕБА) МЕНЕН ОҢДОО

Аннотация

Цереброваскулярдык ооруларда когнитивдик бузулуулар менен ооругандарды салттуу дарылоодо кээ бир бейтаптар мемантин (Альчеба) препаратын алышкан. Дарылоонун натыйжалары - мемантин (алчеба) препаратын кабыл алган бейтаптарда. когнитивдик бузулуу деңгээли бул дарыны колдонбогон бейтаптарга караганда бир топ жакшыраак болгон. Алынган маалыматтар мээ-кан тамыр оорулары менен ооруган бейтаптарды комплекстүү терапияга киргизүү үчүн бул препаратты сунуш кылууга мүмкүндүк берет.

Негизги сөздөр: когнитивдик бузулуулар, мээнин кан тамыр оорулары, мемантин (альчеба), дарылоо.

Одной из актуальных медико-социальных проблем современной медицины являются когнитивные расстройства. Согласно данным литературы, в настоящее время 47 млн человек во всем мире страдают когнитивными нарушениями той или иной степени выраженности. По неутешительным прогнозам, к 2050 г. с увеличением численности и продолжительности жизни данный показатель приблизится к отметке в 130 млн человек [12]. К сосудистым когнитивным нарушениям относятся нарушения высших мозговых функций (память, праксис, гнозис, речь, управляющие функции) вследствие острых нарушений мозгового кровообращения (ОНМК) и/или хронической недостаточности кровоснабжения головного мозга. Согласно результатам международных эпидемиологических исследований, сосудистая этиология – третья по распространенности (после болезни Альцгеймера и дегенеративного процесса с тельцами Леви) причина когнитивных нарушений и деменции в пожилом и старческом возрасте [2, 4, 12].

Общепринятых рекомендаций по специфической фармакотерапии КН до настоящего времени не разработано, поэтому выбор терапевтической тактики в отношении них всегда сопряжен с определенными трудностями. Препараты, наиболее часто применяемые в

клинической практике для лечения КН являются: пирацетам, церебролизин, винпоцетин, пентоксифиллин, нимодипин, циннаризин, семак, ингибиторы ацетилхолинэстеразы, ницерголин, дигидроэргокриптин, гидергин, холина альфосцерат, цитоколин, пиребедил, производные ГАМК, кортексин, актовегин, ноопепт, экстракт Гинкго билоба, мемантин.

Целью исследования явилось уточнение эффективности препарата мемантин (алчеба), при лечении когнитивных нарушений у больных с сосудистыми заболеваниями головного мозга.

Материал и методы исследования.

Обследовали 35 больных с цереброваскулярными заболеваниями (ЦВЗ) с когнитивными нарушениями в возрасте от 53 до 78 лет. Средний возраст составил 62,3 года, у мужчин – 60,3, у женщин – 61,9 лет. Этиологическими заболеваниями у наших больных были гипертоническая болезнь у 10 пациентов, церебральный атеросклероз – у 13, сочетание гипертонии и атеросклероза – у 12. По выраженности цереброваскулярного процесса больные были с: дисциркуляторной энцефалопатией I ст. – 14 больных, дисциркуляторной энцефалопатией II ст. – 18, ОНМК в восстановительном периоде – 13.

Больные получали базовую терапию при ЦВЗ: сосудистые, антиагреганты, ноотропные, этиотропные (гипотензивные, гиполипидемические, гипогликемические и др). препараты. Причем больные контрольной группы (КГ) получали только базовую терапию, а больные основной группы (ОГ), помимо базовой терапии, получали препарат мемантин (алчеба) по 20 мг 1 раза в день в течение 6 месяцев.

Когнитивные функции исследовались с помощью методик: шкала MMSE [9], лобная батарея тестов [10], тест рисования часов [11], определение незавершенных предметов [5], а также выявления когнитивные вызванные потенциалы (КВП) [1].

Алчеба (Мемантин) нашим больным мы назначали один раз в сутки в одно и то же время по общепринятой схеме: титрация с постепенным повышением дозы на 5 мг в неделю в течение первых трех недель: 1-я неделя (1–7-й день) – 5 мг/сут в течение недели; 2-я неделя (8–14-й день) – 10 мг/сут в течение недели; 3-я неделя (15–21-й день) – 15 мг/сут в течение недели; начиная с 4-й недели – 20 мг/сут ежедневно, длительно. Рекомендуемая поддерживающая доза составляет 20 мг/сут. Алчеба (Мемантин) назначали в течение 6 месяцев.

Результаты исследования и обсуждения.

При исследовании когнитивных функций у наших больных мы выявили, что при выполнении тестов шкалы MMSE были выявлены следующие результаты. Тест на копирование рисунка выполняли правильно лишь 18,8%. У больных возникали затруднения при повторении сложной фразы. У 59,4% больных серийный отсчет оказался нарушен. 12 пациентов при выполнении задания допускала множество ошибок, но при указании на них старалась исправить. Остальные, начиная с правильного ответа, сбивались на стереотипные ошибочные ответы, не замечая ошибок. У больных старше 60 лет выявлялось снижение показателей тестов на ориентировку в месте и во времени, на восприятие и память. Анализ результатов лобной батареи показал, что у половины больных выявляли нарушение произвольного воспроизведения мнестического материала при попытке назвать с закрытыми глазами слова на букву «с». При выполнении трехэтапной двигательной программы у 25% возникали трудности. У больных старше 60 лет снижался показатель теста на концептуализацию: отмечалась общая рассеянность, трудность сосредоточения, легкая отвлекаемость, нарушения понимания логико-грамматических конструкций и сравнительных отношений. Расстройства зрительного гнозиса выявлялись в усложненных условиях (в тестах на определение незавершенных предметов). Значительно снижался результат теста рисования часов. Основными ошибками при выполнении данного теста у больных были неправильное расположение цифр циферблата, неодинаковое расстояние между цифрами. Таким образом, как видно по таблице, у наших больных имело место легкие когнитивные нарушения, что подтверждается данными когнитивных вызванных показателей.

Следующим этапом было выявление эффективности препарата Мемантин при лечении больных с когнитивными нарушениями при сосудистых заболеваниях головного мозга. Как видно из таблицы до лечения в ОГ и КГ показатели тестов MMSE, «Лобная» батарея, Определение незавершенных предметов, Тест рисования часов и показатели латентности при КВП были сопоставимы и достоверно не отличались друг от друга (табл). После проведенного лечения в ОГ и КГ когнитивные показатели улучшились. Однако, в ОГ эти показатели были достоверно ($p < 0,05$) лучше, чем у больных КГ (табл).

Таким образом, в результате наших исследований достоверно лучшие показатели нивелирования когнитивных нарушений было выявлено в ОГ больных получавших, помимо традиционной терапии, препарат Мемантин по 20 мг в день в течение 6 месяцев.

Обсуждение. Мемантин – потенциалзависимый, средней аффинности неконкурентный антагонист N-метил-D-аспартат (NMDA)-рецепторов, оказывает модулирующее действие на глутаматергическую систему. Мемантин представляет собой обратимый блокатор постсинаптических NMDA-рецепторов глутамата. Мемантин регулирует ионный транспорт, блокирует кальциевые каналы, нормализует мембранный потенциал, улучшает процесс передачи нервного импульса, улучшает когнитивные процессы, память, концентрацию, внимание и способность к обучению, повышает повседневную активность, уменьшает утомляемость и симптомы депрессии. Так же мемантин блокирует глутаматные рецепторы черной субстанции, тем самым снижая чрезмерное стимулирующее влияние кортикальных глутаматных нейронов на неостреатум, развивающееся на фоне недостаточного выделения дофамина. Оказывает нейромодулирующее действие. Помимо действия на ЦНС мемантин влияет на эфферентную иннервацию. В большей степени влияет на скованность (ригидность и брадикинезию), уменьшает спастичность, вызванную заболеваниями и повреждениями мозга [3].

Таким образом, были продемонстрированы несомненная клиническая эффективность мемантина при сосудистой деменции и хорошая переносимость препарата. Подобные результаты были получены в плацебо-контролируемом исследовании MMM 300 [13] с участием 331 пациента с легкой и умеренной сосудистой деменцией (MMSE 12–20), в котором также было отмечено улучшение когнитивных функций по шкале ADAS-cog при назначении мемантина. Необходимы дальнейшие исследования эффективности мемантина и его нейропротективных возможностей у больных с недементными КН.

Таблица. Когнитивные показатели в обследованных группах

	ОГ n=20		КГ n=15	
	До лечения	После лечения	До лечения	После лечения
MMSE	25,5±1,02	28,1±0,9*	25,3±1,01	26,3±1,01
«Лобная» батарея	13,2±0,8	15,8±0,8*	13,0±0,8	14,3±0,9
Определение незавершенных предметов	7,4±0,6	8,8±0,6*	7,4±0,7	8,1±0,8
Тест рисования часов	8,4±0,9	9,9±0,5*	8,3±0,8	9,1±0,8
КВП латентность	361,1±2,5	338,8±1,8*	359,8±2,2	349,4±2,7

*-достоверное различие между ОГ и КГ после лечения ($p < 0,05$)

Вывод.

Таким образом, использование препарата мемантин (алчеба) в комплексном лечении сосудистых заболеваний головного мозга с когнитивными нарушениями является терапевтически обоснованным эффективным препаратом этой категории больных.

Литература

1. Гнездицкий В.В., Корепина О.С., Чацкая А.В. Когнитивные ВП (Р300): основы метода и клиническое применение; учебно-методическое пособие.- М.: 2017.- 98 с.
2. Ковальчук В.В., Баранцевич Е.Р. Когнитивные нарушения при сосудистых заболеваниях головного мозга. Особенности этиопатогенеза, диагностики и терапии // ЭФФЕКТИВНАЯ ФАРМАКОТЕРАПИЯ. Неврология №1(1).
3. Захаров В.В., Кабаева А.Р. Недементные когнитивные нарушения: субъективные, легкие и умеренные // Нервные болезни, 2017; 4: 3-9.
4. Останкова Ю. В., Хабарова Т. Ю. Когнитивные нарушения у больных с нарушениями мозгового кровообращения: психодиагностика и коррекция // Молодой ученый.- 2016.- №1.- С.82-86.
5. Практикум по общей, экспериментальной и прикладной психологии /под ред. А.А.Крылова, С.А.Маничева-2-е изд.СПб.: Питер, 2003.
6. Прародитель ноотропов пирацетам на службе у мозга и ЦНС. показания к применению, применения и дозы. источник: [https:// boostmyrc.ru /praroditel-nootropov-piracetam-na-sluzhbe-u-mozga-i-cns/](https://boostmyrc.ru/praroditel-nootropov-piracetam-na-sluzhbe-u-mozga-i-cns/)
7. Регистр лекарственных средств России. Энциклопедия лекарств и товаров аптечного ассортимента.
8. Фармакотерапия в неврологии и психиатрии: [Пер. с англ.] / Под ред. С. Д. Энна и Дж. Т. Койла. – Москва: ООО: «Медицинское информационное агентство», 2007. – 800 с.: ил. с
9. Borson S, Scanlan JM, Watanabe J, Tu SP, Lessig M.J Simplifying detection of cognitive impairment: comparison of the Mini-Cog and Mini-Mental State Examination in a multiethnic sample. Am Geriatr Soc. 2005 May; 53(5):p.871-4.
10. Cosentino S, Jefferson A, Chute DL, Kaplan E, Libon DJ. Clock drawing errors in dementia: neuropsychological and neuroanatomical considerations. Cogn Behav Neurol. 2004 Jun;17(2):p.74-84.
11. Dubois B., Slachevsky A.et al. A frontal assessment battery at bedside. Neurology, 2000,55,p.1621-11626.
12. Societies can both grow old and lower dementia burden // Lancet Neurol. 2015. Vol. 14. № 10. ID 967.
13. Orgogozo J-M, Rigaud A-S, Stöffler A, Möbius H-J, Forette F. Efficacy and safety of memantine in patients with mild to moderate vascular dementia. A Randomized, Placebo-Controlled Trial (MMM 300). Stroke. 2002;33:1834-1839.

*Шамшиев О.Ш. профессор,
доктор геолого-минералогических наук
Машаринова Л.Ф. преподаватель
Филиал КГТУ в г.Кызыл-Кия*

ПРОБЛЕМА АНАЛИТИКИ ЛАБОРАТОРНОЙ БАЗЫ КЫРГЫЗСТАНА (НА ПРИМЕРЕ ЭКОЛОГО-ЭКОНОМИЧЕСКОЙ ОЦЕНКИ)

Аннотация

В данной статье приводится роль аналитики лабораторной базы в развитии и оценки эксплуатации природных ресурсов. В настоящей статье определяются основные направления развития горнодобывающей промышленности Кыргызстана в условиях обострения конкуренции на международных рынках минерального сырья, сервисных услуг в области геологоразведочного производства и освоения месторождений полезных ископаемых. Приводится анализ и возможности решения лабораторно-аналитических методов исследования, проблемы и пути их решения с точки зрения экономической выгоды.

Ключевые слова: минералы; золото; анализ; серебро; элементы; нанотехнологические.

КЫРГЫЗСТАНДЫН ЛАБОРАТОРИЯЛЫК БАЗАСЫНЫН АНАЛИТИКА МАСЕЛЕСИ (ЭКОЛОГИЯЛЫК ЖАНА ЭКОНОМИКАЛЫК БААЛОО)

Аннотация

Бул макалада жаратылыш ресурстарын эксплуатациялоону иштеп чыгууда жана баалоодо лабораториялык базалык аналитиканын ролу берилген. Бул макалада минералдык сырьенун эл аралык рынокторунда атаандаштык күчөп турган убакытта Кыргызстандын тоо-кен өнөр жайын өнүктүрүүнүн негизги багыттары, геологиялык чалгындоо жана пайдалуу кен чыккан жерлерди кайра иштетүү жаатындагы кызмат көрсөтүүлөр аныкталат. Талдоо жана изилдөөнүн лабораториялык жана аналитикалык ыкмаларын чечүү мүмкүндүгү, көйгөйлөр жана аларды экономикалык пайда көз карашынан чечүүнүн жолдору берилген.

Ачкыч сөздөр: минералдар; алтын; талдоо; күмүш; элементтер; нанотехнологиялык

THE PROBLEM OF ANALYTICS OF THE LABORATORY BASE OF KYRGYZSTAN (BY THE EXAMPLE OF ENVIRONMENTAL AND ECONOMIC ASSESSMENT)

Annotation

This article presents the role of laboratory base analytics in the development and evaluation of the exploitation of natural resources. This article defines the main directions for the development of the mining industry in Kyrgyzstan in the context of increased competition in the international markets for mineral raw materials, services in the field of geological exploration and development of mineral deposits. An analysis and the possibility of solving laboratory and analytical methods of research, problems and ways to solve them from the point of view of economic benefits are given.

Keywords: minerals; gold; analysis; silver; elements; nanotechnological.

Актуальность. Опробование отбор проб и дальнейшие их пути исследования играют огромную роль при поисках прогнозировании месторождении полезных ископаемых. В настоящее время химико-аналитические работы в лаборатории ГАГМР проводятся устаревшими методами анализа. Лаборатория не аттестована, анализы не соответствуют международным стандартам и не могут применяться для представления в системе CRIRSCO. Данная статья ориентирована на то, чтобы богатства, создаваемые сегодня горнодобывающей отраслью, оставались надежным достоянием нынешнего и будущих поколений при максимальном росте выгод и минимальном уровне отрицательных экологических и социальных последствий от деятельности этой отрасли. А чтобы усовершенствовать вышесказанное актуальным является восстановить и совершенствовать работающей ранее лабораторно-аналитической базы на уровень современных требований, ибо она являлась единственной ценной при определении продуктивности природных ресурсов. Основная роль при аналитических методах исследований отводится на чувствительность. В прошлом веке чувствительность наиболее прогрессивных анализов проб МПИ достигало тысячных, реже десяти тысячных долей. И соответственно закрывалась вся информация о МПИ по их результатам. В настоящее время степень высокой чувствительности достигло миллиардных долей, а также определение их агрегатного

состояния. Их новое название нанотехнологическое состояние рудного вещества. По их результатам получается резкое изменение показателей ранее известных месторождений (законвертированные, техногенные отходы и т.д.). Аналогичное исследование техногенных отходов и законсервированных МПИ может играть роль в расширении минерального сырья и в КР. В связи с этим актуальным считается анализ ранее известных МПИ с применением новых обладаемых высокой чувствительностью нанотехнологий. Техногенные отходы охватывают большие территории и вредные примеси с деятельностью временных потоков воды и деятельностью ветра переносятся в сельскохозяйственные поля и тем самым приносит вред аграрному хозяйству, а также попадая в реки и озера загрязняют воду.

Цель и задачи. Одним из главных факторов развития геологической науки, а также и производственной геологии на ряду с высокой компетентностью специалистов являлось лабораторно-аналитическая база вышеуказанных предприятий. Лаборатории в виде спектральных, высокочувствительных имелись в ВУЗах, институтах АН, ЮКГЭ, а также в Агенстве геологии. Последняя являлась уникальной и не имела аналогов. Имея результаты анализов из регионов распространения полезных ископаемых ученые вышеуказанных организаций проводили развернутый анализ. С прогнозных, предварительных, а также детальных запасов. Выяснялись промышленно-генетические особенности до технологии эксплуатации месторождений полезных ископаемых. Благодаря аналитической базе приводились заключения о монометальности, диметальности объектов. При этом особое внимание уделялось на возможное безотходное эксплуатирование месторождений. Горнометаллургический комплекс Кыргызстана помимо добычи золота включает в себя добычу угля, ртути, олова, переработку сурьмы, железа, редких металлов, цветных руд, добычу сырья и производство стройматериалов, отбор подземных и минеральных вод.

Химико-аналитические работы в лаборатории ГАГМР проводятся устаревшими методами анализа. Лаборатория не аттестована, анализы не соответствуют международным стандартам и не могут применяться для представления в системе CRIRSCO.

Цель данной статьи проводить ревизию сурьмяных, ртутных объектов, техногенных отходов угольных месторождений отбором проб и рекомендации их нано исследованиям. Для выполнения данной цели необходимо выполнить следующие задач:

- по предыдущим анализам по территории с аномальным содержанием в них рудных элементов;
- проводить более высокочувствительный анализ проб;
- рекомендовать на нанотехнологические исследования;
- проводить анализ опубликованных работ по аналогичным материалам других регионов;
- выделить аналогичных МПИ техногенных объектов.

Материалы: Кыргызстан очень богат металлическими, неметаллическими и горючими полезными ископаемыми. На территории Кыргызстана на данный момент насчитывается примерно 170 россыпных и 2500 коренных месторождений золота. Самое крупное месторождение Кумтор входит в десятку крупнейших золоторудных месторождений мира и занимает 7-е место в мире по запасам золота. Кроме золота в наличии месторождения имеются более 7ми попутных элементов, к которым относятся платиноиды и др. При этом месторождение Кумтор сдано инвесторам на извлечение золота. А до заключения договора с Канадцами данное месторождение исследовалось кыргызскими и советскими учеными всесторонне и относилось к группе поликомпонентных руд (рудоносные, золотоносные формации). К аналогичным месторождениям также относятся месторождения Талдыбулак (Левобережный), Жеруй и др. по отношении поликомпонентности.

Кроме того, в СНГ основные месторождения сурьмы размещены на территории Кыргызстана, Таджикистана и Восточной Сибири. Сурьма-малораспространенный продукт в мире, а наша отечественная сурьма является мировым эталоном по чистоте. Металл добывал Кадамжайский сурьмяной комбинат, который находится в Баткенской области. Рудные тела имеют формы сложных залежей, иногда жил и линз, мощность 1-140 м, протяженность сотни метров. Среднее содержание сурьмы в рудах месторождения – 3,38%. В небольшом объеме

руды содержатся золото (сред. содержание – 0,9 г/т; запасы – 2,5 т.), серебро (0,8-2 г/т). Подсчитанные запасы сурьмы на месторождении составляют 104 811 т. На данный момент комбинат приостановлен, привлекаются инвесторы из Китая и России.

Немаловажную роль в отношении комплексной рудоносности играют угольные месторождения Кыргызстана. По запасам угля Кыргызстан занимает одно из ведущих мест в Центральной Азии. С точки зрения промышленного и энергетического потребления уголь – это черное золото. На территории Кыргызстана известно около 70 месторождений и проявлений угля. Каменноугольные месторождения в Республике объединяются в 4 бассейна 3 угленосных района.

К примеру – Буроугольное Кызылкийское месторождение. Кызылкийская группа буроугольных месторождений начала свое изучение и разведку с 1902 года, а детальное изучение проводилось активно в период с 1930 по 1990 годы. За это время ряд шахтных полей отработаны. В свою очередь, Кызылкийское месторождение является известным месторождением глиежа для производства цементов и в последствии керамзитов. Здесь выявлены в золах углей (в %): SiO_2 – 44,60, TiO_2 - 2,00, Al_2O_3 - 15,47, Fe_2O_3 – 6,97, FeO – 5,84, MnO – 0,17, MgO – 3,32, CaO 10,25, Na_2O - 3,16, K_2O – 1,60, P_2O_5 – 0,23, SO_3 - <0,01, H_2O и CO_2 –нет, п.п.п. – 5,52 – близок к габбро.

Рациональное природопользование основывается на применении наилучших доступных технологий, являющихся экономически эффективными и технически разработанными, позволяющими повышать энергоэффективность и снижать природоемкость выпускаемой продукции. В сфере горнодобывающей промышленности наилучшие доступные технологии позволяют перейти от наращивания объемов потребляемых ресурсов к более глубокой переработки ископаемого сырья, повышению эффективности добычи необходимых минеральных компонентов с дальнейшей переработкой отходов производства. Следует добиваться повышения степени извлечения полезных ископаемых из недр, а также полноты и комплексности выделения полезных элементов из руд за счет повышения культуры производства и технологического развития.

ЗАКЛЮЧЕНИЕ

Учитывая приоритетности горногеологических отраслей Республики, которые являются бюджетобразующими необходимо возобновить лабораторно-аналитические базы во всех учреждениях, связанных с данными предприятиями. Необходимо организовать отчеты по нанотехнологическим анализам. Например, угольные месторождения.

Совершенствовать лабораторно-аналитические базы до современных требований. Вышеуказанное поможет развитию и прогрессивности в горнодобывающей, геологической и металлургической отраслях, а также дать объективные оценки природных ресурсов Кыргызской Республики. Активизировать степень рационального использования природных ресурсов и их объективные оценки. Необходимо организовать отчеты по нанотехнологическим анализам. Например, угольные месторождения, рудные месторождения такие как Талдыбулак, Кумтор, Чаткал и др.

Литература

1. А.В. Ждан Альпийский вулканизм Туркестано – Алая (Южный Тянь – Шань) Бишкек-2016
2. А.Е. Воробьев, А.Д. Гладуш Геохимия золота, Москва, Изд. Российского университета дружбы народов 2000 г. С. 158-160
3. Воробьев А.Е., Шамшиев О.Ш., Туркбаев П.Б. «Серебронность стратифицированных формаций палеозоя Туркестано-Алайского сектора южного Тянь-Шаня Кыргызстана.» Естественные и технические науки 2012 г. № 5 (61) С. 214-217.
4. Сулпуев Т.С. Угольные месторождения Кыргызской Республики (справочник) Бишкек.

ФЕРГАНА ӨРӨӨНҮНДӨГҮ ТАРЫХЫЙ-ЭТНОГРАФИЯЛЫК ПРОБЛЕМАЛАР (XIX- К. АЯГЫ – XX-К. БАШЫ)

Аннотация

Макалада Фергана өрөөнүндө жашаган элдердин социалдык-экономикалык турмушу жана демографиялык абалы тарыхый-этнографиялык аспектиде чагылдырууга аракеттер жасалды.

Ачык сөздөр: Улут, этнос, уруу, этномаданий процесстер, аймак, жиктешүү.

ИСТОРИКО-ЭТНОГРАФИЧЕСКИЕ ПРОБЛЕМЫ В ФЕРГАНСКОЙ ДОЛИНЕ : (КОНЕЦ XIX – НАЧАЛО XX-ВВ.)

Аннотация

В статье предпринята попытка отразить социально-экономической жизни и демографии народов Ферганской долины в историко-этнографическом аспекте.

Ключевые слова: Нация, этнос, племя, этнокультурные процессы, территория, размежевание.

HISTORICAL AND ETHNOGRAPHIC PROBLEMS IN THE FERGHANA VALLEY: (LATE 19TH - EARLY 20TH CENTURIES)

Annotation

The article attempts to reflect the socio-economic life and demography of the peoples of the Ferghana Valley in the historical and ethnographic aspect

Keywords: Nation, ethnos, tribes, ethnocultural processes, territory, demarcation.

Кыргыздардын этникалык тарыхы жана эл болуп калыптанышы көп кылымдарга созулган процесс. Ал процесс Монголия, Эне-Сай бойлорунан тартып, Памир, Алай жана Сыр-Дарыяга чейинки эбегейсиз аймакты кучагына алган

С.М. Абрамзондун билдирүүсүндө кыргыздар «кыргыз» деген аталыш кездешкен жерлерди жана элдерди гана изилдөөгө адаттанган. Анын айтымында кыргыз элинин этникалык тарыхын изилдөөдө кеңири аймактарды изилдөө керектиги сунуш кылынган. Мисалы: Бабурнаамде кыргыздар жөнүндө эч нерсе айтылбайт. Бирок Ферганадан Кашкарга чейинки тоолуу аймактарда көчүп, көп сандаган топоз, жылкы, койлорду өстүрүү менен чарба жүргүзүп келген, «чакрак», «чогрек» [I.5; I.6] деп аталган уруулар жөнүндө сөз болот. Орто Азияда кыргыздардан бөлөк эч бир элдин жылкы, кой, топоз өстүрүп, аны өздөрүнүн негизги кесиби катары эсептеп келген элди билбейбиз. Ушундан улам Фергана, Анжияндан тартып Кашкарга чейинки жерлерди кыргыздар байыртадан мекендеп келген жер, анда жашаган элдердин басымдуу бөлүгүн кыргыздар же кыргыз уруулары түзгөн деген жыйынтык чыгарсак болот.

Окумуштуу В.Л. Вяткиндин билдирүүсүндө XIX кылымдын аягында Зерафшан өрөөнүндө, Самаркандда тажиктер да, сарттар да эмес кытай, кыпчак, найман, сарай, кутчу, жүз, мангыт уруулары үстөмдүк кылгандыгы айтылат [I.10]. Бирок бул урууларды жарым көчмөн өзбектер деп атайт.

Белгилүү окумуштуу К.И. Антипина кыргыздарды, айрыкча ичкилик (кыдырша, кыпчак) кыргыздарын Аму-Дарыя, Вахш дарыяларынын бойлорунда, Тажикстан, Ооганстан, Чыгыш Туркестандын аймактарында жашап келишкенин белгилеп, бул пикирин алардын кол өнөрчүлүгүнүн өнүккөндүгү, алар даярдаган буюмдар (жүндүү килемдер) башка уруу, элдердин буюмдарынан өзгөчөлөнүп таргандыгы жана Анжиян, Кокон, Маргелан, Скобелев, Чыгыш Туркестан базарларында чоң талапты жаратып келгендиги жана бул буюмдар азырга чейин Өзбекстандын искусство жана тарых музейлеринде сакталып тургандыгы менен далилдеген [I.4].

1926-жылы Орто Азияны райондоштуруу комиссиясынын жетекчиси И.П. Магидовичтин берген төмөнкү маалыматтары өзгөчө көңүл бурууну талап кылат: «Самарканд, Бухара

областынын кээ бир жерлеринде «өзбек» деген түшүнүктүн өзү жок. Кыпчак, найман ж.б. майда уруулук аталыштар болуп, алар бири-бирине өтө душман эл. Аларды тынчтыкта кармоо өтө кыйын» [I.11].

1994-жылы 22-24-сентябрда Бишкек шаарында «Манас» эпосунун 1000 жылдык маарекесине арналган «Кыргыздар: Борбордук Азиядагы байыркы жана орто кылымдардагы этногенетикалык жана этномаданий процесстер» деп аталган эл аралык илимий конференцияда белгилүү окумуштуу Б.Х. Кармышева өзүнүн «Ортозеравшан өрөөнүндөгү «кыргыз» уруусунун өзбектери» деп аталган макаласында төмөнкү статистикалык маалыматтарды берет:

1.1917-жылкы айыл-чарбалык каттоодо Ортозеравшан өрөөнүндө отурукташкан өзбектердин «кыргыз» уруусу катталып, Каттакоргон уездинде-151, Самаркад уездинде-22 киши болгон. СССР элдеринин уруулук курамын изилдөө үчүн түзүлгөн атайын комиссия биринчилерин казактарга, ал эми экинчилерин «кокустан келип калгандар» деген графага киргизишкен [I.12]. 1920-жылдагы Бүткүл Россиялык эл каттоодо болсо, Самарканд областында кыргыз уруулары болгонуна карабай, каттоо графасына киргизишкен эмес. Эске салчу нерсе, өзбек айылдарынын арасында 3 кыштак «кыргыз» аталыш менен аталгандыгы катталган. 1924-жылы Орто Азияны райондоштуруу боюнча иштеген комиссия Зеравшан өрөөнүнүн Керминин жана Бухар бөлүмдөрүндө-5600, Шахрисабз оазисинде-435 «кыргыз» уруусунун өкүлдөрү эскерилген. Каршы чөлдөрүндөгү өзбектердин «сарай» уруусунун ичинде жашаган «кыргыз-сарай» деген уруу да акыйкатсыздык менен кыргыздардын курамына киргизилген эмес.

2.Менин талаа изилдөө иштерим көрсөткөндөй: (1960-70-жылдардагы) Самарканд областында кийинчерээк өзбек аталып калган «кыргыз» уруусу өз учурунда маанилүү коомдук салмакты ээлеген; айрыкча ат спорт оюндарында (Купкари-Көк бөрүдө) алар экиге бөлүнүп; «мангыт» жана «кыргыз» таанымал болушкан жана булардын катарын найман, кыпчак, сарай уруулары түзгөн.

3.Керминин жана Бухар оазистерин боюнча Ф.Д. Люшкевичтин (1976) жана Шахрисабз шаары боюнча Е.М. Пешеровалардын талаа иштеринин жыйынтыктары болсо, бул жерлерде «кыргыз», «учурук» этнонимдери толук бойдон өзүнүн этнонимдик белгисин жоготкондугун жана көк-бөрү оюндарында да мурдагыдай «учуруг», «мангыт», «кыргыз» болуп бөлүнүп аталбастан, «Паст томон» - төмөнкү жана «Юкори - томон» - жогорку болуп бөлүнүп атала баштаганын тастыктайт.

4.Өзбек элинин 92 уруусуну ичинен аз сандагы «кыргыз» жана «бурут» уруулары алдынкы жана өзгөчө (привилегиялуу) оорунду ээлейт [I.12] ».

Бул маалыматтар көрсөткөндөй орус чиновниктери кыргыз, кыпчак ж.б. ошол мезгилде өзүнчө оозго алынып жүргөн майда кыргыз урууларын (сарай, учурук) атайын официалдуу документтерге түшүрбөй, кыргыз элинин унутулуп кетишине зор шарт түзүп берген. Алардын бул иштеринин ката экенин кийинки жылдардагы Б.Х. Кармышева, Султанов Т.И, Б.А Ахмедов, Ф.Д. Люшкевич ж.б. талаа изилдөө иштери далилдеп койду. Орус чиновниктери кетирген каталардын айынан, сөз болгон аймкатардагы кыргыздар бүгүнкү күнгө келип, толук атын, этникалык белгилерин унутту. Жогорудагы талаа иштеринин маалыматтары өкмөт тарабынан жүргүзүлгөн официалдуу каттоо иштерине караганда чыныгы тарыхый реалдуулукту бергендиги көрүнүп турат.

Совет бийлигинин улут саясатынын натыйжасында 1924-жылы Орто-Азия чөлкөмүндө улуттук мамлекеттүүлүктөргө бөлүү процессинде бул чөлкөмдө жашаган этностордун кызыкчылыктары толук эске алынбай, субъективдүүлүккө, башаламандыкка жол берилет. Натыйжада байыртадан эле кыргыздар мекендеп келген Самарканд, Анжиян, Наманган, Фергана өрөөнүнүн көпчүлүк бөлүгү Өзбекстандын чегине кирип, ал жерде жашаган кыргыздардын тагдырына терс таасирин тийгизди. Мисалы Анжиян областынын курамына кирип калган Хан-Абад, Жалал-Кудук, Коргон-Төбө, Булак-Башы, Мөнөк ж.б. волосторунун калкынын басымдуу бөлүгүн кыргыздар түзгөн. Анжиян уездиндеги отурукташкан айылдардын жалпы саны 201 кыштак болсо, улуттук өзгөчөлүгүнө жараша алар

төмөндөгүдөй абалда болгон: кыргыздар-138 айыл, өзбек жана сарттар-38, орустар-12, тажик-1, түрк-4, кашкарлык-4, аралаш жашагандар-4 айылды түзүшкөн [9]. Демек аймактагы калктын улуттук өзгөчөлүгүн эске албай административдик-аймактык бирдиктерге бөлүү (1924-1927жж) өз учурунда СССРдин курамына кирген Кыргызстан жана Өзбекстандын ортосундагы өтө татаал этнотереториялык талаш-тартыштарды пайда кылган. Албетте бул багытта атайын иш алып барышкан комиссиялар бир топ татаал маселелерди чечүүгө аракет кылышкандыктарын белгилөө зарыл.

Азыркы коңшу өлкөлөрдүн ортосундагы аймактык, чек-аралык талаш маселелерди эске алганда, 1924-жылкы улуттук чек-аралык жиктешүү бир топ катаачылыктар менен ишке ашты. Совет коомунун кийинки мезгилдеринде да улут маселесине анча маани берилбей, мунун натыйжасында жер-жерлерде улуттар аралык конфликттер пайда болду. (мисалы 1990-жылдагы Ош окуясы, Ферганадагы, Молдова, Россиядагы жаңжалдар ж.б)

Улуттар аралык мамилелерге этияттык менен мамиле кылып, улуттардын кызыкчылыктарын тең эске алып, камсыз кылбасак, мындай окуялар каалаган мезгилде чыгып кетиши мүмкүндүгүн тарых көрсөттү.

Октябрь революциясына чейинки падышалык эл каттоо эсеп-кысабы көп убакта жаңылышканын айта кетүү зарыл. Эл каттоо компаниясын орус чиновниктери алып барышып, алар көп учурларда болжолдуу түрдө, кээде маалыматтарды өз билгениндей эле бере беришчү. Орус чиновниктери гана эмес, көп учурда аттуу-баштуу орус окумуштуулары, саякатчылары деле кыргыз менен казакты, каракалпак менен кыпчакты, өзбек менен башка түрк элдерин көп ажырата алчу эмес. Ошондуктан Октябрь революциясына чейинки маалыматтарга өтө этияттык менен, салыштырмалуу түрдө кароо талап кылынат.

Россия жана анын чет жакаларында официалдуу эл каттоо биринчи жолу 1897-жылы болгон. Андан кийинки болжолдуу түрдө ар жылы областтык губернаторлордун отчетторунда элдердин саны берилип турган. 1908-1910-жылдары Сенатор Полендин Туркестан крайын толук текшерүү жүргүзгөндүгүнө байланыштуу, эл каттоо жүргөн. Биз ошол маалыматтарга таянып Фергана чөлкөмүн карап көрөлү.

XIX-кылымдын аягында Фергана беш уездден: Наманган, Анжиян, Маргалаң, Кокон, Ош турган. Фергана облусунда 1млн 572 миң 214 адам жашап, анын ичинде 114081 тажик, 14915 кашкарлык, 201597 кыргыз, 7584 кыпчак, 11056 каракалпак, 788989 сарт, 153780 өзбек, 261234 түрк-татар элдери жашаган. Бул жерде окурмандардын эсине сала кетчү нерсе бар. Биринчиси - 1926-жылга чейинки эл каттоолордун баарында азыркы өзбек эли «сарт», «өзбек» деп эки эл катары берилет. Себеби, XVI-кылымдын башында Орто Азияга Арал деңизинин түндүк тарабынан Мухаммед Шейбани (XVI-кылымдагы Көк ордонун ханы чингизид Өзбек хандын тукуму) менен кошо көчүп келишкен 92 боолуу (92 урук) көчмөн өзбектер (баары 240-360 миң киши) жана жергиликтүү түрк тилинде (чагатай тили) сүйлөшкөн сарт деп аталышчу дыйканчылык, соода, кол өнөрчүлүк менен кесип кылган тургундар менен жуурулушуу процесси XX-кылымдын башына чейин бүтө элек эле. Бул маалыматты Б. Кармышева да толуктап, XV кылымдын аягында «Дешти-Кыпчак» өлкөсүнөн Шейбани-ханды эрчип, кыпчак, найман, мангыт, конураттар келгенин белгилейт жана аларды түбү дешти кыпчактардан болгон өзбек уруулары деп атайт [1.12]. Кийинчерээк булар орто кылымдарда аттары белгилүү болгон казак, кыргыз, каракалпак, ногой, башкыр элдеринин катарына кирип кеткен [1.1].

Экинчиси - маалыматтарда берилгендей «түрк-татар элдери» деген графага биздин оюбузча түрктөр, татарлар, башкырлар, карайымдар, лакецтер жана башка майда калктар, ошондой эле түрк тилде сүйлөшүп, улуту аныкталбагандар, мүмкүн жаңылыштык менен өзбектер да, кыргыздар да кирип кетсе керек.

Сөз кылып жаткан мезгилде Ош жана Анжиян оюздарында (уезд) жашагандар төмөнкүнү түзгөн. Баары 360267 жана 161640 киши. Кыргыздар 123382 жана 1741, сарттар 321817 жана 571, өзбектер 6 жана 17, түрк-татарлар 662 жана 136447 адам. Кыпчактар Анжиян оюзунда гана 14 киши деп берилген. Кыпчактарды аз санда берилип калышы, аларды кыргыздарга кошсо керек деген ойду пайда кылат. Ал эми өзбектердин өтө аз санда берилиши да күмөндү

туудурат. Ошондой эле Ош оюзундагы кыргыздардын санынын берилиши да тура эмес. Бирок, кантсе да бул официалдуу документти көңүлгө албай коюуга мүмкүн эмес.

Статистикалык маалыматта көрүнүп тургандай Анжиян оюзунда кыргыздардын саны (1741) сарттардан да (571), өзбектерден да (17), же экөөнү кошуп эсептегенинен да көптү түзгөн (ХК). Кыргыздардын дагы бир тобу түрк-татарлардын санына кошулуп калганына шек жок. Кыргыздардын ири уруусу болгон кыпчактардын саны да (14) бир топ талашты пайда кылчуудай. Балким алар толугу менен түрк-татарларга кошулуп, эсептелген болушу мүмкүн.

Областтын шаарларында бары 267 кыргыз жашаган, анын ичинде 108-Маргалаңда, 37-Анжиянда, 74-Кокондо, 48-Наманганда турган. Шаарда жашаган кыпчактарды - шаарда тургандар деген графага бир гана кишинин Анжиянда жашагандыгы берилген[1.8].

Ушудан улам революцияга чейинки маалыматтардын калтыстыгы көрүнүп тургандай болуп калды, анткени болгону 1 кыпчактын шаарда жашашы акылга сыйбай турган көрүнүш. Кыпчактардын ар кайсы статистикалык маалыматтарда өзүнчө берилиши жана көптөгөн саясий окуялардагы алардын ролу, алар өзүнчө эл катары жашап келген жана алардан бардык түрк элдери тараган деген Мурад Аджинин пикирине кошулганга түрткү берип тургандай.

Андан тышкары белгилүү окумуштуулар Х. Б. Кармышева, Г.П. Васильевалардын «XV - кылымдын аягында Орто Азияга Дешти Кыпчак өлкөсүнөн Шейбани ханды эрчип келгендердин катарына; кыпчактарды, кыргыздарды, найман, коңурат, казак, каракалпактарды киргизиши жана булар кийинчерээк түрк тилдүү элдердин жана өзбектердин катарын түзүп калган» [1.7] деген көз караштары да бул элдердин түпкү жалпылыгынан дарек берип турат.

Статистикалык маалыматтарда эмне үчүндүр Ош шаарында 8 гана сарт жана 5 өзбек деген маалымат бар. Ошол эле учурда Ошто 32432 түрк-татарлар тургандыгы айтылат.

1907-жылы даярдалган Фергана облустук статистика комитетинин маалыматтарында шаарда жашаган кыргыздардын жалпы саны 584 кишини түзүп, анын ичинде Скобелев шаарында-62, Анжиянда-222, Кокондо-15, Наманганда-7 жана Ошто-271 кыргыз жашаган. Бул маалыматтар кээ бир тарыхчылардын Октябрь революциясына чейин кыргыздар Анжиян, Наманган, Фергана, Кокон, Ташкент шаарларында, ал эле эмес Ош шаарында да бир да кыргыз болгон эмес деген көз караштарын төгүнгө чыгарат.

Эске сала кетсек, 1990-жылы тарых илимдеринин доктору Р. Шамсутдинов «Кыңыр иштин кесепеттери» деген макаласында байыртадан бери Орто Азия, анын ичинен Фергана калктарынын тамыры бир экендигин, Бухара, Хива жана Кокон хандыктары улуттук эмес, өз ичинде жашаган калктардын баарына тең орток саясий биримдик болгон деген туура ойду айтуу менен бирге, Совет ыңкылабынан кийинки 1924-жылдагы улуттук мамлекеттүүлүктүн түзүлүшүнө улуттук принциптеги чек-ара жиктешүүлөрү туура эмес жүргүзүлгөн, «Өзбекстандан бир катар жерлер Кыргызстанга туура эмес өткөрүлүп жиберилген» деген бүтүм чыгарат. Ошол катаалардын акырындык менен өнүгүүсү акыркы жылдардагы жоболондуу окуяларга (Ош коогалаңы) алып келди дейт. Ошондуктан 1924-жылы улуттук чек-аралык жиктешүүнү таптакыр жүргүзбөй, мурунку административдик биримдикте эле (Түркестан АССР) калтыруу керек эле деген ойду айтат да, Ош окуясына байланыштуу пикирлерин баяндап, Жалал-Абад жана Сузакты кошуп, Ош облусундагы Өзбек автономиялуу район кылып койсо туура болоор эле деген жыйынтык чыгарат. Агайдын, 1924-жылдагы улуттук чек аралык жиктешүүнүн туура эмес жолдор менен ишке ашырылгандыгы, же аны болтурбай эле Түркестан АССРи бойдон калтыруу керектиги жөнүндөгү пикирлери тарыхый укуктук рамкада алып караганда өз эрки деңизчи, бирок Өзбекстандан бир катар жерлер Кыргызстанга өтүп калган, Октябрь ыңкылабына чейин кыргыздар Анжиян, Ош, Маргалаң, Фергана шаарларында жашаган эмес, Жалал-Абад менен Сузакты кошуп, Ош облусундагы Өзбек автономиялуу районун түзүү керек деген бүтүмдөрү бир топ талаш-тартыштарды эле эмес, улуттар аралык ынтымакка да доо кетирип, ар түрдүү түшүнбөөчүлүктөрдү, карама-каршылыктарды, акыр аягында болсо улуттар аралык

конфликттерди да пайда кыла турган ойлор экендиги көрүнүп турат. Тескерисинче, автор эскерген талаш жерлерди пайда кылган туура эмес чечимдер орус бийлиги тарабынан кетирилип, анын натыйжасында болсо, Өзбекстандын жана Кыргызстандын чек-араларында азырга чейин чечилбей келген маселелер пайда болду. Бир топ айыл-кыштактар, болуштуктар 1924-жылы эле эмес, андан кийинки жылдарда (1925, 1926, 1927 ж.ж) кээде Өзбекстанга өткөрүлсө, кээде Кыргызстанга өткөрүлүп берилип турганын архивдик булактар тастыктайт. Мисалы 1925-жыл 27-майдагы ВЦИК тин райондоштуруу боюнча атайын комиссиясынын №8 протоколунда Кыргыз Автономиялуу областынын Жалал-Абад округуна Аим волостун киргизүү жөнүндө чечим кабыл алынган [II.1]. Ал эми 1926-жыл 11-апрелдеги №127 протоколунун б) беренесинде Ханабад волосту Кыргызстанга карап, Фергананын чыгыш чек-арасы Аим, Чимион, Кара-Суу, Курган-Тепа, Джаляль-Кудук, Маняк, Булак-Башы, Аравандын түндүк бөлүгү жана Мархамат волосттору менен аныктала тургандыгы айтылган [II.2]. Ушундай эле документтерде [II.3] Өзбекстандын Ош шаары жана Ош волостуна, Сузак I жана II ге, Араван волостуна, Аим волостуна жана анын түштүк бөлүгүнө ж.б. жерлерге койгон дооматтары жана аларга карата алган ВЦИК тин баш тарткан жооптору айтылган. Бирок жогоруда аты аталган аймактар кийинки жылдарда Өзбекстанга өткөрүлүп берилген. Андан ары, ВЦИК СССР дин чек-аралык талаш-тартыштар маселелери боюнча башка документтерде [II.4] Аим волостунун сол жээги, (Кара Дарыянын сол жээги), Кара-Суу, Чимион, Коргон-Төбө, Джаляль-Кудук волосттору Өзбек ССР ине өткөрүлүп берилгендиги, ал эми Ханабад волосту Кыргызстанда калгандыгы жөнүндө кабар берет. Андан тышкары бул документтердин маалыматы боюнча Кыргызстандын “айрым жерлерде (Булак Башы, Маняк, Бегеталы Кой-Таш капчыгайы ж.б.) жалаң кыргыздар жашай тургандыктары жана ошол жерлерди Кыргызстанга кошуу керектиги” жонундөгү арыздары четке кагылган. Анткени ал аймактарда жалаң кыргыздар жашап, тегерегиндеги өзбек айылдардын куурчоосунда калган. Андай волостторду жана болуштуктарды Кыргызстанга кайырып берүү райондоштуруу боюнча түзүлгөн комиссияга бир топ кыйынчылыктарды туудурмак, ошондуктан ушуга окшош көптөгөн тартыш жерлерди мурдагы абалында калтырууну чечишкен. Ушундай чечимдер өз учурунда көптөгөн нааразычылыктарды жараткан.

Чек-ара кызматынын көп жылдар жетектеп жүргөн белгилүү С.К. Аламановтун пикиринде мындай нааразычылыктар менен коштолгон талаш маселелердин чыгышына Красновский жетектеген Орто Азия республикаларынын чек-араларын тактоо боюнча түзүлгөн СССРдин Эмгек жана коргонуу кеңешинин Орто Азиядагы ыйгарым укуктуу өкүлүнүн (УПОЛСТО) комиссиясы күнөөлү болгон. Анын айтымында “комиссия Орто Азия аймагына чек-ара талаштарынын түгөнбөс үрөөнүн сээп койгон”. Андан тышкары ал эки өлкөнүн чек-аралары бүгүнкү күнгө чейин чечилбей, талаш болуп турган маселелердин арбын экенин билдирет.

1926-жылы 25-апрелде бир эле Аим волостунун 9 болуштугу: Кызыл-Токой, Дарабак (Дардак), Тешик-Таш, Корут-Кий, Чангыр-Таш, Ак-Мечит паритеттүү комиссиянын чечимине каршы болушуп, Өзбек ССР инен чыгып, Кыргызстанга кирүү жөнүндө РСФСР ЦИК ке арыз каттарын жолдошкон [II.10] (1700 үй бүлөө).

Чек араларды аныктоо жана туура бөлүштүрүү иштери өз убагында болбогондуктан тарыхтын кийинки этаптарында ар түрдүү улуттар аралык конфликттер келип чыкты. Айта кетсек документтерде [II.6; II.7; II.8]. 1926-жылдарда өзбек жана кыргыздар ортосунда өз-ара мамилелер нормалдашпай жаткандыгы, Ош шаардык кеңешинин жумушчуларынын, Өзгөн районунда жашаган уйгурлардын өз алдынча автономияга умтулгандыктары жөнүндө сөз болот. 1926-жылдын 2-январдагы Кыргыз обкомунун информациялык отчетунда төмөнкү сөздөр айтылат: “Кыргызстандын түштүк райондорунда азырга чейин эки улуттун талаш-тартышы сакталат. Мында өзбектер эки группага бөлүнгөн: биринчилери Кыргызстанга, башкалары Өзбекстанга тартылышат” [II.9]. Жыйынтыктап келгенде, татаал этнотереториялык талаш-тартыштардын натыйжасында Фергана өрөөнүнүн 50 - өзбек, 14 - сарт айылдары Кыргызстанга, 100 гө жакын - кыргыз, 28 - кыпчак, 17 - түрк, ондогон -

каракалпак, курама ж.б. айылдары Өзбекстандын административдик башкаруу аймагына өтүп кеткен [1.9]. Кыргызстандын элинин чек-араларды тактоо, кыргыздар мекендеп келген жерлерди Кыргызстанга кошуу жөнүндөгү жогорудагыдай талаптарына совет бийлиги көңүл бурган эмес. Кыргыздар байыртадан мекендеп келген жерлери менен коңшулаш Өзбекстандын калкына айланган.

Ошентип, калктын санын азайтып же көбөйтүү тарыхтын бардык мезгилдеринде бурмаланып келингендиги орус чиновниктеринин жергиликтүү Орто Азия элдерин бири-биринен айырмалап билбей берген статистикалык сандарынан жана Бүткүл союздук эл каттоолордун маалыматтарынан даана көрүнүп турат.

Тарыхый чындык элдин санына же пайызына эмес, бүтүндөй элдин тагдырына жана келечегине, улуттук белгилердин балуулуктугуна жана сыйланышына негизделиши керек. Ушул аспектилерден алып караганда Фергана өрөөнүнүн тарыхын жаңыча иликтөө мезгилдин талабы деп ойлойбуз.

Адабияттар

1. Абрамзон С.М. Вопросы этногенеза киргизов по данным этнографии. /ТКАЭЭ. Т.3. – Фрунзе. : Изд. АН Кир. ССР, 1959. – 31-43.
2. Абрамзон С.М. Этнический состав киргизского населения Северной Киргизии. / ТКАЭЭ, т. 4. – М.: Изд. АН СССР, 1960. – 40-41.
3. Аламанов.С.К. Кыргызстандын мамлекеттик чегарасынын калыптанышы. -Б.: Э. Эберт атындагы фонд, 2005. -75-81.
4. Антипина К.И. Особенности материальной культуры и прикладного искусства южных киргизов. Фрунзе.: Изд. АН Кир. ССР, 1962.- 67-69, 195.
5. Бабур, Захир-ад-Дин. Бабур-намэ. - Ташкент.: Глав. ред. Энцикл, 1948.: 42-43.
6. Кененсариев Т. Тандалган макалалар. - Ош.: ОшМУнун атуулдук өнүгүү фонду, 1999. 91-102.(128).
7. Каратаев О. Кыргыз элинин этникалык өнүгүүсү. – Бишкек.: КМПУ, 2003.– 195.
8. Кармышева Б.Х. Узбеки племени “кыргыз” в Среднезеравшанской долине. Происхождение киргизов. Кыргызы: Этногенетические и этнокультурные процессы в древности и средневековье в Центральной Азии. / Тез. межд. науч.конф. посв. 1000 летию эпоса Манас. 22-24 сен. – Бишкек., 1994. – 41-42.
9. Кененсариев Т. Тандалган макалалар. - Ош.: ОшМУнун атуулдук өнүгүү фонду, 1999. -91-102.
10. Койчиев А.К. Национально–территориальное размежевание в Ферганской долине (20-30 г.г XX века). – Ф., 2001. – 3.
11. Материалы Всероссийских переписей 1920 г. Перепис населения в Туркестанской республике. 4.1, Вып.5. – Ташкент., 1934. – 28-30.
12. Материалы по районированию Средней Азии. Кн. 1, ч. 1. – Т., 1926. – 2.
13. Этнографические изучение узбекского сельского населения. Отв. ред: Г.П. Василева., Б.Х. Кармышева. - М.: Наука, 1969.

Архивдик материалдар

1. Партархив ЦК компартии Киргизии Ф.20, Оп. 1, д.114, л. 19 – 19 об – Архивная выписка из протокола №8 Заседания Президиума Комиссии ВЦИК 27 мая 1925 года. - по районированию.
2. КОМУ ВЦИК, Облплан, по районированию. Копия №3826 ,12,04,1925 года – Архивная выписка из протокола №127 заседания исполнительного комитета советов рабочих, дехканских и Красноармейских депутатов Кара – Киргизской Автономной области РСФСР от 11 апреля 1926 года. – по уточнению границ Киргизии с Узбекистаном.
3. Копия протокола № 11 заседания комиссии ЦИК СССР 20 марта 1926 года .Город Самарканд. 1 час дня. - по урегулированию пограничных споров между республиками Средней Азии.(О притензии Узбекистана на г. Ош, Ошскую волость, Сузак 1, Сузак 2 и др).
4. Копия протокола №13 заседания комиссии ЦИК СССР 25 марта 1926 года. г. Ташкент. - о урегулировании пограничных споров между Киргизстаном и Узбекистаном по Бекабатскому сельскому обществу и Ханабатской волости.
5. Партархив ЦК компартии Киргизии: Ф - 21, Оп – 2, д - 45, л – 132 – Архивная выписка №2 заседания Президиума ВЦИК советов, рабочих, крестьянских и Красноармейских депутатов. От 3 мая 1927 года. – Доклад паритетной комиссии о взаимных претензиях, касающихся территориальных споров между РСФСР и Узбекской ССР.

6. Партархив ЦК компартии Киргизии: Ф - 10, Оп - 2, д - 54, л - 31 - Ошский горсовет претендовал на автономии своих действий.
7. Партархив ЦК компартии Киргизии: Ф - 7, Оп - 1, д - 73, л - 76 - о взаимоотношениях Ошского горсовета и окрисполкома. Горсовет неподчиняет отделам окрисполкома.
8. Центральный партархив ЦК КПСС: Ф - 62, Оп - 1, д - 517, л - 39 - в отчете Ошского окружкома ВКП (б) отмечается притензии на автономию уйгурского населения Узгенского района (Претендовали на самостоятельный автономный район республиканского подчинения).
9. Партархив ЦК компартии Киргизии: Ф - 7, Оп - 1, д - 68, л - 14 - в отчете обкома ВКП (б) от 2 января 1926 года указывается на ряд фактов конфликтов между узбеками и киргизами (Узбеки разделились на две группы: одна тяготеет к Киргизстану, другая к Узбекистану).
10. ЦТА Киргизской ССР: Ф - 20, Оп - 1, д - 176, л - 98 - 25 апреля 1926 года обисполком Киргизской Автономной Области направил в ЦИК РСФСР заявление уполномоченных 1700 домохозяев семей Ката Могол и Думар Нарынской волости Андижанского уезда Ферганской области Узбекской ССР с просьбой о присоединении Киргизии и протест уполномоченных сельских обществ Аимской волости: 1. Кызыл - Тукайского, 2. Дарабакского (Дардакского), 3. Тешак - Ташского, 4. Корут - Кийского, 5. Чангырташского, 6. Акмечитского, которые были не довольны решением паритетной комиссии передавших их в состав Узбекской ССР.
11. Архивная выписка из протокола №3 заседания президиума ЦИК КАССР от 15 марта 1927 года. - О границах между КАССР и УзССР.

*Авазов Э.А., т.и.к., доцент
Б.Осмонов атындагы ЖАМУ
Умарова М.К., окутуучу
Б.Осмонов атындагы ЖАМУ*

ПАДЫША ӨКМӨТҮНҮН ФЕРГАНА ӨРӨӨНҮНДӨГҮ БИЛИМ БЕРҮҮ САЯСАТЫНЫН АЙРЫМ МАСЕЛЕЛЕРИ

Аннотация

XIX к. аягы XX к. башында Фергана өрөөнүндө элге билим берүү тутуму бири-бири менен байланышпаган эки бөлөк системадан куралган. Бул биринчи кезекте мусулмандык салттуу башталгыч мектептер жана жогорку конфессиялык билим берүү мекемеси болгон медреселерден турган. Экинчисин империялык билим берүү мекемелери: гимназиялар, орус-мектептери, училищалар түзгөн. Орусиянын Фергана өрөөнүндөгү билим берүү саясаты жергиликтүү калкты орусташтыруу жана империя менен тыгыз байланыштыруу, маданий жактан жуурулуштурууга багытталган. Мындай саясат билим берүү жаатындагы атаандаштыкка шарт түзгөн жана анын натыйжасында жергиликтүү мусулмандык билим берүү мекемелеринин модерниязиялануусуна алып келген. Макалада Фергана өрөөнүндө европалык типтеги окуу мекемелеринин калыптанышы жана өнүгүшү, мусулмандык билим берүүнүн абал чагылдырылды.

Ачкыч сөздөр: падыша өкмөтү, Фергана өрөөнү, билим берүү, саясат, маселе.

НЕКОТОРЫЕ ВОПРОСЫ ОБРАЗОВАТЕЛЬНОЙ ПОЛИТИКИ ЦАРСКОГО ПРАВИТЕЛЬСТВА В ФЕРГАНСКОЙ ДОЛИНЕ

Аннотация

Система народного образования в Ферганской долине в конце XIX - начале XX века складывалась из двух отдельных систем, не связанных друг с другом. Один из них состоял в основном из мусульманских начальных школ и медресе, где давали высшее религиозное образование. Вторую составили имперские учебные заведения: гимназии, русско-туземные школы, и училищ. Образовательная политика России в Ферганской области была направлена на русификацию местного населения, культурную слиянию и тесную интеграцию с империей. Эта политика создала конкуренцию в области образования и как следствие, привела к модернизации местных мусульманских учебных заведений. В статье отражено становление и развитие учебных заведений европейского типа и состояние мусульманского образование в Ферганской долине.

Ключевые слова: царское правительство, Ферганское долина, образование, политика, проблема.

SOME QUESTIONS OF THE EDUCATIONAL POLICY OF THE TSAR GOVERNMENT IN THE FERGANA VALLEY

Annotation

The system of public education in the Fergana Valley in the late 19th - early 20th century consisted of two separate systems that were not connected with each other. One of them consisted mainly of Muslim elementary schools and madrasahs, where higher religious education was given. The second was imperial educational institutions: gymnasiums, russian-natives schools and colleges. The educational policy of Russia in the Fergana region was aimed at the russification of the local population, cultural fusion and close integration with the empire. On the other hand, they considered it their duty to bring civilization and Russification to the region through enlightenment. This policy created competition in education and, as a result, led to the modernization of local Muslim educational institutions. The article reflects the formation and development of educational institutions of the European type and the state of Muslim education in the Fergana Valley.

Key words: tsarist government, Fergana Valley, education, politics, problem.

Фергана өрөөнү Түркстан чөлкөмүндө Орусия падышачылыгынын курамына акыркы кирген аймак катары бир топ бөтөнчөлүктөргө ээ болгондугу маалым. Падышачылыктын бийлик төбөлдөрүн өрөөндүн калкынын арасында эбактан бери эле тынчы жок элементтердин көп болусу жана диний фанатизмдин курч мүнөздө көрүнүшү кооптондуруп келген. Мындай жагдайда аталган милдеттерди жүзөгө ашыруунун башкы шарттарынын бири мусулмандардын рухий жана жарандык жашоолорунда белгилүү роль ойногон дин жамааттарынын өкүлдөрү менен ымала түзүү, жергиликтүү калктарды европалык маданиятка жуурулуштуруу жана акырындап маданий ассимиляцияга өтүү маселеси маанилүү болгон. Бул максатта Фергана өрөөнүн жалпы империялык билим берүү

системасына кирүүгө жана агартуучулукка көңүл бурулган. Тарыхый издөөлөрдүн басымдуу бөлүгүндө бул тарыхый жараянды прогрессивдүү көрүнүш катары баалоо басымдуулук кылат. Мындай пикирди кармагандар ошол доорлордо орусиялык билим берүү системасынын жергиликтүү билим берүүгө караганда артыкчылыкка ээ жана прогрессивдүү болгондугу менен түшүндүрүп келишет. Албетте, ага кайсы бир деңгээлде кошулуга болот. Бирок, ошол эле учурда анын жергиликтүү билим берүү мекемелеринин модернизациялануусуна алып келгендиги, мындан улам билим берүү мейкиндигинде атаандаштык жүрүп, ал прогрессти шарттагандыгы көрсөтүлбөй келет.

Орус интеллигенциясынын алдынкы өкүлдөрүнүн айрымдары Түркстанда, анын ичинде Фергана өрөөнүндө мектептерди, окуу жайларын ачууга туура көз караш менен карашкандыгы маалым. Анткени, чөлкөмдү орусташтыруу менен катар эле көчүп келишкен орус тилдүү калктын балдарынын билим алуусуна камкордук көрүү милдети да болгон. Бирок, коомчулукта кай бирлери мындай саамалык жашап жаткан түзүлүшкө коркунуч жаратат деп эсептешсе, кээ бирлери билим берүү жолго коюлбаса крайдагы туземдик калктын балдары массалык түрдө билимсиз болуп калуу коркунучу барлыгын эске алышкан. Ушундай жолдор менен падыша өкмөтү бир тараптан жергиликтүү элдин ички турмушуна саясий кооптонуулардан улам киришпегенге аракет кылган. Экинчи тараптан алар агартуучулук аркылуу цивилизацияны алып келүүнү жана аймакты орусташтырууну өздөрүнүн милдети катары көрүшкөн.

Падышачылыктын орусташтыруу саясатында башкы роль билим берүүгө берилген. Түркстан крайындагы, анын ичинде Фергана өрөөнүндөгү орустук билим берүүгө карата мамиле Түркстандын биринчи баштыгы “жарым пааша” К.П. фон Кауфмандын башкаруу курсундагы жергиликтүү элдин диний ишенимдерине жана салт санаасына кийлигишпөө саясатынын негизиндеги “исламга этибар бербөө” [1, с. 207-208] принцибине ылайык калыптанган. Крайдагы билим берүүнүн абалынан кабар тапкан Кауфман аскер-губернаторлорго жакынкы убактарда мектептерди ачууну колго алууну милдеттендирген. Мында төмөнкүлөрдү белгилеген: 1. Орустар жашаган аймактарда сабат мектептерин ачуу; 2. Коомчулукту кеткен чыгымдарды жабууга тартуу; 3. Мектептерге кол өнөчүлүккө үйрөтүүнү кийрүү; 4. Мектептерди бөтөн элдердин балдарына жеткиликтүү кылуу; 5. Мүмкүнчүлүккө жараша аялдар арасында билим берүүнү жайылтуу [2, с. 5]. Билим берүү аркылуу көчмөн калктарды отурукташкан мусулман калктарынын таасиринен чыгаруу максаты көздөлгөн [2, с. 6].

Фергананын көчмөн жана отурукташкан калктарынын ортосунда билим алууга карата турмуш-тиричилик жагдайларынан улам кээ бир айырмачылыктар болгон. Орус-туземдик же болбосо жадиддик мектептер шаар жерлеринде жайгашкандыктан тоолуу аймактардын көчмөн калктарына, анын ичинде кыргыздардын калың катмарына жеткиликтүү эмес болгон [3, 141-6].

Маалым болгондой билим берүү иши кийлигишпөөнүн алкагында “исламга этибар бербөө” саясатын жетекчиликке алган. Айрым бийлик төбөлдөрү Кауфмандын башкаруу курсунун жарамсыздыгын белгилешип, сынга алышкан. К.П. фон Кауфмандын мураскери генерал-майор М.Г. Черняев анын этибарга албоо саясатына каршы болгон жана аны “жакшылыкка алып барбайт”, - деп эсептеген [4, с. 402]. Мусулманчылык маселесин кайра кароонун алкагында билим берүү маселесине кайрылып, өзүнүн көз караштарын жайылтып аны ишке ашырууга аракет кылган край башкаруучуларынын бири Анжиян көтөрүлүшүн басуу учурунда кызматка келген генерал-губернатор С.М. Духовский болгон.

Ушундан улам орус-тузем мектептердин ачылышы катуу темпте өнүккөн. 1901-жылдын 1-январына карата областта 14 орустук билим берүү мекемеси, 10 орус тузем мектеби жана 2399 туземдик училища болгон [5, с. 117].

Билим берүүнүн аталган чөлкөмдөгү билермандарынын бири Н.П. Остроумов мусулмандык билим берүү мекемелери жок болуунун ордуна өркүндөп жаткандыгын дал ушул кауфмандык башкаруу курсунан көрүп: «Изложенные выше надежды и чаяния двух преемников К. П. фон-Кауфмана на обрусение туземцев Туркестанского края, на слияние

туркестанской окраины с метрополией не оправдались: в 1892 году произошел крупный скандал среди туземцев гор. Ташкента, а в 1898 году вся Ферганская область была охвачена восстанием, угрожавшим спокойствию всего края... Тогда-то в первый раз и вспомнили, между прочим, о коренных туземных школах, оказавшихся не только не вымиравшими, как надеялись русские администраторы новозавоеванного мусульманского края, не признававшие мусульманскую культуру жизнеспособною» [6,с.156-158],- деп жазган. Алардан айырмаланып Түркстандын 1904-1905-жылдардагы генерал-губернатору Н.Н.Тевяшов Кауфмандын «кийлигишпөө» саясатын жактаган. Ал «калктын диний жашоо турмушуна кийлигишпөө принциби буга чейин ыңгайсыздык жараткан эмес, азыр да жаратпайт» [7,с.220],- деп эсептеген.

Падыша өкмөтү келгин дыйкандардын балдарынын сабаттуулгун жоюуга кам көрүү менен кесипчилик багытта даярдоо маселесине да кайдыгер карабаган. Аталган өрөөндөгү колониялаштыруу маселесине кайрылган авторлордун бири А.Дмоховский бул багытта төмөнкүлөрдү белгилеген: “Эч нерсеге карабастан областтын борбордук Фергана шаарында орустар жана жергиликтүү калк үчүн а) дыйканчылык, б) багбанчылык, багбанчылык жана токой чарбасы в) колөнөрчүлүк боюнча өрнөк мектептер ачылууга тийиш. Бул мектептер колониялардагы туземдик кыштактарда практикалык илимдин очоктору болуусу керек. Бул дүйнөлүк прогресске жана бир кезде өз ара күрөшкөн элдердин: индоевропалык, семиттик, түрк-монголдукжана монгол тектүү элдердин биригишине карай кадам болот»[8,с.21]. Маалым болгондой бул сунушта да элдерди бириктирүүчү, маданияттарды жуурулуштуруучу кадам катары билим берүү назарга тутулгандыгы көрүнүп турат. Албетте, падышачылыкбийликтинмындай мүдөөсү аткарылып, алар күткөн натыйжаларга толук жетише албаган. Бул боюнча документтерде «орус-тузем мектептерин түзүүдө коюлган максаттарга жетүү эң эле акырын жүрүүдө. Ишмердүүлүгүн жүргүзгөн бир топ мезгил аралыгында(10 жылдан көп) айрым мектептерде бир да бүтүрүү болбогон[9, с.181],- деген маалыматтар ырастап турат. Орустук билим берүү мекемелеринин санынын өскөндүгү Фергана областына көчүп келүүчүлөрдүн катарынын көбөйгөндүгү менен да байланышта болгон. 1910- жылга карата область боюнча орус–тузем мектептеринин саны 18 ге жеткен, анын ичинде шаарларда 8, кыштактарда 10 болгон 9,с.180]. 1911-жылга салыштырмалуу Анжиян,Скобелев жана Ош уездеринде 8 училища кошулган. Окугандардын саны 336 адамга же 16% ке көбөйгөн.Областта орус-тузем мектептеринин саны 20. 1911-жылга салыштырмалуу окугандардын саны 344 адамга же 32% ке көбөйгөн[10, с.139].

Орустук билим берүүнүн түпкү максаттарына жетишпей жатышынын себептери мындайча түшүндүрүлгөн: “Орус-тузем мектептеринин популярдуу эместигинин жана жетиштүү эмес ийгиликсиздиктин башкы себеби мусулман калктарындагы фанатизмде жана инерциясында, анын үстүнө туземдиктердин өз натураларында бир кыйла материалист боло калышып, балдардын окуусуна практикалык өңүттөн карагандыгында.Орус-тузем мектептериндеги балдардын окуусунун пайдасын көрө билбестен, үйдө жумуш жасай турган адамдын жоктугуна, же болбосо окуунун 4 жылдык мөнөтүнүн узактыгына шылтоолошот. Мындан улам, көп учурларда балдар орусча эми гана сүйлөп, окуп, жазып, калганда мектептерди таштап коюшат [9, с. 181- 182]. Айрым гана Кокон, Анжиян сыңары соода шаарларынын калктары орус элементтери менен такай алаканын натыйжасында орус тилин жана европалык агартуучулуктун зарылдыгын түшүнүшкөн. Орус-тузем мектептериндеги жетишпестиктин жеке мүнөздөгү себептеринин бири катары мектептердин туземдик калктардан алыс жайгашышы, мугалимдерге көзөмөлдүн жетишсиздиги, окутуучулардын курамынын тийиштүү деңгээлде болбогондугу көрсөтүлгөн.

1913-жылы Фергана областында 5 орто окуу жай болгон, Скобелев шаарында эркектер жана аялдардын Гимназиясы жана аялдар үчүн шаардык прогимназиясы, Кокондо эркектер жана аялдар үчүн Коммерциялык училища, Анжиянда аялдардын прогимназиясы болгон[10, с.132]. Баары болуп 1202 окуучу окуган. Ушундай шартта мусулмандык билим берүү орустук, европалык билим берүүгө караганда мекемелеринин жана окуучуларынын саны боюнча басымдуулук кылган. 1913-жылы империядагы 9723 мектептен 6022си, өлкөдө иштеп жаткан

1064 медресенин 445и Түркстанда болгон[11, с.334]. Албетте, билим берүүнүн билерманы Н. Остроумовдун кооптонуусуна толук негиз бар болчу. Анткени, падыша өкмөтүнүн мезгил-мезгили менен мусулман мектептеринин ачылуусуна бөгөт коюучу чараларына карбастан мусулман мектептери ачыла берген. Мындай көрүнүш орусташтырууга карата мусулман коомчулугунун сакталып калууга багытталган реакциясы болгондугу талашсыз. Медреселердин (мусулман мектеби) саны 1892-жылы Ферганада 120 болсо, 1911-жылы 204 кө 1902-жылга карата областта туземдик мектептердин саны 2387ге жеткен[3, 138-б].

Салттык мусулмандык билим берүүнүн кадимки мекемелери менен катар жаңы усул же болбосо жадиддик мектептер тарала баштаган. 1911-жылы Түркстан крайынын башкы инспектору жетекчиликке крайдагы жаңы усул мектептеринин саны боюнча маалымат берген. Анда Түркстан боюнча 4106 окуучусу менен 63 жаңы усул мектептери бар[12.с. 230]”- деген маалымат берилген. 1912-жылы крайлык администрация мындай окуу жайларды жабуу аракеттерин көрө баштаган. Анткени, алар үчүн билим берүүдө атаандаштыктын кереги жок болчу. Бийликтер 1915-жылы мусулман мектептерин реформалоо маселесине кайра кайрылган. Бул ирет мектеп-медреселерди жалпы билим берүүчү мекемелерге айлантуу сунушу көтөрүлгөн. Бирок, бул жалпы империялык кызыкчылыктарга караманча каршы келгендиктен айтылган боюнча калган. Ага кошумча Биринчи дүйнөлүк согуштун залакалары колониялык чет жакаларга чейин залакасын тийгизип бийликтин бул маселелерди чечүүгө алы келбей калган. Ошондон улам метрополиядан көчүрүлүп келген орус тилдүү калктардын жана туземдиктердин билим алуусуна кам көрүү согуш учурунда убактылуу унуткарылып, Совет бийлигинин алгачкы жылдарында кайрадан көтөрүлгөн. Совет бийлигинин алгачкы жылдарында сабаттуулукту жоюу маселеси Фергана өрөөнүндө курч бойдон калган. Ага кайсы бир денгээлде падыша бийлигинин билермандары белгилеп келишкен фанатизм да өз таасирин тийгизген. Мындан улам аталган аймакта калктын сабатын ачуу максатында алгачкылардан болуп кыска мөөнөттөгү педагогикалык курстардын, азыркы ОшМПУ менен ЖАМУнун башаты болгон педагогикалык техникумдун ачылышын белгилесек болот.Орусиялык билим берүүнүн түпкү максаты орусташтыруу болгондугуна жана анын биротоло ишке ашпагандыгына карабастан Түркстан крайы үчүн светтик жана кесиптик билим берүүнүн башатын калыптандыруу менен прогрессивдүү болгон деп баалоого болот.

Адабияттардын тизмеси

1. Проект всеподданнейшего отчета генерал-адъютанта К. П. Кауфмана по гражданскому управлению и устройству в областях Туркестанского генерал-губернаторства. 1867—1881. СПб., 1885. С. 207—208.
2. Народное образования в Туркестанском крае за время с 7 января 1867 г 25 марта. из труда П.Хомутова/ Туркестанский сборник.-Ташкент.-1907.- Том.- 421.- С.5-6.
3. Авазов Э.А. XIX к. аягы XX к. башындагы Орусия империясынын Түркстандагы билим берүү саясатындагы атаандаштык жана анын жыйынтыктары (Фергана өрөөнүнүн мисалында)/Э.А. Авазов// ОшМУнунЖарчысы.-2021.- Т.2.- №3.- 137-141-б.
4. Литвинов П. П. Органы департамента полиции МВД в системе «военно-административного» управления Русским Туркестаном (по архивным, правовым и иным источникам) /П.П.Литвинов.- Елец.- 2007.- С. 402.
5. Обзор Ферганской области за 1900 год. Новый Маргелан; Скобелев : Тип. Ферган. обл. правления.-1901.-С.117
6. Остроумов Н. Колебания во взглядах на образование туземцев в туркестанском крае (хронологическая справка) —Кауфманский сборник, изданный в память 25 лет, истекших со дня смерти покорителя Туркестанского края, генерал-адъютанта К.П. фон-Кауфмана I-го. /Н.Остроумов. -Москва. - 1910.-156-158.
7. Арапов Д. Ю. Система государственного регулирования ислама в Российской империи (последняя треть XVIII — начало XX в.) /Д. Ю Арапов-М. 2004.С. 220.
8. Дмоховский А. О колонизации Ферганы/ Туркестанский сборник. -Ташкент. - 1908. -Т.- 457.- С. 25 .
9. Обзор Ферганской области за 1910 год. Новый Маргелан; Скобелев: Тип. Ферган. обл. правления. -1912.- С.181- 182.
10. Обзор Ферганской области за 1913 год.Новый Маргелан; Скобелев: Тип. Ферган. обл. правления. -1916.- С. 139
11. Россия накануне Первой мировой войны. Статистико-документальный справоч. М., 2008. - С. 334.
12. ЦГА РУз. Ф. И-47. Оп. 1. Д. 955. Л. 230.

*Сапаралиев Д.Б., т.и.к., профессор
К.Карасаев атындагы БМУ*

КАРА КЫРГЫЗ ХАНДЫГЫ: КАЛЫПТАНЫШЫ ЖАНА КЫЙРАШЫ (XIX кылымдын ортосу)

Резюме

Кыргыз элинин XVIII-XIX кылымдар мезгилиндеги мамлекетинин ахывалы тарыхыбыздагы бүдөмүк сууроолордун бири. Советтик тарыхнаамада көпчүлүк элдердин мамлекетинин тарыхына үстүртөн мамиле жасалгандыктан, бул жагдай негизинен ачыкталбаган. Анын үстүнө, мурун көчмөндөрдүн тарыхын изилдөөдө евроцентристтик көз караш үстөмдүк кылгандыктан, ушул мезгилде, кыргыз эли уруулук түзүлүштө болуп, бытырандыкка дуушарлангандыктан бирдиктүү мамлекеттик саясат жүргүзө алышпай, өз мамлекетине эгедер болбоду деген, жаңылыш көз караш бар. Алыбетте, ошол мезгилде кыргыз элинин басымдуу көпчүлүгү көчмөнчүлүктө жашагандыгы талашсыз. Ал эми көчмөндөрдүн турмушу өзгөчө жол менен өнүккөнүн, белгилүү Россиялык түрколог Л. Гумилев дааналап, акыйкаттык менен мындай деп белгилеген: “көчмөн маданияты өз алдынча өнүгүү жолуна ээ, ал чет жакадагы жапайы жана дараметсиз эмес” [10, с. 94]. Ошондуктан бул макала, көчмөн кыргыздардын XIX кылымдын ортосу мезгилиндеги мамлекети болгон Кара кыргыз хандыгынын калыптанып өнүгүшү маселеси кыргыз тарыхнаамасында жетиштүү деңгээлде изилденбегендиктен, андагы бүдөмүк жагдайын ачыктоого багытталды.

Ключевые слова: Жапайы тоолук кыргыздар ордосу, Бухара эмирлиги, Казак жүздөрү, Кашгар, Кыргыз мамлекети, Кокон, Ордо, Россия.

КАРА КЫРГЫЗСКОЕ ХАНСТВО: ФОРМИРОВАНИЕ И КРУШЕНИЕ (середина XIX в.)

Резюме

Развитие государства кыргызского народа в XVIII-XIX вв. – один из слабо изученных вопросов нашей истории. Так как в советской историографии преобладало поверхностное отношение к истории государства многих кочевых народов, поэтому данный вопрос основательно не был исследован. К тому же, в методологии изучения истории кочевых народов здесь превалировала евроцентристская концепция, когда ошибочно считалось, что кочевники-кыргызы в своем общественном развитии преобладали родоплеменные отношения и в силу этого из-за раздробленности не могли проводить единую государственную политику и иметь собственное государство. Бесспорно, в тот период, значительная часть кыргызов вела кочевой образ жизни. Как справедливо отмечал российский этнолог Л.Гумилев о том, что “кочевая культура имеет самостоятельный путь становления, а не является периферийной, варварской и не полноценной” [10, с. 94].

Поэтому в статье предпринята попытка раскрытия проблемы формирования и развития государства кочевых кыргызов – Кара кыргызского ханства середины XIX в., поскольку она недостаточно изучена в кыргызской историографии.

Ключевые слова: Дикокаменная орда, Бухарский эмират, Казахские жузы, Кашгар, Кыргызское государство, Коканд, Орда, Россия.

KARA KYRGYZ KHANATE: FORMATION AND CRASH (middle XIX century)

Abstract

The development of the Kyrgyz government in XVIII-XIX centuries is one of the vague issues in our history. In the Soviet historiography the history of many states was not studied well and often superficial approach was given to the history of the states, this situation is largely unclear. Moreover, the study of the history of the nomads was dominated by euro centered point of view, and there is still wrong view in our country that the people were separated from each other because of the tribal structures, that's why they were not able to carry out their own united state policy. Certainly, at that time the vast majority of the Kyrgyz people had nomad style of accommodation. The nomadic lifestyle was developed within its unique way. According to the famous Russian scholar Lev Gumilev, who noted with retail and justice, that: "nomadic culture has a way of self-development, it is not peripheral wild and powerless" [10, p. 94].

Therefore, the article is attempting to reveal the problem of the formation and development of the state of nomadic Kyrgyz that's the Kara Kyrgyz Khanate of the middle XIX century, since it is not sufficiently studied in Kyrgyz historiography.

Key words: Wild Mountain Kyrgyz Ordo, Bukhara Emirates, Kazakh Zhuses, Kashgar, Kyrgyz government, Kokand, Ordo, Russia.

Кыргыз элинин XVIII-XIX кылымдар мезгилиндеги мамлекетинин ахывалы тарыхыбыздагы бүдөмүк сууроолордун бири. Советтик тарыхнаамада көпчүлүк элдердин мамлекетинин тарыхына үстүртөн мамиле жасалгандыктан, бул жагдай негизинен ачыкталбаган. Анын үстүнө, мурун көчмөндөрдүн тарыхын изилдөөдө евроцентристтик көз караш үстөмдүк кылгандыктан, ушул мезгилде, кыргыз эли уруулук түзүлүштө болуп, бытырандыкка дуушарлангандыктан бирдиктүү мамлекеттик саясат жүргүзө алышпай, өз мамлекетине эгедер болбоду деген, жаңылыш көз караш бар. Алыбетте, ошол мезгилде кыргыз элинин басымдуу көпчүлүгү көчмөнчүлүктө жашагандыгы талашсыз. Ал эми көчмөндөрдүн турмушу өзгөчө жол менен өнүккөнүн, белгилүү Россиялык түрколог Л. Гумилев дааналап, акыйкаттык менен мындай деп белгилеген: “көчмөн маданияты өз алдынча өнүгүү жолуна ээ, ал чет жакадагы жапайы жана дараметсиз эмес” [10, с. 94]. Ошондуктан бул макала, көчмөн кыргыздардын XIX кылымдын ортосу мезгилиндеги мамлекети болгон Кара кыргыз хандыгынын калыптанып өнүгүшү маселеси кыргыз тарыхнаамасында жетиштүү деңгээлде изилденбегендиктен, андагы бүдөмүк жагдайын ачыктоого багытталды.

XVIII-XIX кылымдын биринчи жарымында кыргыз элинин бирдиктүү мамлекети жана анын саясий абалы жөнүндө көбүнчө орус архив документтеринен жана кытай тарыхый чыгармалардан ынанымдуу маалыматтарды алабыз. Анда эмесе жаңы табылган жана мурдатан эле жарыяланган, бирок жаңыча талданган документтердин жана элдик уламыштардын мазмундарынын негизинде өзгөчө XIX кылымдын ортосу мезгилиндеги Кара кыргыз хандыгы жөнүндөгү даректерге назар салалы.

XVIII -кылымдан XIX - кылымдын ортосу мезгилинде кыргыз элинин жайгашыш аймагы, документалдык булактардын маалыматтары боюнча, болжол менен түндүктөн түштүккө: Балхаштан - Талас, Яркенд-Гиндукушка чейин жана чыгыштан батышка: Жунгария-Тибеттен Ташкент-Бухарага чейин созулуп жаткан [58, с. 240-260]. Алардын топтолушунун негизги району Ала - Тоо жана Алай тоолор системасынын айлана-чөйрөсү болуп кала берген жана негизинен азыркы Кыргыз Республикасынын чегин камтыган. Айрым тарыхый булактардагы статистикалык маалыматтарын анализдеп, эсептөөнүн негизинде кыргыздын саны XVIII - кылымдын ортосунда болжолдуу 450-510 миңди түзгөн, ошол эле кылымдын аягында бул сан 600 миңге жеткен, ал эми XIX - кылымдын ортосу мезгилинде 1 млн. - 1млн. 200 миңдин тегерегинде болгон [58, с. 260-265].

Ошол мезгилде, кыргыз эли жайгашкан жана жашаган географиялык чөйрө, жер шарынын уникалдуу бурчтарынын бири болгон, мында байыркы убактан бери «Улуу Жибек жолу» деп аталган даңктуу трансконтиненталдык Евразия соода магистралынын эң татаал бөлүкчөсүнүн салаалары өткөн. Ошондуктан алардын чарбачылыгында кандайдыр бир өлчөмдө басымдуулук кылган көчмөн малчылыктын, дыйканчылык менен айкалыштыруунун негизинде түрмуш кылууну шарттаган. Алардын ичинде аз эмес отурукташкан дыйкандар болгон, бул жөнүндө Ош жана Өзгөн сыяктуу кыргыз шаарларынын тиричилик кылып тургандыгы күбөлөндүрүп турат.

Кыргыздардын өлкөсүнүн ичинде ургаалдуу экономикалык, чарбалык жана маданий байланыштарды жүзөгө ашырышын кыйындатканы бул Ала-Тоонун бийик тоо кыркалуу системасы - Кыргызстандын территориясы (кандайдыр) бир нече табигый-географиялык региондорду түзгөндүгү эле, ал калктын консолидация процессин кыйындатуу менен бир топ басаңдатып коомдук саясий өнүгүшүндө алардын салыштырмалуу обочолонуусун жана өз алдынчалуулугун шарттаган. Мындай обочолонууга кандайдыр бир даражада көчмөнчүлүктүн шартында кыргыздардын урук-урууларга биригишип өз алдынча чарбачылык кылууга умтулушканы да өз таасирин тийгизген [24, с. 310-311; 25, с. 159-160].

Ошондой болсо да Кыргызстандын бул региондорунун калкы такай өз ара жардамдашууга даяр туруу менен өзүлөрүн бирдиктүү кыргыз элине таандык экендигине дайыма бекем болушкан жана жалпы диндеш мусульманчылыктагы, түрк калктарынын тамырлаш тууганчылыгынын маанисин да жакшы түшүнүшкөн.

Кыргыздарда анда: адигине, ават, азык, багыш, басыз, бостон, бугу, дөөлөс, жедигер, кесек, кыпчак, кытай, коңурат, кушчу, моңолдор, мунгуш, мундуз, найман, сарыбагыш, саруу, саяк, солто, тейит, черик, чоңбагыш ж.б. уруу топтору бар экендиги кытай, орус жана түрк булактарында жазылып белгиленип калган [63, л. 16; 21, с. 106-111].

Кыргыздар *оң канат* жана *сол канат* болуп эки территориялык конфедерацияга биригишкен, алардын составы туруксуз болгон. Буларды кээде-кыргыздардын өздөрү регионалдык-географиялык жайгашышына жараша Кыргызстандын түштүгүнүн Кашкар-Фергана калкын *ичкиликтер*, ал эми Кыргызстандын түндүгүндө — Чүй, Талас, Ысыккөл жана Нарын өрөөндөрүндө жашаган калкты - *аркалыктар* деп аташкан [68, с.191;3, с.172-174]. Кытай авторлору кыргыздарды батыштык жана чыгыштык, же түштүктүк жана түндүктүк деп айырмалашкан. Ар бир кыргыз уруу тобу бир нече уруктардан жана анын майда бөлүкчөлөрү (бир атанын уулдары деп аталган) күмөн бир-туугандык байланыш менен биригишкендерден турган. Урууну улук бий башкарган, ага агалыктын бийлери баш ийишкен, алар урук жана анын майда (бир атанын уулдары) бөлүкчөлөрүн жетектешкен. Оң жана сол канаттардын улук бийлери жылыга курултайда ар бири өздөрүнө *чоң бийди* тандап дайындашкан [28, с. 48-49]. 1782-жылы түзүлгөн Кытай булагы — «Цин динь Хуаньюн Си-юй тучжи» — «Батыш крайды эң жогору ырастаган географиялык жазуунун» 45-главасынын 1-барагында мындай деп маалымдалган: «Бардык ушул жолбашчылар (тоу) бири - бирине көз карандысыз. Жыл сайын алар бир башчыны (чжан) шайлашат, ал жалпы башкаруу менен алектенет жана ага бардыгы баш ийет» [9, с. 128]. Орус академиги Александр Бернштам, бул адамдын аты сарыбагыш уруусунун өкүлү Маматкул, аны «XVIII - кылымдын ортосундагы шайлануучу кыргыз ханы» [9, с. 128] деп эсептеген.

Колдо бар тарыхый булактардагы маалыматтарды талдоо көрсөткөндөй, жана ошондой эле кошуна өлкөлөрдүн жогорку мамлекеттик кызматтарынын административдик номенклатурасынын таасирине байланыштуу, кыргыздар да өздөрүнүн жогорку башкаруучусун ХУШ-ХІХ кылымдын биринчи жарымында көбүнчө — хан (Жунгар, Бухара жана Казак хандыктарына окшош); бек — (Чыгыш Түркстан) жана падыша (фарстык Иран, Афганистан, Түркия) деген титулдар менен аташкан. Алар кыргыздардын өздөрүнүн көп сандаган фольклордук материалдарында «Манас» үчилтигинен баштап «Жаныш-Байыш», «Курманбек», «Эр Табылды» жана башка кичи эпосторго чейин чагылдырылган. Дагы бир XVIII кылымда түзүлгөн «Пинидин Чжунгэр фанлюэ» (58-бап 14-л., 59-бап II-л.) кытай булагында, XVIII кылымдын ортосунда кыргыздардын оң канатын - бий Маматкулу (сарыбагыш), сол канатын - Каработо (кытай) башкарышат деп белгилөө менен *жалпы жетекчиси Маматкулу*, ага жардамчылар катары Каработо, Майтак (кушчу), Акбайлар (саруу) көрсөтүлгөн [23, с. 111-114].

1734-жылы түзүлгөн орус документалдык булакта азыркы Кыргызстандын аймагында «*өзүнүн ханы*» бар, “кичи деңиз ээлиги (провинция, сөз Ысык-Көл жөнүндө болуп жатат)” жана “Бадахшандын жанындагы кичине кыргыз ээлигинде *ханы* өзүлөрүнөн”, ошондой эле Аксы менен Алай (Алюй) ээликтеринде кубаты аз (малосильны) *хандары* бар чакан мамлекеттер жөнүндө баяндалган [47, л. 62]. 1741-жылы Джунгариядан кайтып келген аскер кызматкеринин рапортунда мындай деп айтылат: “Буруттар (мааниси дини буру б. а. мусулмандар – бутпарас дининдеги калмактар ушинтип кыргыздарды аташчу, кийин алардан кабыл алышып орустар менен кытайлыктар да айта башташкан - Д.С.) Галдан Церендин (1727-1745 – жылдары Жунгар ханынын – Д.С.) кол алдында эмес, алар тескрисинче, *Казак хандыгы (Казачья орда)* сыяктуу жашашат. Алар калмактар менен жакшы мамиледе эмес, бири-бири менен дайыма согушуп турушат. Буруттар калмактар тарабынан туткунга алынган күндөр болот. Мындай учурда буруттар туткун алмаштыруу иши жүргөндөн кийин гана өз жерлерине кайта алышат” [47, л. 68]. Дагы бир 1757 - жылга таандык орус архивдик

документтеринде ойрот (калмак) зайсаны Шаракобундун маалыматы кездешет:”Бухаранын жакын аймагында Сыр-Дарья суусун башталышынан төмөн карай, **бурут** деп аталган калк жайгашкан, алар көп, согушка күчтүүлүк менен жөндөмдүү, өзүлөрүнүн өзгөчө башкаруучусу бар”. Бул маалыматтар ошол мезгилде азыркы Кыргызстандын аймагында Ош-Алайдан тарта Ысык-Көлгө чейин регионалдык бытыранды абалда болсо да суверендуу жана биримдиктеги **кыргыз мамлекети** болгондугунан кабар берет.

1770-жылдары жазылган “Сиюй чжи“ деген кытай булагында кыргыздардын өзүлөрүнүн мамлекеттик түзүлүшү жөнүндө берген маалыматтары мындайча келтирилген: “...Мындан мурунку 220 жылдан ашыгыраак мезгилде (демек, 1550 – жылдары – Д.С.) алар жалпы чогулушуп, тынчтык сүйлөшүү жолу менен элди бирдей өлчөмдө тең экиге бөлүшөт. Эки бөлүккө бай адамдардан эки жол башчы шайлап, ар-бирине жерди, сууну, тоону көрсөтүп, ээликтерин чектешкен. Түндүк жана түштүк эки бутакка бөлүнүдүк. Түштүгү – Тогуз уул (то-го-со-хо-лэ), түндүгү – Кыргыз (Кэ-эр-гэ-ци-сы) деп аталды. Бутактардын аталыштары, мурдагы башкы уруулардын башчыларынын аттарынан аталган. Алардын ар бири өз ичинен майда бутактарга ажырайт” [19, с. 464; 16, с. 170-171]. Булар XVI - кылымда жазылган, “Шаджарат ал атрак” перс жазма булагында берилген маалыматтарга кандайдыр бир денгээлде дал келет. Анда кыргыздардын “кырк кыз” жана “отуз уулдан” тарагандыгы айтылат. Белгилүү болгондой батыш түрк урууларында дуалдык түзүлүштү Огуз ханга багышталган уламышта эбегейсиз чоң огуз элин ал “уч ок” жана “боз ок” аталышта бириктиргени баяндалган [27, с. 41].

XVIII - кылымда жашаган казак коомдук ишмер Казыбек Таусар уулу XVIII кылымдын экинчи жарымындагы кыргыздардын ханы Жайыл Коңурбай уулу (1705-1774 – жж. жашаган – Д.С.) деп белгилеген [74, с. 384]. Кыргыз фольклордук материалдарда XVIII - кылымдан - XIX - кылымдын биринчи жарымында хан даражасына ээ болгондор: сарыбагыш уруусунан Маматкулу Түлкү уулу, кушчу уруусунан Кубат Калча уулу (1733-1762 жж.); солто уруусунан Жайыл Коңурбай уулу (1705-1774 жж.); саяк уруусунан Садыр Арзымат уулу (1736-1780 жж.); сарыбагыш Ормон Ниязбек уулу (1792-1855).

Кыргыздардын социалдык түзүмү “ак сөөк”- жогорку катмар жана “кара сөөк” – төмөнкү катмар болуп айрымаланганы жөнүндө Уметалы Ормон уулу XIX кылымдын ортосунда да Россиянын бийлик ээлерине жиберген катында эскерген [66, с. 207-208; 11, с.168].

Туруктуу жана кыйла сандагы аскердик күчү (жеке кошунунан тышкары) жок кыргыздардын шайлануучу башкы жетекчиси - ханы иш жүзүндө уруулардын башкаруучу бийлеринин үстүнөн реалдуу бийликке ээ болгон эмес. Ошондуктан уруулардын жана алардын бөлүкчөлөрүнүн ички турмушуна кийлигишүүгө өзгөчө кырдаалдан (Ата мекенди тышкы баскынчылардан сактоо жана бөтөн тарапка аскер жиберүү сыяктуу суроолордон) тышкары, негиздүү укугу болбогондуктан, ал кыргыздардын жогорку башкаруучусу катары анын ролун формалдуу тааныгандыкка канааттанган. Маселен, тарыхый булактарда жалпы **кыргыз ханы** болгон Маматкул Кыргызстандын түштүгү тарабын башкарган Ажы бийдин (адигине) суранычы менен 1762-жылы Ош аймагын Кокондун башчысы Ирдана бийден бошотуш үчүн түндүктөн сарыбагыш бийи Черикчи менен саяк бийи Темиржанды жөнөтмөк болгондугу айтылат [23, с. 446-469; 57, с.105].

Бул уруу топтору — башкалардан бөтөнчө көчмөн бирикме катары жакын бир туугандар эмес, негизинен аймактык түзүлүштөгү калк болуп саналышкан. Алардын ар бири өз алдынча административдик-саясий биримдик болушуп, өздөрүнүн мал үчүн белгиси (эн тамгасы – маселен сарыбагыш уруусунуку: ачакей чийме – жагалмай, солтонуку: ай тамга), жалпы согуштук чакырыгы (урааны – оң канатыкы: **Жанкороз**, солдуку: **Күнек** [63, л. 18]), өздүк туусу, ал эми башкаруучу бийлердин өздүк мөөрү жана кырк жигити болгон. Төмөнкү баскыктагы бийлик тукум куума болуп агасы өлсө кичүү инисине же баласына өткөн. Бийлер бирине бири көз карандысыз болгон. Кыргыз уруусу формалдуу түрдө жана иш жүзүндө кандайдыр бир жагынан байыркы грек карлик мамлекети — полисти эске түшүргөн, **өз алдынча жашаган «мамлекеттик организм»** [28, с.152] сыяктуу болгон.

Жакында, кыргыздардын эл башчысы Ормон Ниязбек уулунун хандык бийликке келиши тууралуу архивдик документтен, өтө маанилүү маалыматтар табылды. 1861-жылы 15-сентябрда сарыбагыш уруусунун өкүлдөрү Ормондун инилери орус генералы Г.А. Колпаковскийге жазышкан каттын түп нускасын которуп окуганыбызда, төмөндөгүдөй сүйлөмдөр келтирилген: «Йене де Сизге айткаман, **ханы кылыни** (б. а. кыргыздарды башкарып хан бийлигин жүргүзүүнү – Д.С.) бизге берингиз. Кече амирни вактинде (сөз Бухара эмири Насрулла 1841-жылдын күз айларынан 1842-жылдын жаз мезгилине чейин Кокон хандыгын басып алып турган учуру жөнүндө болуп жатат – Д.С.) хэм сураб алганмыз, кече кыпчакни вактынде (Кокон хандыгынын башчылыгында жаш хан Худаярдын кайынатасы кыпчак уруусунун өкүлү Мусулманкул 1844-1853 - жылдарда аталык даражасында башкарып турган учур - Д.С.) хэм сураб алганмиз. Сиздан хэм сурадым. Көнгүлүмүз йакындан **ханы кылыни** бизге берингиз» [36, л. 7]. Мындан көрүнгөндөй, жогоруда айтылган мезгилде, Бухара мамлекетинин эмири Насрулла Кокон ханы Мадалинин (1822-1841 жж. бийликте болгон) башын алып, жазалоо менен бул мамлекетти өзүнө каратып, убактылуу жойгону белгилүү [61, с. 123-127]. Мүмкүн ушундай кырдаалда, Бухара эмири (бул аймактагы мусульмандардын жетекчиси катары) чыгыштагы кыргыздардын өз алдынча борбордоштурулган мамлекетинин кайра жаралып, чыңдалышына колдоо көрсөткөн.

1847-жылы 22-августа түзүлгөн орус архивдик маалымат боюнча «бүткүл кыргыз эли **он менен сол** деп аталышат. **Он уруулар** эки негизги сарыбагыш жана солто урууларынан турат ... (Ошол учурдагы саясий биригишүү жараянын чагылдырылышы – Д.С.). Бул кыргыздар Или дарыясынын ары жагындагы Ала-Тоо тоолорундагы **эч кандай (башка - Д.С.) өкмөткө таандык эмес** жерлерди ээлешет жана аларды ата бабаларынын менчиги катары эсептешет. Эч кимдер менен (саясий көз карандылык - Д.С.) алакалары жок жана эч кандай алым (дань) төлөшпөйт, **эч кимге көз-каранды эмес (ни от кого не зависимы)**. Сол уруулары - 10 уруудан турат: саяк, бугу, черик, басиз, адигине, багыш, түнгатар (саяк уруусунун уругу – Д.С.), кушчу, саруу, кытай. Бул кыргыздар Кытай мамлекетине тиешелүү жерлерге маал-маалы менен барып көчүп конушат. Ал үчүн (арендага – Д.С.) акы төлөшөт. **Бирок алар Кытай төбөлдөрү эмес, эч кимден көз каранды эмес**» [38, л. 129-133].

1851-жылы «Императорлук орус география коомунун баяндамалары» деген расмий журналында жарыяланган дарексиз автордун «Жапайы тоолук кыргыздар деген» макалада, алардын саясий коомдук ахвалы (статусу – «орда») «ордо» [62, с. 141] деп аныкталган, бул көптөгөн орус архив документтеринде 1848-1859-жылдар аралыгында такай [12, с.115, 140,143; 22, с. 142, 145, 146, 161-163, 178; 36, л. 35; 33, л. 14-37; 51, л. 142, 147] кийинчерээк 1863-1865-жылдарда сейрек жолугат [22, с. 287, 299; 34, л. 38; 40, л. 23; 52, л. 329; 54, л. 3, 202, 204]. 1856 - жылы кыргыздардын арасында болгон казак окумуштуусу Шокан Уалихановдун (1835-1858-жж. жашаган) «Кыргыздар жөнүндө» деген эмгегинде да ушул аныктама берилген [9, с. 7-82]. Ошол эле жылдары дагы бир орус аскер адамы, котормочу Иван Бардашев (1831-1868-жж. жашаган) тарабынан жазылган маалыматында да ал жолугат [63, л. 1, 15, 19, 20, 25] экен.

Махмут Кашгаринин XI - кылымда түзүлгөн сөздүгүндөгү аныктамада «орду» бул «каган отурган шаар» [77, с. 124]. XX - кылымда түзүлгөн байыркы түрк сөздүктөрдө ал «хан турган жер» (орусча – резиденция хана) [14, с. 170; 64, с. 470-471] делет. Белгилүү казакстандык чыгыштаануучу Вениамин Юдинин (1928-1983-жж.) аныктамасында «орда» сөзүнүн орус тилиндеги бир мааниси «талаа көчмөн бирикмеси жана көчмөн мамлекети» («степное кочевое объединение, кочевая держава») [75, с. 119]. Ал эми белгилүү болгондой, Борбордук Азияда орто кылымда көптөгөн көчмөн мамлекеттер ордо деп аталганы баарыбыздарга белгилүү, маселен: Алтын ордо, Ак ордо, Көк ордо, Ногой ордосу, Чоң (Большая), Орто (Средняя), Кичүү (Малая) ордолор [75, с. 106-165], Казак (Казачьи орды) ордосу [43, л. 3, 15; ж. б].

Жогоруда айтылган «Жапайы тоолук кыргыздар деген» макаладагы маалымат боюнча «негизинен карталарда **жапайы тоолук кыргыз ордосунун** аймагынын чек араларын

Ысык-Көл көлүнүн жээгиндеги карлуу кырлары менен тегеректеп келген жерлерди белгилейт. Бирок кыргыздар ал чектерди таанышпай, тоскоолсуз көчүп жүрө беришет. Ысык-Көл көлүнүн батышынан Кытайдагы Кулжадан Аксууга кеткен чеп турган жолго чейин, түштүктө Бадахшан менен Каратегин көз карандысыз ээликтерине чейин, батышта Кокон менен Ташкентке карай, ал эми түндүктө бийик Ала-Тоонун күнгөй тарабында Чарын дарыясынын башталышына чейин» [62, с. 141].

1851-жылы 28-сентябрда 1851-1861-жж. Батыш Сибир губернатору болгон Г. Х. Госфорд (1794-1874 – жж. жашаган) Россия Аскер министри Л. Г. Сенявинге жазган сунушунда кыргыздардын эгемен мамлекетинин эл аралык мамилелердеги ордун белгилеп: «Туташ үч мамлекеттердин (Россия, Цин империясы жана Кокон хандыгы - Д.С.) бурчундагы **жапайы тоолук (кара кыргыз - Д.С.) ордонун** табийгый бекем аймагы жана алардын салыштырмалуу күчтүү согушчандык айбаты, бул ордонун үстүнөн элик кылуу ошол мамлекеттер үчүн өтө маанилүү болууда, өзгөчө биз үчүн. Ошондуктан мен алардын уруу башчыларынын кыпчактардын кысымынан коргонуу максатында Россия менен тыгыз жакындашуусун болгон мүмкүнчүлүктү эч колдон чыгарбаймын» [12, с.143] дейт.

XIX-кылымдын биринчи жарымында бытырандылыктын азабын тартып жаткан кыргыз элинин башын кайрадан бириктирип, алардын байыркы мезгилдегидей борборлоштурулган бирдиктүү мамлекетин калыбына келтирүү жараянын өткөрүп, официалдуу түрдө легитимдештирүү талабы пайда болгон. 1841–жылы күзүндө Бухара эмирлиги да борбордук бийликти бекемдеш максатында, көп жылдар бою атаандашып келген Кокон хандыгын басып алып мамлекетин жоюп, өзүнүн тууганы Ибрагим датканы башкарычуу (наместник) кылып дайындаганы белгилүү [71, с. 301; 61, с. 123-124]. Ушундай окуя кийин 1866-жылдын жазында да болгонун билебиз [13, с. 265]. Ал эми, 1837-жылдан бери Россия империясынын баскынчыл саясатына каршы көтөрүлүштү жетектеп келген Кенесары Касым уулу 1841-жылдын июль айынан, даярдыктарды жүргүзүп, ошол жылдын октябрь айларында, казак жүздөрүнүн (ордолорунун) уруу башчыларынын Иргиз дарыясынын башатындагы Кара Тоонун этегинде өткөрүлгөн курултайында, ак кийизге отургузулуп бүткүл казактардын ханы деп жарыяланган эле [44, л.5-8; 37, л.2-3; 2, с.15].

Ушундай, бул региондо жалпы жүрүп жаткан саясий жараяндын ыргагына жараша, кыргыз эли да 1841–жылы күзүндө Ысык-Көлдүн батышындагы Кызыл-Токойдо (Тармал-Сазда) кыргыз элинин элитасынын Курултайын өткөзүшүп Ормон хан Ниязбек уулун (1792-1855) **бүткүл кыргыздардын ханы** деп жарыялашкан. Тарыхчы Саул Абрамзондун маалыматы боюнча ал курултайда Жангарач Эшкочо уулу (солто уруусунан), Медет Байтүгөл уулу (саяк, кыргыз уламыштары боюнча ал 1839-жылы курман болгон делет [20, с. 69]), Балбай Эшкочо уулу (бугу), Жантай Карабек уулу (сарыбагыш) жана Кыргызстандын түштүгүнөн (Кокон ханынын өкүлү катары) да бийлик ээлери катышышкан [1, с. 2-3]), профессор Кушбек Усенбаев буларга кошумча Боронбай Бекмурат уулу (бугу), Муратаалы Пирназар уулу (бугу), Аалыбек Кетрекей уулу (саяк), Шорук бий, Ажыбек Алчыкен уулу (саруу-кушчу), жана Алымбек Асан уулунун (адигине - Алай, Анжыян тараптан) да катышканын белгилейт [76, с. 30-31]), Элдик уламыштардын маалыматында бул аземге дагы Качыке Түлкү уулу (саяк), Ажыбек баатыр (черик), Медербек (жетиген) [56, с. 40], Тогуз-Тородон Карбоз Манак уулу (саяк) катышышкан [50, с. 3]. Тарыхчы Осмонаалы Сыдыковдун маалыматында Ормон хан “убагында **хандык кылып**, Ысык-Көл, Чүй, Ат-Башы, Нарын, Иле, Олуя-Ата, Наманган жакта болгон калкты сурап турган” [69, с.41].

1852-жылы 23-мартта Россиянын падышасы Николай I ге Ормон хандын жазган катында анын Кыргыз мамлекетинин жер аймактарын тактоого аракеттенип, казактар менен чектеш Или дарыясынын оң тарабын ээлеп, **байтактысын** ошол жака көчүрүүгө далалатын көрөбүз жана андан ары өз таасириндеги кыргыздарды атоо менен ал ээликтин аталышы жөнүндө төмөндөгүдөй таасын маалыматтарды келтирген, “Ысык-Көлдүн Күнгөй, Тескейи жана Чүй өрөөнү, ошондой эле Жумгал, Кочкор, Нарын жана Кетмен-Төбөдөгү **кара кыргыздары** менен карым-катнаштарым бар..., **биз кара кыргыздарбыз...**” [11, с. 139-140; 29, с. 109-111]. Демек, мындан биз Ормон хандын бийлиги бир топ эле кенен аймакка тараганына жана

мамлекетинин аталышы ***Кара кыргыз хандыгы*** экендигине ынанабыз. Анткени анын башында расмий жол менен тандалып, ***шайланган хан турган***.

Кызыл-Токойдогу хан көтөрүү аземи байыркы көчмөн элдеринин салттарына ылайык Ормонго кызыл тебетей кийгизилип, ак кийизге отургузулуп, «**хан**» деп жарыяланган. Аземге катышуучулардын ант берүүсү (С. Абрамзондун маалыматы боюнча-чырпык кесүү) менен 9 ак боз жылкы курмандыкка чалынып, бүткүл кыргыз ханынын жогорку бийлиги мыйзамдаштырылган эле. Ошол мезгилдеги түзүлгөн орус архивдик документтерде Ормон Ниязбек улуун бул даражасы алардын баамында ***“Главный манап кара кыргызский”*** – ***“Кара кыргыздардын башкы манабы”*** [39, л. 46] деп сыпатталыптыр. Ошол эле учурда Жантай Карабек уулу ***“главный манап кара кыргызского рода”*** [39, л.42] – ***“Кара кыргыздардын уруусунун башкы манабы”***, башкача айтканда сарыбагыш уруусунун башчысы делет.

Пишпек уездинин башчысы Александр Талызин 1898 –жылы жарык көргөн “Пишпек уезди” деген макаласында, Ормонду эки жерде ***хан титулу*** менен эскерип, анын кокондуктардан «кыргыздарды өз алдынча башкаруучулук кылгандыгын» баса белгилейт [70, с. 26, 29]. Орус аскерий дипломатиясында кызмат өтөгөн, белгилүү казак окумуштуусу Шокан Уалихановдун 1856 – жылы эле ***“Ормандун башкаруу доорунда*** сарыбагыштар Орто Азиядагы уруулардан күчү жагынан эң алдынкылары болгон” [8, с.81] деген корутундусун эске алсак, Ормон хандын (1841-1855 жж.) башкаруучулук мезгили өзүнчө ***доор*** деп баса белгилениши, биз үчүн өтө маанилүү, анткени бул кыргыз мамлекеттүүлүгүнүн өнүгүш жолундагы дагы бир ***өзгөчө монархиялык баскычы*** экендигин ырастайт. Орус окумуштуусу Пётр Румянцевдин баамында “ак кийизке көтөрүлгөн хан, салыштырмалуу чоң согуш аракет учурунда гана реалдуу түрдө бийликке ээ болгон, калган мезгилде элди аксакалдар, бийлер менен баатырлар башкарышкан” [48, с. 40]. Бул жагдай архив документи менен ырасталат. Казактардын Улуу жүзүнүн султаны Камбар Аланов орус генералы Вишнеvскийге 1847-жылы жазган катында: ***“кара кыргыздардын оң жана сол канаттын көптөгөн жоокерлери чогулушуп*** 100000 (бул, алыбетте өтө апыртылган сыяктанат – Д.С.) жакындаган санда Кенесары менен эки же үч күн мылтыктар менен атышышып, жеңишке ээ болушту” [55, л. 154] делген.

Ормон хандын негизги саясий ишмердүүлүгүнөн багыты – уруулар арасындагы ынтымакты бекемдөө жана күчтүү борборлоштурулган кыргыз мамлекетин кайра түзүүгө багытталган эле. Ал эң оболу кыргыз коомундагы мыйзамдуулукту орнотууга киришип, бекем тартипти сактоо иретинде байыркы үрп-адатка негизделген жаңы мыйзамдарды иштеп чыгып, чоң түшүндүрүү иштерин жүргүзгөн. Ал элдин эсинде «Ормон окуу» деп сакталган.

Ушуга ылайыктуу мамлекеттик башкаруу аппарат жаңыча түзүлүп, анын атрибуттары жанданган эле. Ормондун негизги кеңешчиси болуп кыргыз элинин белгилүү акылман ойчулу Калыгул Бай уулу дайындалган. Хандын алдында Чоң жана Кичи кеңеш курамы уюшулган. Биринчисинде: Калыгул Бай уулу, Жангарач Эшкожо уулу, Жантай Карабек уулу, Шамен Куттуксейит уулу, Миңназар, Ажыбек, Жаманжээн жана башкалар болгон. Кичи кеңеште: Медербек менен Миңназар туруктуулукта көбүнчө сот иштери менен алектенип, аткаруучулук багытта иш алып барышкан. Аскер башы, ички жана тышкы иштерди тейлөөчү башкаруучулар (бүгүнкү министрлер) дайындалган. Алардын бири, алгачкы аскер башчылыгына (Коргоо министри) Алыбек баатыр Кетрекей уулу (Ормондун бир тууган жездеси [72, л. 135]), кийин Ормондун жакын инилеринен Адыл, Төрөгелди баатырлар дайындалган. Тышкы иштер министринин милдетин Байсерке аткарган. Атайын ыйгарымдуу элчилери катары, Чал Түлөберди (архив документинде – Түгөлбай [45, л. 43]) уулу, Саза молдо Калча уулу жана сабаттуу Байгабыл Мышыкбай уулу деген адамдар эле [51, с. 4; 56, с. 47-55].

Мыйзамдарды бузган адамдарды жазалоочу жайы – даргасы болуп, анда ар убакта күнөөгө тартылгандардын денелери илинип турганын тарыхый булактар ырастайт [9, с. 38]. Ормон хандын жасалгаланган хан тактысы, өздүк мөөрү жана туусу [44, л. 16] болгон, булар эгемендик мамлекеттин атрибуттары экендиги белгилүү.

Кыргызстандын чек араларында бажы кызматчыларын дайындап келген соодагерлерден мамлекет аймагына киргизилген же алынып өтүлгөн буюмдарынан бажы үстөктөрүн (таможенная пошлина) чогултууну колуна алган аны жетектеген Өрмондун уулу Үмөтаалы болгон.

Ормон хан мамлекетти башкарууда элибиздин түпкүрлүү бай тарыхый традициялуулугуна зор маани берип, атайы билимдүү адамдарга кыргыздардын өткөн тарыхын «Жооп-наме» деген эмгекке түшүрткөн. Өзү да элинин өткөн тарыхын терең билүүгө умтулган жана элдик нарктуу каада-салтты бекем туткандыгы менен айырмаланып, олуя - көсөмдүк сапаттарга да ээ болгондугу элдин эсинде айкын сакталган.

Көбүнесе өзүнүн бийлигинин мыйзам ченемдүүлүгүн жана кыргыз элинин биримдигин камсыз кылуу максатында элибиздин санжырасын жаңы нукта түздүргөн. Бул «Жооп-наме» аталыштагы чыгарманын толук мазмуну жоготулган. Мүмкүн ушул чыгармада Ормон Ныязбек уулу кыргыздардын хан болуу бийлигин өзүнүн уруусуна жеке таандык (династиялык) кылуу аракетин жасаган сыяктанат. Бул багытта ал монголдордун Чыңгыз ханына таандык «алтын урук» (б. а. төрөлөр - чыңгызиттер), Казак хандарынын тукуму (б. а. Султан – ак сөөк, чыңгызиттер, айтмакчы, ушуга байланыштуу Россия империясынын Сенаты 14 март 1776 ж. кабыл алынган чечим боюнча Түрк султаны, Крым ханы, Хива, Бухара жана Казак хандарынын балдарын жана туугандарын жогорудагы элдердин тилинде «султанати» деп аталгандар орустардын «князь» урматына теңелген экен [17, с. 188-189]), кокондуктардын Шахрух бийинин тукумдары – мингдер (б. а. сейиддер), Россиядагы Романовдун тукумдары царлар (б. а. княздар) сыяктуу XVII - кылымда жашап өткөн, сарыбагыш уруусунун өкүлү өзүнүн түздөн-түз жетинчи атасы, өкүмдар адам Манап Дөөлөс уулунун тукумдарына жаңыдан кайра борбордоштурулган кыргыз мамлекетиндеги жогорку бийликти биротоло ыйгарууну самаган.

Казак окумуштуусу Шокан Уалиханов XIX кылымдын ортосунда кыргыздардын арасынан чогулткан маалыматтары боюнча: «Биринчи манаптар, жергиликтүүлөрдүн түшүндүрүлүшүндө, күчтүү кол жеткис зулумдар, жакында эле жана да алгачкылардан болуп сарыбагыштардан чыккан. Сарыбагыштардын Манап ысымдуу бийи эң алдыңкы зулум болгон. Манапчылык бөлөк урук (тагыраагы – уруу – Д.С.) бийлерине жаккандыктан, манап азыр кыргыздардын ар бир урук башчысынын жалпы аталышы болуп калды" [9, с. 38]. 1869 - жылы ысыккөлдүк кыргыздарда болгон чыгыштаануучу Василий Радлов да манап аталышы сарыбагыштардын бийинин ысымынан тараган деген маалыматты калтырган экен [57, с. 359]. Ал эми 1847-жылдагы архивдик документте «бий Ормон Ниязбеков манап..., бий Джантай Карабеков манап..., бий Төрөгелди Абайдуллин манап..., бий Калыгул Надырбеков манап...» [36, л.129] деп кош аталышта (биринчиси - бийлик же кызмат даражасы, экинчиси - социалдык абалы) берилиши да, жогорудагылар менен бирге, Ормон хандын өз үй-бүлөсүнө манапчылык аркылуу хандык бийликти тукум куумалык (династиялык) ахывалга алып келип, монархия мүнөздөгү 1841-1867 жж. - 26 жыл өмүр сүргөн борбордоштурулган кыргыз мамлекетин түзгөндүгүн ырастайт.

Ормон хандын чечкиндүү борборлоштуруучулук саясаты өз алдынчалыкка көнгөн уруу башчыларынын каршылыгына алгач тымызын, кийин ачыктан ачык кабыла баштады. Албетте, ал ар кандай өзүнүн дооруна жараша башкаруу, көбүнчө традициялуулук ыкмаларды колдонгон, кээде катуу кыяматтыкка барганы да эл оозунда «Ормон опуза» деген ылакапка айланганы белгилүү.

Ормон хандын саясий ишмердүүлүгү тууралуу орус окумуштуусу Александр Бернштам 1945-жылы эле жазган эмгегинде: «Ормон хандын тоскоолдуктарга да карабастан, тартынбай, уялбастан баардык ыкмаларды колдонуп, кыргыз урууларын борборлоштуруу аракети, жекирүүгө эмес, аны алкоого арзыйт, анткени, ал Россия тарыхындагы Иван Грозныйдын заманындагы ахывалды, чакан мерчеминде кайталады» [6, с. 445] деп белгилеген. Ошентсе да, мындагы окумуштуунун “борборлоштуруу аракети”, деп бул жараяндын өтөсүнө чыккан эмес деген сыяктуу оюна биз макул боло албайбыз. Анткени, кыргыздардын борборлоштурулган мамлекетин калыбына келтирүүдөгү формалдуу жагы,

жогоруда көрүнгөндөй 1841-жылы - Ормонду хан көтөрүү аземи менен эле, аягына чыгарылган. Бул кыргыз мамлекетинин өзүн өзү сактоого жөндөмдүүлүгүн **1845-1847 жылдардагы** казак ханы Кенесары Касым уулунун Кыргызстанга жасаган жортуулдарынын мизин кайтарып, алардын жоокердик күчтөрүн жеңиши менен ырастаганы көпчүлүккө белгилүү [4, с. 119; 5, с. 327-337; 18, с. 352-353; 59, с. 6-8]. Дагы да **1847-1848 - жылдары** Ормон хандын жоокерлери Кыргызстанга жортуулга келишкен Кокон ханынын аскерлерин **эки жолу жеңилүү ызасын тарттырышкан** [49, с. 70-71]. Кашгарда көтөрүлүш аркылуу жаңы бийликке **1847-ж.** убактылуу женишкен “Жети кожолор” мамлекети менен саясий байланышта болушкан [49, с. 69]. **1856 – жылы июнь айында эки жолу жана 1863 - жылы 19-21 июнь аралыгында Ормон хандын бийлигин мурастаган Уметалынын адамдары да Кыргызстандын аймагына келишкен россиялык аскерлери менен ачык согуштук акцияларын уюштурганы** да тарыхта белгилүү [12, с. 69-70, 211-212; 53, л. 32-36; 41, л. 120-122об.].

Ошол мезгилдеги татаал эл аралык ахывалдын ыргагында Ормон хан өзү түптөгөн кыргыз мамлекети, коңшу мамлекеттер менен теңтайлаш саясат жүргүзүүгө жөндөмдүүлүгүн көрсөткөн. Ал 22-август 1847-жылы Копал шаарында, Россия империясынын өкүлдөрүнүн ортомчулугунда, кыргыз-казак тынчтыкта достошуу келишимин иш жүзүнө ашырып, алар менен чек ара маселелерин чечүүнүн үстүндө болду.

Жогорудагы келишимде түзүлгөн документтерди баамдасак алар ошол кездеги эл аралык мамилелерде колдонулган укук нормаларына толугу менен жооп берет. Келишим эки бөлүктөн турат, биринчиси - кыргыздарга таандык, экинчиси - казактарга. Өзгөчө биздин көңүлдү бурганы, бул келишимдердеги биринчи жана экинчи беренелеринин мазмундары. Анын кыргыздарга тиешелүүсүндө, «1. Россия мамлекетинин төбөлдөрү болгон Улуу жана Орто жүз казактары менен достукта жана тыччылыкта барымта, каракчылык жана өлүм жаратуучулукту жасабоого милдеттенебиз, ортобуздагы маанилүү эмес талаштарды, биздин талаа мыйзамдарыбыздын негизинде, эки тараптык макулдашуулукта чечишип канааттандырышабыз.

2. Бул келишимдердеги шарттарды ыйык сактоого кепилдик беребиз жана аны биз бузбайбыз, эгер биз кичине эле жерден аларды аткарбасак, анда Кудайдын каарындагы жоопкерчиликте болобуз» [60, с.106-110] деп аяктайт.

Россия империясынын бийликтери Ормон хан баш болгон кыргыздарды өз карамагына алуу жөнүндөгү чечим болгонун 1853-жылы 1- майда Батыш Сибирь генерал губернатору Г. Х. Гасфорд кабарлап, алардын өкүлүн салтанаттуу ант берүүгө чакыруу жибергенде, кыргыз башчысы, жогоруда - 1852-жылы 23-марттагы Россиянын падышасы Николай I ге жиберген катында, - баяндалган өзүнүн Или тараптагы аймакка ээ болу максатына колдоо ала албагандыктан жана да Борбордук Азия калктарынын, жалпы мусулманчылыктын негизинде, тыштан кирип келе жаткан колонизаторлорго каршы биригүү аракетинин таасиринин негизинде, 1853 –жылы 10 августа аларга жазган жообунда мындай саптар бар:” ... биз элибизди жыябыз да, **жалпы жыйында кенешип** туруп, канчасы Россия тарапка, канчасы ташкендиктерге баш иерин билебиз, аны Сизге кабарлап туруп, баягы кайра курулган Сиздин чепке келебиз да, ант берүүгө даяр болобуз” [45, л. 44]. Бул аракет Ормон тарабынан иш жүзүнө ашырылбаганы белгилүү [29, с. 102-116].

Россиянын кол алдындагы Улуу жүз казактарынын приставы Перемышльскийге 1853-жылдын 12 июлунда төмөнкүдөй көрсөтмө келип түшкөн: «Сарыбагыш уруусунун манабы Ормонду эгер ал Или өрөөнүнөн тоо этектеп көчүп кете элек болсо Россиянын амирине киргизгиле, ал эми Россиянын карамагына кирүүгө мурда эле каалоосун билгизген бугулардын башчысы Боронбай манаптын бизге берилгендиги маанилүүрөк болгондуктан аны менен мамилеге киргиле, анткени Боронбай манап кара кыргыздардын манаптарынын ичинен эн күчтүүсү (15 миң, түтүнгө ээ, ал эми сарыбагыштр болсо 6 мицден ашпайт, Ормондун өзүнүкө болсо 2 миңге гана чейин), анын үстүнө бугулардын жери аркылуу Кашкарга кеткен кан жол өтөт» [45, л. 43]. Бул документтин мазмунуна караганда, Россия тарап кыргыз манаптары менен түздөн-түз мамиле жүргүзгөнүнүн алгачкы стадиясында

кыргыз коомчулугунун ички ахывалына туура багыт ала алган эмес. Кыргызстандагы Боронбайдын ролун ашыра баалоо менен Ормон хан экөөнүн бийлик талашуусунда акыркысын колдогонун баамдайбыз. Бул Кыргыз мамлекетинин биримдигине тымызын сокку болгону талашсыз. Эгер Боронбай орус өкмөтүнүн карамагына киргендиги жөнүндө салтанаттуу ант берүү жөнүндөгү чакырыгына жан-дили менен макул болсо, өзүнүн жасаган иштерине колдоо жана кубаттоо ала албаган Ормон хан аларга салкыныраак жооп берип, кийин андан баш тартканын жогоруда баяндадык.

Демек, бул жагдайлар, жана мындан башка да тарыхый маалыматтардан [38, л. 129-133] көрүнгөндөй эле, кыргыз элинин ошол тапта, кудайдан бөлөк *эч кимге көз каранды эмес, эгемендүү көчмөн мамлекетке эгедер* экендигин айдан ачык күбөлөндүрөт.

Сөз болуп жаткан келишимдин демилгечиси жана анын иш жүзүнө ашырылышына ортомчулукту аткарган Россия империясы, кыргыздардын Ормон хан Ниязбек уулу башкарган *эгемендүү борборлоштурулган мамлекетинин болгондугун жана алардын Борбордук Азиядагы эл аралык мамилелерде толук кандуу субъектиси катары дааналап тааныгандыгын* ачык айкындайт.

Кыргыздардын борбордоштурулган мамлекети Ормон хандын башкаруучулугунда 14 жыл толук кандуу өкүм сүргөн, андан соң, анын уулу Үмөтаалынын жетекчилигинде дагы 12 жыл болгон. Ормон хандын уулу Үмөтаалынын атасынын хандык бийлигин мурас катары ээлегендиги жөнүндө мурдагы изилдөөлөрдө эле белгиленген, алсак 1856 – жылы Ш. Уалиханов [8, с. 324], 1856 - жылы П. П. Семенов [67, с. 207], 1867 - жылы Н.А. Северцов [65, с. 306-311].

1861 – жылы жай мезгилинде Кокон ханы Малла хандын кысымына кабылган, Алай тарапагы кыргыздардын башчысы парваначы Алымбек Асан уулу (1799-1962-жж.) Нарындын Кара-Кужурунда турган Үмөтаалыга келип аны менен кыргыздардын мамлекетинин келечеги жөнүндө кеңешкени, орус документалдык булактарда баяндалат. Бул жагдайды орус администрациясы Алымбек Нарын дариясынын баш жагында калып Ысык-Көл менен Кичи Бухария ортосундагы аймакта кыргыз элинин эгемендүү башкаруучусу болууну көздөөдө, эгер ал биз (орус өкмөтү) менен достук мамилеге келе турган аракеттерди жасаса, ага колдоо көрсөтүүдөн баштартпагыла делет [13, с. 182-183]. Бул жагдай да, Алымбек Үмөтаалыдан колдоо тапкандыктан кайра Фергана тарапка кайрылып келип, курман болгону белгилүү. Демек, мындан баамдасак, Кара кыргыз хандыгынын ошол мезгилде дагы да өмүр сүрүп жаткандыгы ырасталат. Солто уруусунун чыгаан ишмери Байтик Канай уулунун (1822-1886) Үмөтаалы менен тыгыз байланышта болуп кеңешип турганын, ал орус төбөлдөрүнө 1863 – жылы февральда жазкан катында, Кокондуктардын Пишкек чебиндеги беги Рахматулланы жок кылганын кабарлап Үмөтаалыга кат аркылуу билгизип, “катым барган соң Үмөтаалы Чуга келип түштү. Эми сөзүбүс, кеңешибиз бир болду” дейт [34, л. 32].

Жакында архивден табылган Үмөтаалынын ысыккөлдүк кыргыздардын башчыларына 1861 – жылдын башталышында жазган катынын мазмунунан да мунун ырастыгын билсек болот. Анда, Үмөтаалы өзүнүн замандаштарына, «**Дөөлөтүмүз (б. а. мамлекетибиздин – Д. С.) журт жакшылары көчмөндөргө алекиме дувай салам**» айтып, мындайча буйрук бериптир: «Мусулман уулу болсо Кудай бар, Расул Пайгамбарды ак билсе, анда кошуун жигитлерине жигиңизди бузбай камчы болуп, аспап жана жарагыңды түзөттүп туруп, мусулман кылычын чабып, кафырга ок атып, **хан хазретиме чын көңүлүң менен өзгөчө кылып кызмат кылгын.** Эгер жок десең улуу бахарда ислам лашкерлерин үстүндө көрүп алгын. Орус кафырыны коюп сага казат кылармын... Эл болсоң, элчиңи жибер **Ордого мага хан хазретимизге алып берип арысыхлас пенделик сөзүн айтсын.** Эгер жок десең мага дайын болсун» делген. [35, л. 10-12].

Кара кыргыз хандыгынын аймагын жаңы келген орус баскынчылардан согуштук акциялар аркылуу бошотууну ушул Үмөтаалы Ормон уулу уюштуруп аракеттенгени белгилүү [72, с. 75; 11, с. 259-260]. 1863-жылы 18-июнда ал жоокерлери менен Нарын тарапка бара жаткан орус почто кызматчыларына кол салып, бирөөсүн опат кылган [41, л. 121об.-122об.], ал эми

анын эртеси 19-июнда Уметаалы өзүнүн туугандары жана саяк уруусунун манабы Осмон Тайлак уулунун жана башка уруу башчыларынын колдоосу менен Нарын суусунун боюнда Курткага жакын Экичат деген жерде, миндеген жоокерлерди топтоп кыргыз байрактарын желбиретип, добулбстардын коштоосунда подпоручик Зубарев кол башчылык кылган окдары, тамак-аш алып келе жаткан 40 солдаттан турган орус жоокерлерин үч күн курчоого алып аткылашып жатканда, орустарга капитан Проценконун кошууну жардамга келиши менен курчоого алгандар чегинип кетишкен [53, л. 32-36]. Ушул кагылышуусунда орус кошуунунан бир офицер, жети солдат жарадар болуп, эки адамы курман болгон [41, л. 8]. Кийин Уметаалы Россия империясынын бийлигин таанып, өз жайыттарына келиш максатында, 1867-1881 - жылдардагы Туркестан генерал-губернатору жарым падыша атанган Константин Петрович Фон Кауфмандын (1818-1882 жылдары жашаган) 20-октябрь 1867-жылкы буйругу менен, ал орус өкмөтү тарабынан мунапыс бериш үчүн, ошол окуяда жапа чеккендерге кун (штраф, тагыраагы - контрибуция) төлөөгө мажбурланган. «Эки өлгөн орус үчүн – ар бирине 75 жылкыдан, жарат алгандарга: офицерге – 100 жылкы, беш солдатка – ар бирине 25 жылкыдан. Баардыгы 375 жылкы, же болбосо жылкынын баасы 20 рублдан эсептегенде 7500 рубль төлөйсүң» деп губернатор өкүм кылыптыр [41, л. 80б]. 1868-жылы Уметаалы кундун 5231 рубль 42 копейкасын берген, калган суммасы кийинчерээк өндүрүлгөн [41, л. 49].

Белгилүү, болгондой Уметаалы баш болгон кыргыздар 1867 –жылдын сентябр айында кайрадан Россия мамлекетин тааныгандыгы жөнүндө пикирлерин алгач орус окумуштуусу Н.А. Северцевке билдиришип жана милдеттеме каттарын К. П. Кауфманга жолдошкон, андан соң Жети суу генерал-губернатору Г.А. Колпоковскийге өзүнү уулу Акташты жиберип аны дагы да растаган [13, с. 281].

Демек, баардыгы болуп 26 жыл бою өмүр сүргөн кыргыздардын борбордоштурулган мамлекети, 1867-жылы гана Россия империясынын басып алуусуна душарланган, Уметаалы Ормон уулунун орус бийлигинин өкүлдөрүнө тил кат берүүсү менен анын расмий түрдө кыйрашына жол ачылган [73, с. 97; 65, с. 340-349]. Ошондо да 1868-жылдын май айында Россияга каратылган Токмок уездинин башчысы майор Г. С. Загряжский Нарын боюндагы Тогузторого волосторду уюштуруу иштери боюнча барганда, анын кошуунуна Уметаалынын досу жана өнөктөшү Осмон Тайлак уулу кол салып, биртоп мүлкүн тоноп, жанындагылардын кээ бирөөлөрүн туткунга алып, Көкартты ашып Андижанга кетип каршылыктарды уланткан [42, л. 47-60].

Кыргыздардын борборлоштурулган мамлекетинин башчысы Ормон хан Казак, Кокон, Бухара хандыктары жана Россия, Цин (Синьцяндагы бийлик) империялары менен ымалага кирип тең даражадагы мамиле түзүүгө жетишкен. Демек, бул жагдай да кыргыздардын эгемендүү борборлоштурулган мамлекети - **Кара кыргыз хандыгы** Борбордук Азиядагы эл аралык мамилелерде толук кандуу субъектиси болгон экендигин даана жана ачык айкындайт. Ошентсе да ал Россия империясынын колониялчыл саясатынын натыйжасында кыйроого учураган.

Колдонулган адабияттар жана булактар

1. Абрамзон С. У истоков манапства//Экспедиционный очерк//Советская Киргизия. 1931. 1 апреля.
2. Абджанов Х.М. Казахское ханство и мировое историческое пространство//Отан тарыхы. Гылыми журналы. 2015. № 3.
3. Аттокуров С. Кыргыз санжырасы. Бишкек, 1995.
4. Бекмаханов Е.Б. Присоединение Казахстана к России. Москва: АН СССР, 1957.
5. Бекмаханов Е.Б. Казахстан 20-40 е годы XIX века: учебник. Алма-Ата, 1992.
6. Бернштам А.Н. Из истории международных и военных отношений кыргызского народа//Избранные сочинения. Т. I. Бишкек, 1997.
7. Бернштам А. Источники по истории киргизов XVIII в.//Вопросы истории. Москва, 1946. №11-12.
8. Валиханов Ч. Дневник поездки на Иссык-Куль // Собр. соч. в 5-ти томах. Вып. 1. Т. 2. Алма-Ата. 1964.

9. Валиханов Ч. Записки о киргизах // Собр. соч. в 5-ти томах. Вып. 2. Т. 2. Алма-Ата. 1985.
10. Гумилев Л.Н. Древние тюрки. Москва, 1973.
11. Джемгерчинов Б. Присоединение Киргизии к России. Москва, 1959.
12. Джемгечинов Б. Очерки политической истории Киргизии XIX века (первая половина). Фрунзе, 1966.
13. Джемгечинов Б. Очерки политической истории Киргизии XIX века. Фрунзе, 1966.
14. Древнетюркский словарь/Ред.: В. М. Наделяев, Д. М. Насилов, Э. Р. Тенишев, А. М. Щербак. Ленинград: наука, 1969.
15. Жолдошев Р. Ормон хан баяны//Аалам. № 9 (май). 1992.
16. Жолдошев Р. XVIII-кылымдагы кыргыздардын уруулук курамы жана дуалдык этносоциалдык уюму//Кыргызстан история и современность/Ответ ред. докт. ист. наук. А. Дж. Джуманалиев. Бишкек, 2006.
17. Зиманов С. З. Общественный строй казахов первой половины XIX века. Алма-Ата, 1958.
18. История Казахстана с древнейших времен до наших дней в пяти томах. Алматы: Атамур, 2000. Т. 3.
19. История Киргизской ССР с древнейших времен до наших дней. В пяти томах. Т.1. Фрунзе, 1984.
20. Кенчиев Ж. Медет датка. Бишкек, 1996.
21. Кыргыздардын жана Кыргызстандын тарыхый булактары. Кытай булактарынан үзүндүлөр. / Түз. К. Жусаев, А. Мокеев, Д. Сапаралиев. Бишкек, 2003.
22. Кыргызстан – Россия: история взаимоотношений (XVIII-XIX вв.)/Сборник документов и материалов. Бишкек, 1998.
23. Кузнецов В.С. Цинская империя на рубежах Центральной Азии. Новосибирск, 1983.
24. Марков Г. Кочевники Азии. Москва, 1976.
25. Масанов Н. Кочевая цивилизация казахов. Алматы, 1995.
26. Мокеев А. Этапы этнической истории и социальной организации кыргызского народа на Тянь-Шане в XVI-сер. XVIII вв // Изв. АН Республики Кыргызстан. 1991. №4.
27. Мокеев А. Древние элементы в системе политической организации кыргызов Тянь-Шаня в XVI-XVIII вв//Кыргызская государственность/Сб. док. и мат. Бишкек, 2003.
28. Петров К.И. Очерки феодальных отношений у киргизов в XV-XVIII вв. Фрунзе, 1963.
29. Плоских В., Усенбаев К., Сапаралиев Д. Кол беришүү//Ала Тоо.1989. №1. 102-116-бб.
30. Проблемы политогенеза кыргызской государственности. Бишкек, 2003.
31. Радлов В.В. Из Сибири. Страницы дневника. Москва, 1989.
32. Республика Казакстан Борбордук Мамлекеттик архиви (Мындан ары кыскартылганы : РКБМА). Ф. 3. Оп. 1. Д. 3.
33. РКБМА. Ф. 3. Оп. 1. Д. 11.
34. РКБМА. Ф. 3. Оп. 1. Д. 167.
35. РКБМА. Ф. 3. Оп. 1. Д. 365.
36. РКБМА. Ф. 3. Оп. 1. Д. 484.
37. РКБМА. Ф. 4. Оп. 1. Д. 1997.
38. РКБМА. Ф. 374. Оп. 1. Д. 1669.
39. РКБМА. Ф. 374. Оп. 1. Д. 2920.
40. РКБМА. Ф. 44. Оп. 1. Д. 562.
41. РКБМА. Ф. 44. Оп. 1. Д. 5463.
42. РКБМА. Ф. 44. Оп. 1. Д. 29125.
43. Россиянын Мамлекеттик байыркы актылар архиви. Ф. 214. Оп. 3. Д. 1155.
44. Россиянын Мамлекеттик борбордук Аскер тарыхый архиви (Мындан ары кыскартылганы : РМБАТА). Ф. Аскер Окумуштуулар архиви (Мындан ары кыскартылганы : АОА). Оп. 1. Д. 1201.
45. РМБАТА. Ф. 38. Оп. 8. Д. 19.
46. Россия Федерациясынын Оренбург областынан мамлекеттик архиви. Ф. I. Оп. I. Д. I.
47. Россиянын тышкы саясатынын архиви. Ф. Зюнгарские дела. 1741 г. Оп. 113/1, Д.1.
48. Румянцев П.П. Материалы по обследованию туземного и русского старожильского хозяйства и землепользования в Семиреченской области. Петроград, 1911. Т.1.
49. Ормон хан илимий эмгектерде жана архивдик материалдарда. Бишкек, 2002.
50. Орунбеков Б. Карбоз ата жана бабалары. Бишкек, 2014.
51. Өзбек Республикасынын Борбордук Мамлекеттик архиви (Мындан ары кыскартылганы : ӨРБМА). Ф. И. 715. Оп. 1. Д. 12.
52. ӨРБМА. Ф. И. 715. Оп. 1. Д. 25.
53. ӨРБМА. Ф. И. 715. Оп. 1. Д. 26а.
54. ӨРБМА. Ф. И. 715. Оп. 1. Д. 27.
55. ӨРБМА. Ф. И. 715. Оп. 1. Д. 40.

56. Өмүрбеков Т.Н. Улуу инсандардын Кыргызстандын тарыхындагы ролу жана орду (XIX кылымдын ортосу-XX кылымдын башы). Бишкек, 2003.
57. Сапаралиев Д. Взаимоотношение кыргызского народа с русскими и соседними народами в XVIII в. Бишкек, 1995.
58. Сапаралиев Д.Б. Сведения об этнополитической территории кыргызов и динамика численности населения Кыргызстана с XVIII - до середины XIX века// Коомдук илимдер журналы. Кыргыз-Турк «Манас» университети. Бишкек, 2002. №3. С. 240-265.
59. Сапаралиев Д. Б. Кыргыз-казак элдеринин 1847-жылдагы достошуу келишими//Кыргызстан жана Казакстан: достуктун жана ынак коңшулаштыктын чек арасы. Бишкек, 2004. С. 6-8.
60. Сапаралиев Д. Б. Мир, испытанный временем//Ормон хан илимий эмгектерде жана архивдик материалдарда. Бишкек, 2002. С.106-108.
61. Сапаралиев Д. Б. Этнополитическая история Оша и его окрестностей с XVIII до середины XIX вв. Бишкек, 1999.
62. Сведения о дикокаменных киргизах //Записки императорского русского географического общества. Т. 5. Спб., 1851.
63. Сведения о дикокаменных киргизах, собранные толмачем Бардашевым // РМБАТА.Ф. АОА. Оп. 1. Д. 18551.
64. Севертян Э. В. Этимологический словарь тюркских языков: Общетюркские и межтюркские основы на гласные. Москва, 1974.
65. Северцов Н.А. Путешествие по Туркестанскому краю. 2-е изд. Москва, 1947.
66. Семенов-Тянь-Шанский П.П. Путешествие в Тянь-Шань в 1856-1857 годах. Москва, 1946.
67. Семенов П.П. Поездка из укрепления Верного через горный перевал у Суюк Тюбе и ущелье Буам к западной оконечности Иссык-Куля в 1856 году// Записки русского географического общества по общей географии. СПб., 1867. Т.1.
68. Солтоноев Б. Кызыл кыргыз тарыхы. Т.1. Бишкек, 1995.
69. Сыдыков О. «Муктасар тарых Кыргызия», «Тарых кыргыз Шадмания». Бишкек, 2014.
70. Талызин А. Пишпекский уезд. Исторический очерк (1855-1865)//Памятная книжка Семиреченского областного статистического комитета на 1898 г. Т. 2. Верный, 1898.
71. Халфин Н. Россия и ханства Средней Азии. Москва, 1974.
72. Хасанов А. Экономические и политические связи Киргизии с Россией. Фрунзе, 1960.
73. Хасанов А.Х. Избранные труды. Очерки по истории Киргизии. Москва, 2004.
74. Шапрашты Казыбек бек Таусарулы, Туп-тукианан өзүмө шейин. Алматы, 1993.
75. Юдин В.П. Орды: Белая, Синяя, Серая, Золотая...// Казахстан, Средняя и Центральная Азия в XVI- XVIII вв. Алма-Ата, 1983.
76. Усенбаев К. Ормон хан. Бишкек, 1999.
77. Beşim Atalay Divani Lugatit-Turk. С. 1. Ankara, 1939.

XX К. БАШЫНДАГЫ КЫРГЫЗДАРДЫН ДЫЙКАНЧЫЛЫГЫ ЖАНА МАЛ ЧАРБАЧЫЛЫГЫ (594 томдуу “Түркстан жыйнагынын материалдарынын негизинде”)

Аннотация

Бул макала кыйыры кылымдарды карыткан кыргыз элибиздин коомдук абалы, жашоо-турмушу мал чарбачылыкка жана дыйканчылыкка негизделип, XX кылымдын башында жүргөн социалдык, экономикалык чөйрөдөгү өзгөрүүлөр 594 томдук “Түркстан жыйнагынын материалдарында чагылдырылган. Аталган жыйнактагы материалдар ушул кезге чейин бардык эле изилдөөчүлөргө жетиштүү денгээлде маалым болбогондуктан жыйнактагы материалдардын негизинде кыргыздардын социалдык-экономикалык турмушундагы өзгөрүүлөрдү, өзгөчө отурукташуу процессин, соода-экономикалык жагдайларын изилдөө актуалдуу болуп саналып, 594 томдуу “Түркстан жыйнагынын материалдарынын негизиндеги” изилдөөгө арналат. Бул жыйнакта Түркстан генерал-губернатору Фон-Кауфмандын тапшырмасы аркылуу орус жана чет өлкөлүк өкүлдөрдүн, саякатчылардын Владимир Измайлович Межов, Н.В.Дмитриевский, Александр Александрович Семенов, Евгений Карлович Бетгердин ж.б. изилдөөчүлөрдүн макалалары жана билдирүүлөрү, фактылар, жергиликтүү гезиттердин материалдарынан алынган маалыматтардагы кыргыздардын социалдык-экономикалык абалы, Түркстанды орусташтыруу саясатынын жүрүшү, кыргыздардын чарбалык турмушу тууралуу баяндалат.

Өзөктүү сөздөр: Дыйканчылык, мал чарбачылык, кыргыздар, кол эмгеги, калбыр, кол тегирмен, жаргылчак, жерди иштетүү, кош айдоо, лалими чөп, азык, чилги жүзүм, кургатылган мейиз ж.б.лар.

СЕЛЬСКОЕ ХОЗЯЙСТВО И ЖИВОТНОВОДСТВО КЫРГЫЗОВ В НАЧАЛЕ XX ВЕКА (По материалам “Туркестанского собрания в 594 томах”)

Аннотация

Эта статья о социальном положении наших кыргызов, жизнь которых основана на скотоводстве и земледелии. 594 томный “По материалам Туркестанского сборника” посвящен изучению социально-экономических проблем кыргызов до и в начале XX века. 594 томный “По материалам Туркестанского сборника” посвящен изучению социально-экономических проблем кыргызов до и в начале века. В этот сборник вошли статьи и отчеты российских и иностранных представителей, путешественников Владимира Измайловича Межова, Н.В.Дмитриевского, Александра Александровича Семенова, Евгения Карловича Бетгера и другие, а также факты и материалы местных газет о социально-экономическом положении кыргызов в данные описаны.

Ключевые слова: Земледелие, животноводство, киргизы, ручной труд, измельчитель, сито, мельница ручная, двойной привод, обработка земли, трава лалими, ранний виноград, сушеный изюм и другие.

XX CENTURY AGRICULTURE AND ANIMAL HUSBANDRY OF KYRGYZ (Based on the materials of the (“594-volume Turkestan collection”))

Annotation

This article is about the social status of our Kyrgyz, whose life is based on cattle breeding and agriculture. The 594 volume “According to the materials of the Turkestan collection” is devoted to the study of the socio-economic problems of the Kyrgyz, before and at the 20th century. The 594 volume “According to the materials of the Turkestan collection” is devoted to the study of the socio-economic problems of the Kyrgyz, before and at the beginning of the century. This collection includes articles and reports of Russian and foreign representation representatives, travelers Vladimir Izmailovich Mezhev, N.V. Dmitrievsky, Alexander Alexandrovich Semenov, Evgeny Karlovich Betger and others, as well as facts and materials from local newspapers about the socio-economic situation of the Kyrgyz in the data are described.

Key words: Agriculture, animal husbandry, Kyrgyz, manual labor, chopper, sieve, manual mill, double drive, tillage, lalimi grass, early grapes, dried raisins and others.

Өткөн доордун башталышында кыргыздардын социалдык-экономикалык турмушу ири өзгөрүүлөргө учурай баштаган. Россия империясынын колониялаштыруу саясаты жүрүп, анын натыйжасында Түркстанды орусташтыруу – колониялык-улутчул саясаттын негизи катары XXк. башында өзгөчө күч алган. Биз 31-октябрь 1911-жылдагы аймактын генерал-губернаторунун областтык аскер губернаторлорго: “ Жергиликтүү эл бизди келечектеги орус дыйкандарынын ишин жасай турган материал катары кызыктырат, ошондуктан аларга бүт орустарды сыйлоону канына синдирүү керек, эгерде кимде-ким баш ийгиси келбесе жеринен

ажырап, жакырчылыктан өлөт же Россия алар менен кош айтышат”, - деген көрсөтмөсү бар . [1.283].

Падышачылыктын жүргүзгөн саясатына ылайык Түркстанга орус дыйкандарын үй-бүлөсү менен көчүрүү иштери жүргүзүлгөн. Орус дыйкандарынан сырткары украин, белорус, немец улуттарынын өкүлдөрү да келе баштаган. Ошол кезде эле кыргыз элинде көчмөн-дыйканчылык, көчмөн -мал чарбачылык актуалдуу болгон.

Ал эми башка улуттардын өкүлдөрү көчүп келгенге чейин эле, кыргыз айылдарында жашаган жергиликтүү калк мал жандуу болгондуктан, үй-бүлө экиге бөлүнүп, биринчи бөлүгү мал чарбачылыгын жүргүзүү үчүн, жайыт кыдырып жайлоого көчсө, ал эми экинчиси отурган жеринде калып эгинчилик, бакчылык менен кесиптенишкен. Алардын чарбачылыгы - дыйканчылык, негизги оокаты бул – мал чарбасы болгон.

Кыргыздар өзгөчө дыйканчылыкты кастарлашып, мында аткарылуучу жумуштар негизинен кол эмгеги аркылуу жүргүзүлгөн. Алар күндөлүк турмуш-тиричиликке зарыл болгон буудай, арпа, сулу, таруу ж.б.дан эгиндери, өсүмдүктөр эгилип, ал эми Түштүк Кыргызстандын көп аймактарында (мака) жүгөрү өстүрүшүп, ал биринчиден турмушта дан азыгы катары колдонулуп, мака данынын унунан нан жасап жешкен, анткени адамды ток кармаган; экинчиден, жүгөрүнүн дандарын күбүп, өзүнчө бөлүп алып, аны канаттууларга, өзгөчө тоокторго азык катары беришкен; үчүнчүдөн, күбүгөндөн калган сөңгөктөрүн, шак-бутактарын кургатып, кургак жерде сакташып, кыш айларында кой-эчкилерге, уйларга, аттарга азык болушкан; төртүнчүдөн, түшүм мол болгон учурда аны арпа, буудайларга, күрүчкө ж.б.ларга айырбаштаган жана өз муктаждыктарын канааттандыруу үчүн базарга да алып чыгып сатышкан. Макадан (жүгөрүдөн) башка жергиликтүү диалектикада (түштүктө гүрүч, шалы дешет) күрүчтү өстүрүшкөн. Дыйканчылыктын бул түрүнө суу менен күн, ысык температураны талап кылгандыктан, көбүнчө суусу мол жерлерге, өзгөчө дарыянын боюна эгишкен, ал эрте жазда үрөндөрү жерге ташталып, ага өзгөчө дыкаттык менен, көнүл буруу менен карашып, дайыма сугарышып, отоо чөптөрдү отоп, улам-улам тазалап турушкан, август айында бышып, оруп-жыюу иштери башталган. Оруп жыйноо иштеринин баары кол эмгеги менен аткарылып, түшүмдү жыйнап, шамалга сапырып, анын кылканын (саманын) өзүнчө, данын өзүнчө бөлүп алышып, күндөлүк турмушта тамак катары күрүчтү колдонуп келе жатышат. Ошондой эле жүзүм көчөттөрүн кыш чилдеси чыгаары менен атап айтканда, февраль айынын бешинен баштап жаш көчөттөрдү отургуу же башка жерден башка жерге көчүрүү иштери башталат. Ар бир көчөт кылдаттык менен каралып, чонойтуп, шактары өсүп, жерге тие баштаганда, аны өйдө карай устундарды коюп, ага тартып байлап коюшкан да, ысык зарыл болгондуктан күнгө каратып өстүрүшкөн. Жүзүмдүн чилги жүзүм, ак жүзүм, кара жүзүм, үсөн жүзүм, сары жүзүм, кызыл жүзүм деген түрлөрү бар. “Чилги жүзүм” деген баарынан эрте бышкандыктан, жергиликтүү калк аны “чилги – эрте “ дешет, бул мөмө үй-бүлөдө жашылча-жемиш катары, базарда соода дыйканчылыгы катарында да пайдаланылаары баарыбызга маалым. Анткени ысык күндүн аптабына какталып, бышкан жүзүмдүн мөмөсүн кургатса, ал мейизге айланып, жыл он эки ай адамзатка азык болот, ал тургай күрүчтөн жасалган ашка да мейизди кошо салып колдонгон . Базар экономикасында мейиз эң жакшы товар болуп эсептелинет, ал эскирбейт, сапатын жана калориялуулугун жоготпойт. Мейизди кээде дары катарында (ич өткөктү айыктырууда) да пайдаланылып келе жатат. [АТМ:1]

XXк.башында дыйканчылык жүргүзүүдө айдоо аянттарына жер семирткичтер колдонулган эмес. Жер семирткич катары малдардын короолордогу табийгый чыгындысын, күлдү жана күзгү жалбырактардын күбүндүсүн пайдаланган. Кыргыздарда жерди которуштуруп айдоо жок болгон себептүү, кээде жер түшүмүн аз берип калган да, айдоо жерлер арыктаган. Буга дагы бир себеп болуп, ошол учурда жер иштетүү кол эмгеги аркылуу болгондуктан, экинчи себеп техниканын жоктугунан жердин бети эле айдалып калгандыктан, отоо чөптөр, тикенектер басып кетип, эгиндин же үрөндүн өсүшүнө тоскоолдук кылган. Бирок элдер айдоо жерлерди туура пайдаланып, өзгөчө түштүк региондо эки-үч жолу беде чөбүн оруп алууга жетишкен.

Дыйканчылыкта кыргыз эли калбырды, жаргылчакты (кичинекей кол тегирмен) пайдаланган. Галбырды түштүк-батыш кыргыздары галбыр деп аташкан. Ал электин чонураагы. Сапырылган буудайды галбырга салып, айлантып тазалаганда, кыпындары көзүнөн өтүп, жерге түшүп, ал эми тикенек, таштарын кол менен алып салган. Галбырдан өткөн буудайды, арпаны, жүгөрүнүн данын шамалга сапырып, таш, тикенин алып, таза болгондон кийин, данды жаргылчак таштын бетине коюп, оор таш менен уруп, дандын сырты жырттылып, ажыраганча ургулап, натыйжада дандын манызы унга айланып, ошол ундан камыр жасашкан. Жаргылчак – жылмакай, чон таштын бетин оюп, чункурча жасап, ошол чункурчага данды салып, манызын алуучу же болбосо ун жасап алуучу курал. Кийинчерээк жаргылчактын ордун суу тегирмен ээлеген. Тегирмендерди: кол тегирмен, таш тегирмен, суу тегирмен деп аташкан.

Эгин айдоону “кош айдоо” дешкен. Минтип аталышына себеп 2 өгүзгө же 2 уйга, кээ бир жерде (2 эшекке) сокону сүйрөтүп, экөөнү бири-бирине жип менен байлап коюп, жерди айдаткан, ошондуктан “кош айдоо” дешкен.

“Лалими” деген сөз дыйканчылыкта жана мал чарбачылыкта да, өзгөчө Кыргызстандын түштүк-батыш регионунда колдонулган. Анын мааниси эмнеде экендигине токтололу: Эрте жазда үрөндү жерге себишкенден кийин, жаанды күтүшкөн, ал үрөн жалаң гана жамгыр менен көгөрүп, ошол жамгырдын суусуна бышкан. Ал үрөндөргө кошумча суу чыгаруу татаал болчу, анткени эгин эгилген жерлердин көбү кургак, дөңсөө жана таштак талаалар болчу.

Ал эми мал чарбачылыгында “лалими чөп” жеген малдын этине кайнатылган эттин шорпосуна даамы чыгып, дары чөптөрдүн анын ичинде тоодо өскөн, таза абага бышкан, тоонун шамалына тотутуп, ысык күндүн аптабына какталып бышкан отту жеген малдын этин көптөгөн ооруларга дары, ал тургай абдан пайдалуу деп эсептешкен.

Илгери элибизде : “Эсин кетсе эчки бак, эки эчки алты айда болот төрт эчки, бир жылда болот он эчки” -, деп ата-бабаларыбыз айтышкан. Анткени эчки, анын сүтү-дары, эти-азык катары бир үй-бүлөнү бага ала турган каражат, өзүнчө чарбачылык болуп саналып, үй-бүлөгө керектүү турмуш-тиричиликте негизги ролду аткарган.

Кыргызда: “Жүз койлуунун күнү бир койлууга түшүптүр” -, деген философиялык накыл бар, анткени короосунда жүз кою бар адам бир күнү ошол бир кою барга өтө зарыл муктаждык менен суранып барганда, ал койдун кожоюну макул болуп берип, жүз койлуунун ажатын ачкандыктан бул накыл болуп бизге калган. [АТМ:2]

Бул жерде кыргыздар жөнүндө илимий эмгектерди жазып, бизге калтырган көрүнүктүү окумуштуу жана жазуучу, археолог жана изилдөөчү Н.К.Рерихтин Борбордук Азияда саякаттап жүрүп, кыргыздардын турмуш-тиричилиги менен таанышып кыргыздар тууралуу жазган күндөлүк барактарына кайрылалы: “Кыргыздардын алгачкы айылын кезиктире баштадык. Боз үйлөр жана төрт бурч келген асканын бооруна салынган таш үйлөр. Айдалган чакан жерлери бар”-деп ХХк.башында жашаган чукул тоолуу жерлерде жашаган кыргыздар жөнүндө баяндайт. Саякатчылар кыргыздарды кай жерден жолуктурса да, айтор бардык жерде алардын сый-урматын көрүшкөндүгүн, меймандостугун белгилеген.буга Н.К.Рерихтин: “ Эртең мененки тамакты ичиш үчүн, бир жерге токтогубуз келди. Бирок капысынан эле биз тааныбаган атчан кишилер чаап келишип, илгерирээк барып токтоого сунуш кылышты. Көрсө кыргыздардын аксакалдары бизге дасторкон даярдап турушкан экен. Аябай кооз ала кийиздин үстүнө жайылган дасторкондо коон, дарбыздар, алмуруттар үйүлүп турат. Куурулган тооктордун эттери менен отко какталып бышырылган койдун жарым эти ортодо. Тегерек көмөч нандар”. [2.336-337].

Ал эми Юрий Рерих алгачкы жолу кыргыздар менен кездешүүсүн мындайча сүрөттөгөн: “ Биз кирген үйлөрдүн кожоюндары меймандос болуп чыгышты. Алар биздин алдыбызга аябай таттуу коондорду коюшту, мындай тамакты биз көптөн бери көрө элек болчубуз. Аялдар таза жана тыкан кийингендери менен көңүлүбүзгө толуп турду. Боз үйлөрдүн ичи килем жана туш кийиз менен жасалган. Биздин көзүбүзгө санжулук кыргыз башка жерлердеги туугандарына караганда бир кыйла түзүк жашашкандай көрүндү. Кыргыздын

аялдары Елена Ивановна Рерихти курчап алышып, анын костюмуна кызыгып, маектешип жатышты. Кыскартып айтканда, алар абдан меймандос эл экен. Санжудагы кыргыздар негизинен топос жана кой багышат. Жылкы менен төөлөрү да бар, бирок азыраак”.

Күндөлүктүн (Ю.Рерихтин) дагы бир жазып калтыргандарына токтолсок” “ Алты сааттык жүрүштөн кийин, жалгыз турган кыргыздын боз үйүнөн алыс узабай лагерибизди токтоттук. Үйдүн ээси бизге кургатылган жүзүм менен сүт алып келип, колунан келгиче көңүл бурду. Жакын жерде көгөрүп бир топ тал өсүп турат, тоонун этегинде жоон топ жылкы жайылып жүрүшөт”. [2.337-338].

Бул жерден биз тарыхчылар пайдалуу маалыматтарды ала алдык. Жогоруда айтылгандардан көрүнүп тургандай кыргыздар мал чарбачылык менен катар эле дыйканчылыкты жакшы өздөштүрүшкөн. Буга дагы бир далил: Санжу өрөөнүндөгү кыргыз айылдарында саякатчыларды алма, өрүк, алмурут, шабдаалы, коон, дарбыз ж.б.жер-жемиштер менен сыйлагандары жана тургандыгын да белгилеп жазышкан. Бул жерде айта турган нерсе, мына ошол Санжу өрөөнү менен ага чукул тоолуу жерлерде кыргыздардын ХХк.башында жашап тургандыктары жөнүндө кабарды Б.Солтоноевдин “Кыргыз, казах тарыхы” деген кол жазмасынан гана кезиктирүүгө болот. (Кол жазманын көчүрмөсү Кыргыз ССРинин Илимдер Академиясынын кол жазма фондунда сакталып турат).

Колдонулган адабияттар

1. Ө.Ж.Осмонов., Асанканов А.А. Кыргызстан тарыхы (Эн байыркы доордон азыркы мезгилге чейин). - Б., 2003
2. Кыргыздар. Санжыра, тарых, мурас, салт 1-том. –Б., 1993.
3. Сейтмуратова А.Ж. Улуу Үркүн – кыргыз элинин теңсиздигинин натыйжасы./ Наука новые технологии и инновации Кыргызстана . – Бишкек, 2016. – №8.- Часть 1 С.193-195. <http://www.science-journal.kg/ru/journal/1/2016/8/>
4. Сейтмуратова А.Ж. Туяк ырчынын философиялык көз караштары. / Известия ВУЗов Кыргызстана. 2016. №10. С.167-168. <http://www.science-journal.kg/ru/journal/2/2016/10/>
5. Сейтмуратова А.Ж. , Мадмуратова З.Г. Эне жөнүндө коомдук-философиялык ойлордун маанилүүлүгү. Известия ВУЗов Кыргызстана. 2016. №10. С.167-168. <http://www.science-journal.kg/kg/journal/2/2018/5/>

Автордун талаа материалдарынан

1. Кыркбаев Самат, 80 жашта, Сүлүктү шаарынын тургуну.
2. Жумабаева Курсанай, 84 жашта, Сүлүктү шаарынын тургуну.

*Нарматов Х.Б., к.ю.н., доцент
Ошский государственный университет
Ибраимов Б.З., ст.преподаватель
Ошский государственный университет
Утанов К.К., ст.преподаватель
Ошский государственный университет*

КЫРГЫЗ РЕСПУБЛИКАСЫНДАГЫ ПРЕЗИДЕНТТИК ИНСТИТУТУНУН ТУПТОЛУШУ ЖАНА ОНУГУУСУ: ОЗГОЧУЛУКТОРУ ЖАНА ОНУГУУГО ТААСИР ЭТУУЧУ ФАКТОРЛОР

Аннотация

Бул илимий макалада Кыргыз Республикасынын президенттик институтунун туптолушунун баскычтары, онугуусунун негиздери жана шарттары, айрымачылыктары жана озгочулуктору, онугууго таасир этуучу жагдайлар, факторлор, президенттик институтун СССР дин мезгилинен баштап онугуу этаптары каралган.

Негизги сөздөр: социалистик лагер, Кыргыз ССРнин Конституциясы, Советтер Союзу, Советтик бийлик, Президент, президенттик институт, Президенттик шайлоо, Кыргыз ССРнин Президенти, Кыргыз ССРнин Жогорку Совети, Жогорку Советтин торагасы.

СТАНОВЛЕНИЕ И РАЗВИТИЕ ИНСТИТУТА ПРЕЗИДЕНТСТВА В КЫРГЫЗСКОЙ РЕСПУБЛИКЕ: ОСОБЕННОСТИ И ФАКТОРЫ, ВЛИЯЮЩИЕ НА ЕЕ РАЗВИТИЕ

Аннотация

В этой научной статье рассматриваются вопросы этапы развития института Президента со времен СССР, этапы становления института президента, основания и условия развития, отличие и особенности, обстоятельства и факторы влияния.

Ключевые слова: социалистический лагерь, Конституция Киргизской ССР, Советский Союз, Советская власть, Президент, президентский институт, Президентские выборы, Президент Киргизской ССР, Верховный Совет Киргизской ССР, председатель Верховного Совета.

FORMATION AND DEVELOPMENT OF THE INSTITUTE OF PRESIDENCE IN THE KYRGYZ REPUBLIC: FEATURES AND FACTORS INFLUENCING ITS DEVELOPMENT

Annotation

This scientific article discusses the stages of development of the institution of the President since the time of the USSR, the stages of the formation of the institution of the president, the foundations and conditions for development, differences and features, circumstances and factors of influence.

Key words: socialist camp, Constitution of the Kirghiz SSR, Soviet Union, Soviet power, President, presidential institute, Presidential elections, President of the Kirghiz SSR, Supreme Soviet of the Kirghiz SSR, Chairman of the Supreme Soviet.

Изменения, происходившие на мировой арене в конце 80-х годов и связанные с крушением социалистического лагеря, стимулировали дальнейшее распространение президентства. Во главе всех государств Восточной и Центральной Европы встали президенты, ибо смена общественно-экономического строя объективно привела к восприятию государственно-политических институтов западных стран. Для нас весьма интересен процесс создания института президентства в СССР, который стал поворотным пунктом и для судеб народа Кыргызской Республики.

Вообще история Советского государства свидетельствует об отсутствии в нем традиций президентского правления. Конституция РСФСР 1918 года и Конституция СССР 1924 года закрепили на основе лозунга Октябрьской революции «Вся власть Советам!» принципы коллективного государственного руководства. Социалистическая идея в устах ее наиболее радикальных представителей отрицала на корню западные («буржуазные») формы организации государства, противопоставив им новую систему государственного управления - Республику Советов. Эта идея была четко сформулирована в ленинских «Апрельских

тезисах». «Не парламентарная республика, - возвращение к ней от С.Р.Д. было шагом назад, - а республика Советов рабочих, батрацких и крестьянских депутатов по всей стране, снизу доверху» - провозглашал В. И. Ленин[1].

Естественно, что с этим принципом нельзя совместить ни принцип разделения властей, ни парламентскую, или президентскую форму правления. Поэтому неудивительно, что во всех конституциях Киргизской ССР (1929, 1937, 1978 гг.) вопрос о главе государства обходили молчанием.

Крутой поворот произошел в 1990 году. В феврале Пленум ЦК КПСС активно обсуждает идею президентской власти, а в марте Внеочередной третий Съезд народных депутатов принимает Закон «Об учреждении поста Президента и внесении изменений В Конституцию СССР» [2].

В марте 1990 года внеочередной третий Съезд народных депутатов принимает закон «Об учреждении поста Президента СССР и внесении изменений и дополнений в Конституцию (Основной закон) СССР» и избирает первого Президента СССР.

В Киргизской ССР институт президента был учреждён 24 октября 1990 г. Верховным Советом Киргизской ССР двенадцатого созыва.

Учреждение поста президента СССР отличалось (наряду с изменением конституционного статуса КПСС) особым радикализмом и далеко идущими последствиями. В сущности, введение президентства в стране влекло за собой изменение формы правления, переход от Республики Советов к президентской республике. Таковой была и официальная оценка, данная этому факту Съездом: «Мы решаем не просто вопрос о посте президента, мы решаем вопрос о структуре государственной власти в Советском Союзе и президентской форме правления. То есть мы решаем вопрос политической системы нашего общества».

В СССР институт президентства оказался кратковременным: он прекратил своё существование с распадом самого Союза ССР. Напротив, президентство в суверенных государствах, возникших на его руинах, получило дальнейшее развитие.

Считаем необходимо отметить, главные причины внедрения института президентства в систему органов государственной власти СССР, явились следующие социально-экономические, политико-правовые факторы:

Во-первых, произошли кардинальные изменения в политической системе общества, связанные с ликвидацией командно-административной системы и отказом КПСС от руководящей роли. Начался процесс передачи власти Советам народных депутатов. Советы же в силу ряда причин (фракционной борьбы, некомпетентности части депутатов) не сумели взять всю полноту власти в центре и на местах и, главное, не овладели функцией координации действий государственных структур. В результате образовался вакуум власти, возникла потребность в органе, координирующем деятельность всех ветвей власти.

Во-вторых, усиление и развитие законодательной деятельности ослабило исполнительную власть, что привело к серьезным недостаткам в реализации принимаемых решений. Президент был нужен для ускорения исполнения законов и других государственных решений.

В-третьих начавшиеся процессы национального возрождения народов СССР привели к военным конфликтам, сепаратистским настроениям, угрожающим целостности страны. Президент должен был укрепить всю систему центральной власти в условиях обретения республиками реального суверенитета.

В-четвертых, за многие годы Советской власти произошло искажение принципа коллективного руководства, что привело к безответственности, ошибкам и злоупотреблениям. Появилась необходимость индивидуализировать социальную и политическую ответственность за деятельность на высшем уровне руководства [3].

Были и те, кто усмотрел в учреждении президентского поста то самое недостающее звено действенной, сильной, но демократичной власти, которое бы обеспечило выход перестройки на искомый порог правового государства[4]. Нельзя недооценивать и субъективные причины. Среди них прежде всего личное, порою весьма слабо прикрытое стремление

главного партийного функционера страны Горбачева учредить этот привлекательный пост для себя и стать первым в стране Президентом[5]. К тому же президентство импонировало как сторонникам «твердой руки», которые в президенте-генсеке видели гаранта своих интересов, так и демократам, которые хотели получить хотя бы какую-то возможность участвовать в выборах главы государства.

Идея введения института президентства в СССР имела как своих сторонников, так и противников. Последние, вероятно, опасались усиления позиций партийной номенклатуры и личной власти Генерального секретаря. Ими была выдвинута серия предварительных условий, необходимых для введения этого института [6].

-заключение нового Союзного договора и принятие на его основе новой Конституции, в которую институт президентства должен был быть органически встроены;

-«создание многопартийной системы и формирование на ее основе парламента, могущего стать реальным противовесом исполнительной власти:

-запрет совмещать пост Президенту и лидера партии одним лицом;

-избрание Президента путем всенародного голосования. Эти условия были отклонены, ибо на их реализацию ушло бы много времени, а проблемы, с которыми столкнулась власть, требовали безотлагательных и решительных мер по защите суверенитета и территориальной целостности страны,

Что касается способа избрания Президента, то социально-экономическая и политическая обстановка в стране не позволяла идти на всенародные выборы. В некоторых районах было введено чрезвычайное положение, ряд образований (Литовская ССР, Нахичеванская А ('СР) в одностороннем порядке принял решение о выходе из состава ('ССР. Как сказал академик Д.С.Лихачев: «Страна объята эмоциями. В этих условиях прямые выборы Президента фактически приведут к гражданской войне»[7]. Поэтому первый (и последний) Президент СССР Горбачев был избран 14 марта 1990 года на Внеочередном третьем Съезде народных депутатов 1329 голосами 495[8] против. При голосовании его кандидатура оказалась единственной, хотя на предварительном этапе были выдвинуты и другие кандидаты - В.В.Бакатин и Н.И.Рыжков

Несмотря на то, что создание президентской власти в СССР вызвало большой резонанс у общественности, она все же не была воспринята гражданами страны как некая новая структура в политической системе общества. Многим казалось, что Горбачев просто подкрепил девальвированную партийную легитимность новой, полученной - от высшего представительного органа. А избрание Президентом - морального секретаря и непрямого характер выборов не способствовали приданию институту президентства должного авторитета.

К тому же не удалось разделить партийную и государственную власть. Произошло только перенесение ее из кресла в кресло. Ведь даже парламентарии не видели особой разницы между постами Президента и Председателя Верховного Совета. На заседаниях они называли Горбачева то Председателем, то Президентом[9].

Президентство СССР имплементировано на существующие формы, практически ничего в них не меняя. Оно было только способом легитимации верховной власти СССР, а не системой управления страной в переходный период. Его концептуальная основа была слабо разработана, а практический опыт весьма ограничен. На фоне такого вида государственной власти, как Верховный Совет, Съезд, институт президентства выглядел несколько искусственным.

Президентство в СССР просуществовало менее двух лет, однако не прошло бесследно. Во-первых, оно обеспечило преемственность власти в период крушения партийного государства. Во-вторых, создало возможность для учреждения аналогичной структуры власти (т.е. президентской) в Союзных республиках, которые к тому же имели право вносить изменения в общую схему. Именно осуществление этого положения на практике привело к обострению конкуренции республиканских элит и развалу СССР.

Во всех республиках Советского Союза был введен институт президентства. Здесь президентство появилось как естественный продукт трансформации партийных структур авторитарного социализма. С ослаблением роли партии пост Генерального секретаря начал терять свое значение. Введение президентства рассматривалось, с одной стороны, как способ сохранения влияния партии, с другой - как возможность освобождения Генерального секретаря от ее опеки. Нацеленный на реформы лидер должен был постоянно сверять свои шаги с Политбюро и ЦК КПСС и при этом опасаться того, что он может быть свергнут. Президентство предоставляло возможность бывшим партийным лидерам на уровне Союза и республик не только сохранить власть, но и бороться с всемоуствием партии. Выстраивание системы управления сверху донизу с учетом требований времени относится к первой заботе любого государства. В советские времена управление в Кыргызской Республике, как и во всех советских республиках, строилось на основе партийного всемоуствия в центре и на местах. Статус Президента Кыргызской Республики был впервые определен специальным законом «Об учреждении поста Президента Кыргызской ССР и внесении изменений и дополнений в Конституцию Кыргызской ССР» от 24 октября 1990 г.[10].

Известное влияние на появление института президентства в Кыргызстане оказало и учреждение этой должности в СССР в марте 1990 г.

Учреждение поста президента в Кыргызстане определялось рядом объективных и субъективных факторов, было связано с задачей усиления исполнительной власти, повышения ее мобильности и оперативности в принятии управленческих решений, совершенствования механизма реализации законов, а также укрепления государственной дисциплины, законности и правопорядка.

Введение этого поста было связано с перестроечными процессами начавшиеся в республике в 1980 годах.

Начавшиеся с середины 1980-х годов перестроечные процессы обусловили необходимость внесения значительных изменений в Конституцию Кыргызской ССР 1978 года. Как отмечалось выше, по сложившимся канонам советского управления в конституционную систему в те годы вносились строго из всесоюзного центра (г. Москва) па периферию, какая-либо самостоятельность на местах не допускалась. Так, в рамках принятых 1 декабря 1988 года законов СССР «Об изменениях и дополнениях Конституции (Основного закона) СССР» и «О выборах народных депутатов СССР» Президиум Верховного Совета республики в начале августа 1989 года опубликовал проекты законов «Об изменениях и дополнениях Конституции (Основного закона) Кыргызской ССР» и «О выборах народных депутатов Кыргызской ССР». Всенародное обсуждение этих законопроектов длилось около двух месяцев, поступило свыше 600 предложений и замечаний, в результате чего поправки были внесены более чем к половине статей законопроектов.[11].

Надо отметить, что хотя бы и становление института Президентства Кыргызской Республики во многом и была похоже на развитие института Президентства СССР, но имело свои особенности и факторы влияющие на его развитие.

23-сентября 1989 года на внеочередной десятой сессии Верховного Совета Кыргызской ССР был рассмотрен проект Закона «Об изменениях и дополнениях Конституции (Основного закона) Кыргызской ССР». В ходе обсуждения было решено отказаться от учреждения Съезда народных депутатов республики (такой институт высшей государственной власти был создан в СССР) и оставить в качестве высшего органа государственной власти Верховный Совет Кыргызской ССР. На этом основании произошло распределение полномочий между Верховным Советом, его Президиумом и Председателем. Вся законотворческая деятельность сосредотачивалась в Верховном Совете.

Впервые в государственной практика вводилась должность Председателя Верховного Совета, избиравшегося из числа народных депутатов тайным голосованием сроком на пять лет и не более чем на два срока подряд. Его статус был определен в качестве высшего

государственного лица, представлявшего Киргизскую ССР внутри страны и в международных **отношениях.**

Список использованной литературы и источников

1. Ленин В.И. Полн. собр. соч., Т.31. –С.115
2. Внеочередной третий Съезд народных депутатов СССР. 12 марта 1990 г. Изд. Верховного Совета СССР. Бюллетень №1.
3. Скуратов Ю.И., Шафир М.А. Президентская власть в СССР. –М., 1991. -52 с.
4. Гаюшкин В. Наш Президент (О СССР)//Новое время. -1990. -№10. –С.6.
5. Марченко М.Н. Политико-правовой статус Президента (истор. аспект)// Вестник МГУ. Серия//Право. 1994. №2. –С.7.
6. Внеочередной третий съезд нар. Депут. СССР, 12-15 марта 1990 г.: Стеног. отчет
7. Там же. –С. 385-386.
8. Там же. –С. 55.
9. Кузнецов Е.Л. –С.99
10. Закон «Об учреждении поста Президента Киргизской ССР» и внесении изменений в Конституцию (Основной закон) Киргизской ССР//Ведомости Верховного Совета Киргизской ССР. -1990. -№18. –Ст. 249.
11. О проектах законов «Об изменениях и дополнениях Конституции Киргизской ССР» и «О выборах народных депутатов Киргизской ССР» // Советская Киргизия. - 1989. 36

*Нарматов Х.Б., к.ю.н., доцент
Ошский государственный университет
Ибраимов Б.З., ст.преподаватель
Ошский государственный университет
Утанов К.К., ст.преподаватель
Ошский государственный университет*

ВЫБОРЫ И ВСТУПЛЕНИЕ В ДОЛЖНОСТЬ ПРЕЗИДЕНТА КЫРГЫЗСКОЙ РЕСПУБЛИКИ

Аннотация

В этой научной статье рассматриваются вопросы порядка избрания Президента Кыргызской Республики, соотношение, различие, особенности практики избрания и порядок вступления в должность Президента Кыргызской Республики.

Ключевые слова: выборы, Президент, Жогорку Кенеш, Апрельская революция, Конституция Кыргызской Республики, избиратели, конституционный закон, Гражданин Кыргызской Республики, пассивное избирательное право, государственный язык, кыргызский язык, досрочные выборы, Центральная Избирательная Комиссия, кандидат в Президенты, политическая партия, государственная комиссия по языку, избирательный фонд.

КЫРГЫЗ РЕСПУБЛИКАСЫНЫН ПРЕЗИДЕНТИГИНЕ ШАЙЛОО ЖАНА КЫЗМАТКА КИРИШУУСУ

Аннотация

Бул илимий макалада Кыргыз Республикасынын Президентинин шайлоо мыйзамда корсотулгон тартиби, мурунку Кыргыз Республикасынын Президентинин шайлоо тажрыйбасы менен айкалышы, озгочулуктору, айрымачылыктары жана Кыргыз Республикасынын Президентинин шайлоосу буткондон кийин кызматка киришуусун тартиби боюнча маселелер каралган.

Негизги сөздөр: шайлоо, Президент, Жогорку Кенеш, Апрель революциясы, Кыргыз Республикасынын Конституциясы, шайлоочлар, конституциялык мыйзам, Кыргыз Республикасынын жараны, пассивдик шайлоо укугу, мамлекеттик тил, кыргыз тили, моонотунон мурдагы шайлоо, Борбордук Шайлоо Комиссиясы, Президенттикке талапкер, саясий партия, мамлекеттик тил боюнча комиссия, шайлоо фонду.

ELECTION AND INTRODUCTION OF THE PRESIDENT OF THE KYRGYZ REPUBLIC

Annotation

This scientific article examines the issues of the procedure for electing the President of the Kyrgyz Republic, the ratio, the difference, the peculiarities of the practice of election and the procedure for assuming the office of the President of the Kyrgyz Republic.

Keywords: elections, President, Jogorku Kenesh (Parlament of Kyrgyz Republic), April Revolution, Constitution of the Kyrgyz Republic, voters, constitutional law, Citizen of the Kyrgyz Republic, passive suffrage, state language, Kyrgyz language, early elections, Central Election Commission, presidential candidate, political party, state language commission, election fund.

Выборы Президента Кыргызской Республики осуществляются на основе Конституции Кыргызской Республики, Конституционного закона «О выборах Президента Кыргызской Республики и депутатов Жогорку Кенеша Кыргызской Республики» от 30 июня 2011 года[1].

Президент Кыргызской Республики согласно ст. 61 Конституции Кыргызской Республики избирается на 6 лет гражданами Кыргызской Республики. Одно и тоже лицо не может избираться Президентом дважды.

Следует подчеркнуть, что данная норма была внесена на обсуждение в Конституционное Собрание по проекту новой Конституции Кыргызской Республики после апрельской революции 2010 года, С.К. Косаковым, который свое предложение опубликовал на страницах газеты «Комсомольская правда» С. Косаков внес предложение, что «Президент должен избираться на один конкретный срок – 6 лет. Но при этом одно лицо не должно быть избрано два раза. В случае подобного временного ограничения отдача от главы государства будет больше, он будет работать честно» [2].

В действующей Конституции Кыргызской Республики установлены конституционные требования к кандидатам на должность Президента Кыргызской Республики. Из Конституции следует, что Президентом может быть избран гражданин Кыргызской Республики не моложе 35 лет и не старше 70 лет, владеющий государственным языком и проживающий в республике в совокупности не менее 15 лет. Число кандидатов на пост Президента не ограничивается. Кандидатом в Президенты может быть зарегистрировано лицо, собравшее не менее 30 тысяч подписей избирателей.

Порядок выбора Президента определяется конституционным законом (ст. 62). Это конституционные требования.

Конституционный закон «О выборах Президента Кыргызской Республики и депутатов Жогорку Кенеша Кыргызской Республики дополнительно предусматривает целый ряд существенных ограничений пассивного избирательного права на выборах Президента КР, устанавливая, что не имеет права быть избранным Президентом Кыргызской Республики:

- гражданин Кыргызской Республики, имеющий гражданство иностранного государства;
- гражданин Кыргызской Республики, чья судимость не снята или не погашена в установленном законом порядке;
- гражданин Кыргызской Республики, признанные судом недееспособными или содержащиеся в местах лишения свободы».

Что касается пассивного избирательного права – права быть избранным президентом, то оно включает ряд дополнительных условий, вытекающей из особой роли и ответственности главы государства. Конституция Кыргызской Республики (ст. 62) устанавливает три дополнительных условия.

Первое – более высокий возраст для Президента по сравнению с активными избирателями. Президентом может быть избран гражданин Кыргызской Республики не моложе 35 лет и не старше 70 лет. [3]

Второе – так называемый ценз оседлости – постоянное проживание в Кыргызстане не менее десяти лет.

Третье – владение государственным языком. Согласно ст. 10 Конституции Кыргызской Республики. «Государственным языком Кыргызской Республики является кыргызский язык».

Выборы Президента являются обязательными и проводятся периодически в сроки, установленные Конституцией и Законом «О выборах Президента Кыргызской Республики и депутатов Жогорку Кенеша Кыргызской Республики».

Выборы не проводятся во время чрезвычайного или военного положения, введенного на всей территории Кыргызской Республики.

Организация и проведение выборов осуществляются гласно и открыто.

Согласно конституционного Закона «О выборах Президента Кыргызской Республики и Жогорку Кенеша Кыргызской Республики» (2011 г.) очередные выборы Президента в третьем воскресенье ноября, года в котором истекает срок полномочий Президента он был избран, и назначаются Жогорку Кенешом Кыргызской Республики не позднее чем за 4 месяца до дня выборов.

До срочных выборов президента назначаются Жогорку Кенеше в случаях, предусмотренных Конституцией, не позднее недельного срока со дня прекращения полномочия Президента и должны быть проведены в 3-месячный срок со дня прекращения полномочий действующего Президента. В этом случае сроки избирательных действий, установленные конституционным Законом. [4]

В случае если Жогорку Кенеш не назначит выборы или досрочные выборы Президента в сроки, указанные время то, выборы или досрочные выборы Президента считаются назначенными. В таких случаях днем назначения выборов считается день, следующий за днем истечения срока назначения выборов. Центральная избирательная комиссия при наступлении этих обстоятельств, указанных не позднее 2 календарных дней со дня, когда выборы стали считаться назначенными, официально публикует в средствах массовой

информации дату проведения выборов или досрочных выборов Президента и организует подготовку и проведения выборов в сроки, установленные Конституционным Законом.

Порядок выдвижения кандидата на должность Президента установлены Конституционным Законом, «О выборах Президента Кыргызской Республики и Жогорку Кенеша Кыргызской Республики» от 2 июля 2011 года. Число кандидатов на должность Президента не ограничивается. Кандидатом в Президенты может быть зарегистрировано лицо, собравшее не менее 30 тысяч подписей избирателей. [5]

Выдвижение кандидатов на должность Президента начинается со дня, следующего днем официального опубликования решения о назначении выборов, и заканчивается за 75 календарных дней до дня выборов.

Право выдвижения кандидатов на должность Президента принадлежит гражданам путем самовыдвижения, а также политическим партиям, зарегистрированным в установленном порядке на день официального опубликования решения о назначении выборов.

Выдвижение кандидата на должность Президента политической партией осуществляется в порядке, предусмотренном в ее уставе, и в соответствии с требованиями настоящего конституционного Закона.

Протокол решения политической партии о выдвижения кандидата с приложением заявления (заявлений) о согласии баллотироваться кандидатом на должность Президента представляется уполномоченным представителем политической партии в Центральную избирательную комиссию в печатном виде.

Центральная избирательная комиссия обязана выдавать лицу, представившему документы, письменное подтверждение (справка) их получения.

Выдвижение кандидата на должность Президента в порядке самовыдвижения осуществляется путем подачи в Центральную избирательную комиссию заявление о намерении баллотироваться кандидатом на должность Президента.

Соответствие кандидата на должность Президента предъявляемым к нему Конституцией требованиям устанавливается Центральной избирательной комиссией в течении 5 календарных дней с момента подачи гражданином заявления о самовыдвижении либо представления решения политической партии о выдвижении кандидата. При этом факт проживания в совокупности не менее 15 лет в Кыргызской Республике кандидата на должность Президента устанавливается Центральной избирательной комиссией, а порядок установления владения кандидатом государственного языка определяется Центральной избирательной комиссией в соответствии установленными правилами Конституционного Закона (ст. 51).

Установления владения кандидатом на должность Президента государственным языком осуществляется Центральной избирательной комиссией на основании заключения Комиссии по языку.

Владение государственным языком кандидатом на должность Президента устанавливается со дня окончания сроков выдвижения кандидатов до дня окончания регистрации кандидатов. [6]

Владение государственным языком определяется умением читать, писать, излагать свои мысли на государственном языке.

Решения комиссии по языку принимаются большинством голосов от числа присутствующих ее членов. Никто из присутствующих на заседании членов Комиссии по языку не вправе воздерживаться от голосования. При принятии решений Комиссией по языку в случае равного числа голосов «за» или «против» голос председателя Комиссии является решающим.

Проверка владения кандидатом на должность Президента государственным языком проводится при соблюдении равных условий для всех кандидатов. Государственное телевидение обязано освещать в прямом эфире процедуру установления владения государственным языком кандидатами.

Кандидат на должность Президента должен быть поддержан не менее чем 30 тысячами подписей избирателей.

Сбор подписей осуществляется со дня выдвижения кандидатов в Президенты и организуется уполномоченными представителями кандидата.

Избиратели в праве ставить подпись в поддержку разных кандидатов, но только один раз в поддержку одного и того же кандидата.

Порядок сбора подписей и форма подписного листа устанавливаются Центральной избирательной комиссией.

Подписные листы считаются недействительными, если не соблюдены требования.

Для регистрации кандидат на должность Президента или его уполномоченный представитель не позднее чем за 45 календарных дней до дня выборов представляет в Центральную избирательную комиссию документы.

Центральная избирательная комиссия в течение 10 календарных дней со дня приема документов проверяют соответствие порядка выдвижения кандидата на должность Президента требованиям Конституции и настоящего конституционного Закона и осуществляют регистрацию либо выносит мотивированное решение об отказе в регистрации. При этом если Центральная избирательная комиссия обнаружила не соответствия в документах кандидата, которые являются препятствием для его регистрации, в течении 24 часов после получения документов Центральная избирательная комиссия обязана уведомить кандидата или политическую партию о данных несоответствиях. Кандидат или политическая партия вправе в течение 48 часов с момента получения уведомления внести необходимые изменения и представить исправленные документы в Центральную избирательную комиссию.[7]

Кандидат на должность Президента до регистрации и после проверки представленных документов из личных средств либо из средств своего избирательного фонда вносит на специальный счет Центральная избирательная комиссия избирательный залог в тысячекратном размере установленного законодательством расчетного показателя. Внесенный избирательный залог возвращается кандидату после проведения выборов, если за его кандидатуру проголосовало не менее 5 процентов избирателей, принявших участие в голосовании. Оставшаяся сумма залога не подлежит зачету в бюджет и используется Центральной избирательной комиссией целевым назначением на подготовку и проведение выборов, совершенствование избирательной системы.

Регистрация кандидатов на должность Президента заканчивается за 35 календарных дней до дня выборов.

В случае принятия решения об отказе в регистрации кандидата Центральная избирательная комиссия обязана в течение суток с момента его принятия выдать кандидату либо уполномоченному представителю политической партии копию решения избирательной комиссии с изложением оснований отказа.

Основаниями отказа являются:

- непредставление документов, необходимых в соответствии с настоящим конституционным Законом для регистрации кандидата;
- недостаточное количество представленных достоверных подписей избирателей в поддержку кандидата;
- отсутствие у кандидата пассивного избирательного права;
- не создание кандидатом своего избирательного фонда в случаях, установленных настоящим конституционным Законом;
- несоблюдение других требований, предусмотренным конституционным Законом.

Решение об отказе в регистрации Центральная избирательная комиссия доводит до сведения лица, которому отказано в регистрации кандидатом на должность Президента. Указанное решение может быть обжаловано в 5-дневный срок в суд.

Зарегистрированный кандидат вправе самостоятельно избрать форму и характер своей предвыборной агитации. Проведения предвыборной агитации на каналах организаций

телерадиовещания и в периодических печатных изданиях должно быть оплачено из соответствующих избирательных форм зарегистрированных кандидатов, за исключением случая в бесплатные предоставления эфирного времени и печатной площади зарегистрированным кандидатом.

При характеристике правового положения кандидата в Президенты следует обратить внимание на нормы, обеспечивающие равные права всем зарегистрированным кандидатам.

Главное требование – проводить предвыборную агитацию в рамках закона, без использования “грязных” технологий, которые разрабатываются теневыми структурами в странах Запада и, к сожалению, нередко применяются и в нашей стране.

Расходы на подготовку и проведение выборов Президента КР, а также на обеспечение деятельности избирательных комиссий в течение срока их полномочий производится за счет средств бюджета. ЦИК КР распределяет средства на проведение выборов. В соответствии с действующим конституционным Законом «О выборах Президента Кыргызской Республики каждый кандидат обязан создать собственный избирательный фонд.

Избирательные фонды кандидатов, зарегистрированных кандидатов могут формироваться только за счет кандидатов Президента КР.

Список использованной литературы и источников

1. «Комсомольская правда. Еженедельник», 6 мая 2010 г.
2. «Эркин тоо» 5 июля 2011 года
3. Конституция КР от 5 мая 2021 года.
4. Конституционный закон КР о выборах Президента КР и депутатов Жогорку Кенеша КР от 02 июля 2011 года №68.
5. Конституционный закон КР о выборах Президента КР и депутатов Жогорку Кенеша КР от 02 июля 2011 года №68.
6. Закон КР о Центральной комиссии по выборам и проведению референдумов КР от 26 июня 2021 №79
7. Там же.

*Адышева А. к.х.н., доцент
Научно-исследовательский медико - социальный институт
Калыкова Г.С., преподаватель
Научно-исследовательский медико-социальный институт*

ИЗУЧЕНИЕ ХИМИЧЕСКОГО СОСТАВА МИНЕРАЛЬНЫХ ВОД ДЖАЛАЛ-АБАДСКОГО КУОРТА И ИХ ВЛИЯНИЯ НА ОРГАНИЗМ

Аннотация

В статье приведены результаты гидрохимических исследований контроля качества с лечебных минеральных вод курорта Джалал-Абад. Природные минеральные воды в основном используются в лечебных целях. Минеральные воды обладают целебными свойствами для организма, так как состоят из различных соединений и нескольких биогенных элементов. Укрепление организма имеет большое значение при ухудшении текущих экологических условий и изменении состава пищевых продуктов. Поэтому создание мероприятий по оздоровлению населения природными методами лечения и анализа химического состава минеральных вод является одной из важнейших задач государства.

Ключевые слова: аргентометрический, органолептический, визуальный, плотность, титриметрический, ионы, компоненты, биогенные, эрихром, трилон Б, индикатор.

ЖАЛАЛ – АБАД КУОРТУНДАГЫ МИНЕРАЛДЫК СУУЛАРДЫН ХИМИЯЛЫК КУРАМЫН ИЗИЛДӨӨ ЖАНА АЛАРДЫН ОРГАНИЗМГЕ ТИЙГИЗГЕН ТААСИРИ

Аннотация

Макалада Жалал- Абад курортундагы дарылык касиети бар минералдык суулардын сапатына көзөмөл жүргүзүү үчүн гидрохимиялык изилдөөлөр жүргүзүлгөндүгү баяндалат. Жаратылыш минерал сууларын көбүнчө дарылык максатта колдонушат. Минералдык суулар ар түрдүү кошулмалардан жана бир нече биогендик элементтерден тургандыктан организм үчүн дарылоочу касиетке ээ. Азыркы экологиялык шарттар начарлап, тамак аш продукциялардын курамы өзгөрүүгө дуушар болгон учурда организмди чыңдоо чоң мааниге ээ. Ошондуктан дарылоонун табигый жолдор менен айкытырып, минералдык суунун химиялык курамын анализдөө менен калктын ден соолугун чыңдоого өбөлгөлөрдү түзүү мамлекеттик маселелердин эң маанилүүлөрдүн бири болуп саналат.

Түйүндүү сөздөр: аргентометриялык, органолептикалык, визуалдык, тыгыздык, титриметриялык, иондор, компоненттер, биогендик, эрихром, трилон Б, индикатор.

STUDYING THE CHEMICAL COMPOSITION OF THE MINERAL WATERS OF THE JALAL-ABAD RESORT AND THEIR INFLUENCE ON THE ORGANISM

Annotation

The article describes that hydrochemical studies were carried out to control the quality of mineral waters with medicinal properties in the Jalal-Abad resort. Natural mineral waters are mainly used for medicinal purposes. Mineral waters have healing properties for the body, as they consist of various compounds and several nutrients. Strengthening the body is of great importance when the current environmental conditions worsen and the composition of food products changes. Therefore, the creation of measures to improve the health of the population by natural methods of treatment and analysis of the chemical composition of mineral waters is one of the most important social tasks of the state.

Key words: argentometric, organoleptic, visual, density, titrimetric, ions, components, biogenic, erychrome, Trilon B, indicator.

Введение: Минеральные воды относятся к естественным, природным физическим факторам, которые обладают лечебными и оздоровительными свойствами и широко и успешно используются в лечении, реабилитации больных и профилактике многих заболеваний.

Минеральные воды применяются в виде ванн, душей, купаний в бассейнах на курортах, в санаториях, профилакториях и других лечебно-профилактических учреждениях. Кроме того, многие минеральные воды используются для внутреннего, питьевого лечения.

Питьевые минеральные воды оказывают положительное влияние на органы желудочно-кишечного тракта, печень, желчевыводящие пути, а также и на другие органы и системы (сердечно-сосудистую, дыхательную, мочевыделения и др.), на обмен веществ.

Они обладают противовоспалительным, спазмолитическим, трофическим, регенерирующим действием, улучшают секреторную и моторную функцию органов пищеварения, нормализуют солевой, углеводный, жировой обмен, кислотно-щелочное равновесие, оказывают диуретическое и электролиитоуретическое действие. Однако, терапевтический эффект питьевых минеральных вод зависит от правильного, рационального их применения, соблюдения режима и условий их приема [1].

Месторождение природных минеральных источников Джалал-Абад располагается на левом борту долины р. Кугарт на юго-восточной окраине г. Джалал-Абада. Минеральные источники Хазрет-Аюб-Пайгамбара местному населению были известны издавна. По преданию здесь находился источник Чашма-Аюб «источник Иова», который появился, когда Аюб ударил ногой по камню, из камня с одной стороны шла холодная вода, а с другой, горячая. Говорят, что Аюб сначала искупался в горячем источнике, а потом в холодном, после чего он излечился от страшных болезней. Большинство источников датируются со 2 века до н. э., и до сих пор считаются священными.

Первые научные сведения об этих источниках появились в 80-х годах прошлого века, когда андижанский уездный врач Мездриков вылечил здесь свою невралгию седалищного нерва, замерил дебит и температуру воды многочисленных родников, отобрал пробы воды и отправил их на анализ в г. Ташкент. По этим материалам и заключению специально направленной военно-медицинским инспектором экспедиции в 1886 г. общество естествоиспытателей и врачей признало джалал-абадские воды целебными, что дало основание в 1887 г. начать здесь строительство лазарета, купален, кухни и других служб, а на следующий год принять на лечение около 250 человек. Таким образом, курорт Джалал-Абад оказался самым первым официально признанным курортом на территории Киргизии [2-3].

Лечебные свойства минеральной воды, ее химическую сущность определяют семь основных ионов: Четыре катиона – калий (K^+), натрий (Na^+), кальций (Ca^{2+}), магний (Mg^{2+}) – играют важную роль в жизнедеятельности организма. Даже небольшие отклонения их концентрация в тканях и в крови нарушают все физиологические процессы и требуют срочной коррекции. По катионам минеральные воды могут быть: натриевыми (Na^+); кальциевыми (Ca^{2+}); магниевыми (Mg^{2+}); смешанными кальциево-магниевыми; кальциево – магниевыми-натриевыми и др. Три аниона – хлор (Cl^-), сульфат (SO_4^{2-}) и гидрокарбонат (HCO_3^-), которые постоянно соединяются и разъединяются, образуя различные соли

По величине рН минеральные воды делятся: на кислые (рН = 3,5–6,5), нейтральные (рН = 6,7–7,2), щелочные (рН= 7,3–8,5) [4].

Также лечебные свойства минеральных вод связаны с наличием в них микро- и ультра микроэлементов. Это: железо, йод, фтор, бром, мышьяк, кобальт, молибден, медь, марганец и литий, каждый из них, в свою очередь, оказывает свое влияние на организм.

Магний необходим для здоровья, он участвует примерно в 300 биохимических реакциях в организме. В организме человека содержится около 70 г магния. Магний положительно влияет на рост костей, нормализует частоту сердечных сокращений, контролирует артериальное давление, уровень сахара в крови, уменьшает заболевания суставов. Вместе с кальцием магний увеличивает минеральную плотность тканей.

Кальций является основным биогенным элементом жизни. Он играет ключевую роль в метаболическом процессе и обладает противовоспалительными и антисептическими свойствами. В основном он находится в пульпе и зубах. Ионы кальция передают нервные импульсы, принимают участие в синтезе гормонов и витаминов, поддерживают устойчивый кислотно-щелочной баланс в организме. 10-20% кальция мы получаем из воды. Мужчинам следует употреблять 1000 мг, женщинам – 1200 мг кальция в сутки.

Хлор регулирует кислотно-щелочной баланс в крови и поддерживает постоянное осмотическое давление. Хлор поступает в организм в виде хлоридов магния, калия, натрия. Хлор поддерживает водный баланс и выводит шлаки из организма. Он составляет 0,15% от общей массы тела взрослого человека. Хлор участвует в синтезе соляной кислоты, обеспечивая кислую среду в желудке, ускоряет переваривание белков.

Сульфатные воды регулируют стул, устраняют метеоризм, очищают кишечник, “разгружают” организм, особенно печень, от токсических веществ. Сульфатные воды заметно снижают активность желудочной секреции, сульфатный ион в сочетании с магнием активизирует секрецию желчи, оказывает желчегонное действие и препятствует образованию желчных камней [1].

Цель исследования: Изучить химический состав минеральных вод из родников курорта Джалал-Абад и определить влияние ионов на организм.

Объекты исследования: В качестве объектов исследования были взяты пробы минеральных вод родников №1 Кыз булак, №5 Аюб булак, родник Аюб булак, Шор-булак №1 и Шор булак №2.

Методы исследования: по ГОСТу 57164-2016 определяли органолептические показатели минеральной воды [5]. Общую минерализацию определяли методом количественного титриметрического анализа - комплексометрии. Количество ионов кальция и магния определяли методом комплексометрии. Количество ионов хлора определяли аргентометрическим методом [6-7]. Проведены качественные анализы на присутствие сульфат ионов (SO_4^{2-}) с реактивом хлорида бария с выпадением белого осадка.

1. Определение общей минерализации (сумму ионов кальция и магния) минеральной воды

В колбу наливают 50 мл исследуемой минеральной воды, прибавляют к ней 5 мл аммиачного буферного раствора, добавляют 5 капель индикатора эриохром черный и титруют 0,05 н раствором трилона Б (динатриевая соль этилендиаминтетрауксусной кислоты) до перехода красной окраски на синий. Сумму ионов кальция и магния вычисляют по формуле:

$$X_{о.ж.} = \frac{V1 \cdot C_n \cdot 100}{V2_{мин.вода}}$$

2. Количественное определение ионов кальция:

Берут 50 мл исследуемой минеральной воды, приливают 1 мл 2 н раствора гидроксида натрия (NaOH), шпателем добавляют индикатор мурексид и титруют 0,05 н трилоном Б до перехода ярко-красной окраски на фиолетовую.

Количество ионов кальция вычисляют по формуле:

$$X_{Ca^{2+}} = \frac{V1 \cdot C_n \cdot \Delta \cdot 100}{V2_{мин.вода}}$$

3. Количественное определение ионов магния производится по формуле:

$$X_{Mg^{2+}} = \frac{(V1 - V2) \cdot C_n \cdot \Delta \cdot 100}{V_{мин.вода}}$$

4. Количественное определение хлор ионов в минеральной воде.

В колбу наливают 50 мл исследуемой минеральной воды, добавляют в качестве индикатора 1 мл 10%-ного хромата калия (K_2CrO_4) и титруют 0,02 н раствором $AgNO_3$ (нитрата серебра) до перехода желтой окраски на кирпично-красную. Количество хлор ионов вычисляют по формуле:

$$X_{Cl^-} = \frac{V1 \cdot C_n \cdot 1000}{V2_{мин.вода}}$$

5. Качественная реакция на сульфат ионы

В пять пробирок набираем пробы минеральных вод и по 5-6 капель в каждую добавляем раствора хлорида бария ($BaCl_2$) и наблюдаем выпадение белого осадка и делаем выводы.

Результаты исследования и обсуждение

Результаты химических анализов пяти минеральных источников курорта Джалал-Абад представлены в таблице 1.

Таблица 1. Результаты химического анализа

Родник и	Методы исследования	Общая минерал. ммоль экв/л	Ca ²⁺ мг·экв/л	Mg ²⁺ мг·экв/л	Cl ⁻ мг/дм ³	SO ₄ ²⁻ ионы качественная реакция
№1 Кыз	комплексометрия	10,0	122,2	47,4	181,7	слабая муть

булак	аргентометрия					
№5 Аюб булак	комплексометрия	10,8	128,3	53,5	448,7	сильная муть
	аргентометрия					
Аюб булак	комплексометрия	4,3	270,5	97,3	82,4	сильная муть
	аргентометрия					
Шор булак №1	комплексометрия	12	65,1	106,4	653,2	сильная муть
	аргентометрия					
Шор булак №2	комплексометрия	18	слабая муть	сильные белые хлопья	превыша ет норму	очень слабая муть
	аргентометрия					
ГОСТ норма		10	200	100	350	-

Как видно из таблицы 1, общая минерализация родников и количество ионов кальция, магния, хлора, сульфат ионов отличаются друг от друга. По стандарту ГОСТ минерализация воды равен 10, по полученным результатам соответствуют требованиям № 1 Кыз булак, № 5 Аюб булак и Аюб булак, а Шор булак № 1, особенно Шор булак № 2, превышает норму.

По ГОСТу количество ионов кальция в минеральной воде должно быть -200 мг·экв/л. Из полученных данных №1 Кыз булак, Аюб булак №5 и Шор булак №1, №2 соответствуют требованиям, а Аюб булак несколько выше нормы.

Также норма содержания ионов магния в минеральной воде составляет 100 мг·экв/л. Количество магния в №1 Кыз булак, №5 Аюб булак, роднике Аюб, роднике Шор №1 не превышает норму, а в Шор булак №2 из-за сильного выпадение белых хлопьев видно что завышена.

Ионов хлора по норме должно быть 350 мг·экв/л. Из полученных данных, родник Кыз №1, родник Аюб соответствуют норме, а родник Аюб №5, родник Шор булак №1, особенно родник Шор булак №2 превышают норму.

Содержание сульфат ионов выше в родниках №5 Аюб булак, Шор булак №1 и Аюб булак, а в Кыз булак №1 и Шор булак №2 в малых количествах.

Результаты органолептических показателей минеральных родников представлены в таблице 2.

Таблица №2 Органолептические показатели

Органолептические показатели	Методы определения	Результаты				
		№1 булак	№5 булак	Аюб булак	Шор булак №1	Шор булак №2
Цвет	Визуальна	безцвет.	желтоватый из-за содержания железа	бесцветная	бесцветная	бесцветная присутствует белые частицы соли.
запах	Органолептически	запах сероводорода	слабый запах H ₂ S	характерный	характерный	запах сероводорода
Плотность г/см ³	Пикнометр	1,00	1,00	1,00	1,00	1,00
Прозрачность	Визуальна	прозрачный	мутный	прозрачный	прозрачный	прозрачный присутствует белые частицы соли

вкус	Визуальна	не имеет вкуса	среднесоленый	не имеет вкуса	слабосоленый	сильносоленый
Температура воды	Термометр, °С	38-40	25	20	20	20
рН	Индикатор метилоранж	7,20	7,20	7,2	7,2	7,5

Выводы:

1. Установлено, что общая минерализация воды минеральных источников Джалал-Абадского курорта №1 Кыз булак, №5 и Аюб Булак, соответствуют норме, а воды из источников Шор булак №1 несколько выше нормы, а Шор булак №2 значительно выше нормы.

2. Содержание ионов Ca^{2+} в воде из родников №1, №5 и Шор Булак №1 соответствует норме, а в минеральной воде Аюб Булак больше нормы.

3. Содержание ионов Mg^{2+} в воде из родников №1, №5, Аюб Булак соответствуют норме, и несколько выше нормы в минеральных водах Шор Булак №1, №2.

4. Содержание ионов хлора в воде из родников №1 и Аюб Булак в норме, а в №5 и Шор булак №1, №2 превышает от нормы.

5. Содержание сульфат ионов выше в родниках №5 Аюб булак, Шор булак №1 и Аюб булак, а в Кыз булак №1 и Шор булак №2 в малых количествах.

6. Некоторые органолептические показатели качества воды, полученные из минеральных источников №1 Кыз булак, №5 Аюб булак, Аюб булак, Шор булак №1, соответствует нормативному показателю и пригодна для питья.

7. Общая минерализация родника Шор булак №2 намного выше нормы, не пригодна для питья, ею купанием можно лечить кожные заболевания.

Учитывая столь обширное и многообразное действие минеральных вод при их внутреннем употреблении, показания к питьевому лечению также весьма широкие. Это, прежде всего, заболевания желудочно-кишечного тракта: эзофагиты, гастриты, язвенная болезнь желудка и двенадцатиперстной кишки, панкреатиты, колиты; заболевания печени и желчевыводящих путей: холециститы, дискинезии желчевыводящих путей, холангиты, гепатиты. Минеральные воды применяются и при заболеваниях почек и мочевыводящих путей, при нарушениях обмена веществ (сахарный диабет, подагра, ожирение), при железодефицитных анемиях, при кожных заболеваниях (экзема), при последствиях радиоактивного облучения, при ишемической болезни сердца, болезнях дыхательных путей и др. [1].

Таким образом по назначению врача целесообразно использовать минеральные воды при лечении и профилактике болезней.

Использованная литература

1. Лечебное применение питьевых минеральных вод Кыргызстана: Методические рекомендации для студентов, клинических ординаторов и врачей-курсантов ФУВ / Кыргызско-Российский Славянский университет. Кафедра терапевтических дисциплин №1. – Бишкек: Изд-во КРСУ, 2003.
2. URL: <https://www.open.kg>
3. URL: <https://limon.kg/ru/news:65239>
4. Зефирова Н.С. Химическая энциклопедия. / Н.С. Зефирова, И.Л. Кнулянец, Н.Н. Кулов. Т 1. – М.: Советская энциклопедия, 1988. – С. 394–397
5. ГОСТ 57164-2016 Вода питьевая. Методы определения запаха, вкуса и прозрачности. Дата поступления - 01.01.2018 г. Москва.: Стандартинформ 2019., - 23 - с.
6. ГОСТ 23268.5-78 Вода питьевая минеральная, вода питьевая лечебная и вода питьевая природная. Методы определения ионов кальция и магния 01.01.1980.- 15 с.
7. ГОСТ 23268.17-78 Вода питьевая минеральная, вода питьевая лечебная и вода питьевая природная. Методы определения ионов хлора 01.01.1980 г. стр. 5.

*Кудаярова Б.А., окутуучу
К.Ш.Токтомаматов атындагы ЭАУ
Умурзакова М., студент
К.Ш.Токтомаматов атындагы ЭАУ*

ООГАНСТАН РЕСПУБЛИКАСЫНДА АЯЛДАРДЫН УКУКТАРЫН АКТУАЛДУУ МАСЕЛЕЛЕРИ

Аннотация

Макалада Афганистандагы аялдардын укуктарынын азыркы абалы, аялдардын укуктарын бузган каада-салт мыйзамдары, ислам укугу жана мамлекеттик мыйзамдар каралат. Афган жана эл аралык укук коргоо уюмдарынын Афганистандагы адам укуктары жаатындагы абал боюнча отчеттору талдоого алынды.

Ачкыч сөздөр: 2004-жылдагы Конституция; аялдардын укуктары; Адам укуктары боюнча Афганистандын көз карандысыз комиссиясы; мажбурлап никеге туруу.

Аннотация

В статье исследуется современное состояние прав женщин в Афганистане, нормы обычного права, исламского права и государственного права, нарушающие права женщин. Анализу подвергнуты отчеты афганских и международных правозащитных организаций о положении в области прав человека в Афганистане.

Ключевые слова: Конституция 2004 года; права женщин; Афганская независимая комиссия по правам человека; принудительные браки.

Annotation

The article examines the current state of women's rights in Afghanistan, violations of women's rights under customary law, Islamic law, and State law, the reports of Afghan and international human rights organizations on the human rights situation in Afghanistan were analyzed.

Keywords: Constitution 2004; women's rights; Afghanistan Independent Human Rights Commission; forced marriage.

Афганистан Ислам Республикасындагы аялдардын укуктары мамлекет жана эл аралык коомчулук үчүн эң оор көйгөйлөрдүн бири болуп саналат. Акыркы ондогон жылдардагы аялдардын укуктары чөйрөсүндөгү эксперттердин көптөгөн сурамжылоолоруна ылайык, Ооганстан аялдардын жашоосу үчүн дүйнөдөгү эң начар өлкө деп эсептелет [1]. Жакынкы өткөндө, Талибан өкмөтүнүн тушунда аялдар коомдук турмуштун бардык түрлөрүнөн, анын ичинде мугалим, мамлекеттик кызматкер жана журналист болуп иштей албай, толугу менен четтетилген.

Талибан режими кулаганда аялдардын укуктук жана социалдык абалын жакшыртууда кандайдыр бир жылыштар болгонуна карабастан, алардын абалы өтө оор бойдон калууда.

2021-жылдын августунда Талибан режими республикадагы бийликти өз колдоруна кайтарып алышкан. Учурда көпчүлүк аялдар жана кыздар саламаттыкты сактоо, билим алуу, ишке орношуу мүмкүнчүлүгүнөн ажырап, жакырчылыкка, гендердик зомбулукка, мыйзам алдындагы теңчиликке, өлкөнүн саясий турмушуна катышууга тоскоолдуктарга дуушар болушат.

Аялдардын укуктарын коргоо боюнча риторикалык милдеттенмелерге жана аялдардын укуктарына, жана өлкөнү өнүктүрүү долбоорлоруна миллиондогон каражат сарптоого карабастан, аялдар өкмөт үчүн да, чет элдик донорлор үчүн да артыкчылыктуу эмес. Алардын көңүлү коопсуздуктун кеңири концепциясына караганда куралдуу кагылышууларга багытталган.

Аялдардын укуктук статусун аныктоодо алардын ооган коомундагы орду маанилүү роль ойнойт. Ооганстандын патриархалдык үй-бүлөсүнө негизделген коомдук түзүлүшүндө аялдар күйөөсүнүн чоң үй-бүлөсүнүн менчиги болуп эсептелет. Аялдардын чечим кабыл алуу күчү аз же такыр жок. Алар жаш курагына карабастан, эркектик бийликтин жана коргоонун субъекттери. Ооган каада-салттары аялдардын үй-бүлөнүн ар-намысын алып жүрүүчүлөр экенин белгилейт, анын критерийи аялдын тазалыгы. Буга байланыштуу

аялдардын үйдөн тышкаркы байланыштары катуу чектелген, айрыкча эркектер менен болгон мамиледе катуу эрежелер колдонулат.

Келиндин аруулугу абдан маанилүү. Демек, кыздарды өтө эрте жашынан күйөөгө берүү – кыздардын никеге чейин ар-намысын жоготпоо үчүн жасалган чара. Никеден тышкаркы ар кандай жыныстык жакындык зынаа (зина) болуп эсептелет жана салт жана мыйзам тарабынан тыюу салынган.

Нике жеке адамдардын эмес, үй-бүлөлөрдүн ортосунда болот. Кыздын баасын күйөө баланын үй-бүлөсү кыздын атасына төлөп, аялдардын жоопкерчилигин бир үй-бүлөдөн экинчи үй-бүлөгө өткөрүп берүүгө мүмкүндүк берет. Күйөөсүнүн үй-бүлөсүнө көчүп барган келин жаңы үйдө кордук көрүшү мүмкүн, өзгөчө жаш болсо. Эркектерге бирден ашык аял алууга уруксат берилет, бул кошумча чыңалууга жана көйгөйлөргө алып келиши мүмкүн. Ооганстандын көпчүлүк аймактарында аялдардын кыймылы катуу чектөөнү улантууда. Эркектердин коргоосунан ажыраган жалгыз бой аял турак жайга жана кызмат көрсөтүүлөргө жетүүдөгү көптөгөн көйгөйлөргө, ошондой эле социалдык обочолонууга дуушар болушу мүмкүн.

Афганистандын азыркы укук системасында, анын бүткүл тарыхында болгондой эле, каада укугу үстөмдүк кылуучу позицияны ээлейт. Мамлекеттин формалдуу укуктук системасы мамлекеттик бийликке гана баш ийген ири шаарларда гана иштейт. Оогандардын басымдуу көпчүлүгүнүн турмушу каада-салт мыйзамдары менен жөнгө салынат, анын нормалары алардын күнүмдүк турмушунда аялдардын укуктук абалын аныктайт.

Афганистандын бардык аймактарында жарандык жана кылмыш-укуктук талаш-тартыштар аксакалдар кеңешинде (жиргойлушура) каралат. Оогандар жырганын чечимдерин мыйзам деп эсептешет жана аларды таануудан баш тарткандарды айыпташат. Мындай кеңештер жалаң эркектерден түзүлөт. Аялдар бул формалдуу эмес сот адилеттигинин механизмдерине эркектердин жакындарынын жардамысыз кире алышпайт, бул алардын жергиликтүү жыргаларда алар үчүн маанилүү болгон маселелерди көтөрүү мүмкүнчүлүгүн кескин чектейт.

Адат укугу Афганистандын ар кайсы аймактарында, кээде бир эле аймактагы ар башка уруулардын ортосунда айырмаланат. Жалпысынан алганда, ар түрдүүчө чечмеленүүчү каада-салт, амал жана ислам мыйзамдарынын аралашмасынан турат. Кадимки укук өч алуу эмес, калыбына келтирүүчү адилеттүүлүк идеясына негизделген. Азап да роль ойнойт, мисалы, кысас (өч алуу) амалында. Ооган мыйзамдарынын көбүнө ылайык, сот адилеттигине укук жабырлануучуга же жабырлануучунун үй-бүлөсүнө таандык. Адилеттүүлүктү кандуу кастыктар аркылуу ишке ашырууга болот, мунун алдын алуу кан акчасын (дият) төлөө менен болот. Кан акча, адатта, баалуу мүлккө же акчага тиешелүү.

Конкреттүү каада-укуктук тажрыйбанын аялдардын укуктук абалына тийгизген таасиринин өзгөчөлүгүн талдоо Афганистандагы аялдардын жана кыздардын басымдуу көпчүлүгүнүн абалын изилдөөгө көмөктөшөт, алар, эреже катары, өздөрүнүн конституциялык укуктары жана мыйзамдары жөнүндө аз билишет, сот адилеттигине жана бийликке жетүү мүмкүнчүлүгүнөн ажыратылган.

Көбүнчө аялдардын укуктарын бузган каада-салт мыйзамдары никеге туруу, ала качуу, ойноштук, ошондой эле кылмыштын ордун толтуруу же үй-бүлөлөр, жамааттар же уруулар ортосундагы талаш-тартыштарды чечүү үчүн кыздарды же аялдарды никеге алмаштыруу практикасына тиешелүү.

Жарандык чыр-чатакты жөнгө салуу үчүн мажбурлап никеге тургузуу, кылмыштын заянын ордун толтуруу, жаш кыздарды жабырлануучунун үй-бүлөсүнө өткөрүп берүү (баад) жана жесирлерди анын маркум күйөөсүнүн үй-бүлөсүнөн башка бирөөнө турмушка чыгууга мажбурлоо колдонулат.

Көптөгөн изилдөөлөр кеңири жайылган жакырчылыктын «ата-энелердин жаш кыздарын келин кылып, бирок иш жүзүндө кул катары сатуу практикасын көбөйтүп, сексуалдык сатуунун глобалдык үлгүлөрүнө салым кошконун» белгилешкен [3].

Өтө жакырчылык, куралдуу кагылышуулар жана кургакчылык үй-бүлөдөгү багуудагылардын санын азайтуу жана нике төлөмү аркылуу акчаны үнөмдөө максатында кыздардын бойго жете электе күйөөгө берүү практикасынын көбөйүшүнө себеп катары көрсөтүлгөн. Бааддын практикасы боюнча статистика жок, бирок Ооганстандын көз карандысыз адам укуктары комиссиясынын жана Бириккен Улуттар Уюмунун Ооганстандагы жардам миссиясынын отчеттору Ооганстандын көпчүлүк аймактарында кеңири жайылганын көрсөтүп турат.

Чоң пуштун уруусундагы изилдөөлөргө ылайык, атайылап киши өлтүрүү үчүн алынган кан акча курмандыктын үй-бүлө мүчөлөрүнө турмушка чыгуу үчүн «кылмышкердин үй-бүлөсүнөн эки чынчыл жана таза кыздан баш тартууну талап кылат». Кээ бир учурларда жабырлануучунун үй-бүлөсүнө кошумча акча төлөнүшү керек, бирок “негизинен кыздарга акчадан артыкчылык берилет, анткени кызды жабырлануучунун үй-бүлөсүнө күйөөгө бергенде тууганчылык, кан байланыштар катуу кастык достукка айланат” [2].

Афганистандын түштүгүндөгү жана чыгышындагы пуштун урууларынын салттуу мыйзамына ылайык, аялды өлтүрүү жана уурдоо үчүн курман болгон адамдын үй-бүлөсүнө төрт Куран китеби, төрт аял жана бир семиз кой берилиши керек. Аялдарды өлтүрүү маселесин чечүүгө которуу башка уруулар арасында да, башка аймактарда да кездешет, бирок өзгөчө түштүк жана чыгыш аймактарда кеңири таралган. Ооганстандын түндүгүндөгү кээ бир райондордо Эл аралык юридикалык фонддун изилдөөчүлөрүнө фактылар башканы көрсөтүп турса да, аялдарды өткөрүп берүү практикаланбаганын айтышкан. Түштүк жана чыгыш аймактарында, кол салуу жөнгө салуу, ошондой эле жаракат мүнөзүнө жараша, кыздарды которууну камтышы мүмкүн.

Аялдар ошондой эле «ала качкандарга» же аларды зордуктаган эркектерге турмушка чыгууга аргасыз болушу мүмкүн. Никесиз жыныстык катнаштын баары зина деп аталгандыктан, зордуктоо менен макулдашылган жыныстык катнаштарды айырмалоо кыйын, андыктан «ала качуу» же «ойноштук» учурларында «джиргалардын» чыгарган чечимдери көп учурда кызды мажбурлап зордукчуга күйөөгө берүү менен барабар болушу мүмкүн.

Мындай практика Ооганстанда уникалдуу эмес. Кээ бир учурларда мындай ала качуу аракеттери эки тараптын макулдугу менен жасалса, башка учурларда ала качуудан уят болгон, мүмкүн зордукталга болгон кыз ала качканга турмушка чыгуудан башка аргасы калбайт, анткени анын келечеги өтө бүдөмүк болот.

Ушундай эле конуш Ооганстандын түндүгүндөгү кээ бир провинциялардагы пуштун жамааттарында катталган, аларда уурдалган кыздын үй-бүлөсү өз кезегинде ала качкан кыздын үй-бүлөсүнөн бир кызды өткөрүп берүүнү суранышы мүмкүн. Үй-бүлө аларга каршы кылмыш үчүн төлөм же «диат» да кабыл алышы мүмкүн. Ошентип, ала качкан кыз гана эмес, кылмышкердин үй-бүлөсүнөн чыккан жаш кыз да жабырлануучунун үй-бүлөсүнөн эркекке мажбурлап никеге туруунун курмандыгы болуп калат.

Мажбурланып никеге туруунун башка түрлөрүнө жесирлердин өлгөн күйөөлөрүнүн бир тууганына же аталаш тууганына никеге туруу милдети кирет. Пуштун салтына ылайык, «жесирлер каза болгон күйөөсүнүн бир тууганына же аталаш тууганына гана турмушка чыга алышат. Андай адам жок болсо, бүт уруу жесирди бөлүшөт. Башка уруунун өкүлдөрү ага үйлөнө албайт». Ошентип, күйөөсү өлгөндөн кийин да аялдар өз уруусундагы башка эркектин гана менчиги болуп кала берет.

Эл аралык амнистия укук коргоо уюмунун маалыматы боюнча, ооган аялдарынын дээрлик 80% мажбурланып никеге турууга дуушар болушат [4]. Мажбурлап никеге туруудан качуу менен жаш кыздар жана балдар ата-энесинин үйүнөн качып, үй-бүлөсү тарабынан өлтүрүлүү коркунучуна туш болушат. Ооганстандын түндүгүндөгү кээ бир провинциялардагы пуштун жамааттарында "эгерде бала же кыз үйдөн уруксатсыз чыгып, башка үй-бүлөнүн үйүнө барса, анын же өз үй-бүлөсү "күнөөлүү" баласын өлтүрүүнү ойлонушу мүмкүн". Бул, балким, алар чогуу качып кетсе, экөөнө тең тиешелүү, бирок практика көрсөткөндөй, кыз эң катуу жазага тартылат, өзгөчө никесиз жыныстык катнаш

болгон учурда, анткени анын кыздыгын жоготуу үй-бүлөгө чоң шерменделик алып келет. Учурда качуу үчүн адаттагы мыйзамдарга ылайык камакка алуу жана кээде эркинен ажыратуу жазасы каралган, бирок Кылмыш-жаза кодексинде мындай аракет кылмыш катары каралбайт.

Кадимки мыйзам аялдар үчүн бардык качуу жолдорун кесип салган. Демек, пуштун урууларында аял башка бирөөнүн үйүнө башпаанек издесе, ал эми үй ээси ага башпаанек берсе, ал адам ала качкан деп эсептелинип, тиешелүү жазага тартылат. Күйөөсүнө, туугандарына билдирсе, жазадан кутулуп кетет.

Полициянын жана соттордун зордук-зомбулуктун курмандыктарын күйөөлөрүнө кайтууга тынымсыз үндөп, аялдар полицияга жардам сурап кайрылган сейрек учурларда аялдарга карата зордук-зомбулукту уланткан жана алар үчүн бардык качуу жолдорун кесип салган терең тамыр жайган салтты билдирет.

Аялдардын укуктарынын одоно бузулушун каада-салт мыйзамынын жана шарияттын нормалары «никеден тышкаркы жыныстык катнаш (зина), ал үйдөн качуу менен бирге «моралдык кылмыш»» катары каралганы, анткени алар азыркы кылмыш мыйзамдарында кылмыш болуп саналбайт. Никесиз жыныстык катнаш оор кылмыштар категориясына кирет (мисалы, шариятта «худуд» категориясына). Шарияттын процессуалдык талаптарына ылайык никесиз жыныстык катнаш далилденсе, кылмышкерлер таш бараңга алуу менен жазаланат.

2001-жылы Талибан режими кулагандан бери мындай учурлар аз болгон. Алардын биринде 2005-жылы улемдер (дин аалымдары) чечими менен далилденген зынаа үчүн аял таш бараңга алуу түрүндөгү өлүм жазасына тартылып, ал эми эркек болсо жүз камчы түрүндө гана жазаланган. Бул дагы бир жолу Ооганстандагы аялдардын аярлуу абалын тастыктайт.

Маалыматтын жетишсиздигинен жана өлкөнүн көпчүлүк айыл аймактарына жетүүнүн кыйынчылыгынан улам чыныгы абалды элестетүү мүмкүн эмес.

Калкынын көбү шиит хазарлар жашаган Борбордук Афганистанда никеси бар аял менен эркектин ортосундагы ойноштуктун чечилиши кызык. Айыпталуучу аялдын күйөөсү ажырашууга укуктуу, ал эми күнөөлүү эркекке ал аял менен үйлөнүү сунушталат. Кылмышкердин кызы же эжеси айыпталуучу аял менен ажырашып кеткен эрекке күйөөгө берилет. Эгерде укук бузуучунун эжеси же кызы жок болсо, ага ажырашкан күйөөсүнүн башка аялга үйлөнүү акысын төлөп берүү сунушталат. Ошентип эки аялдын укугу бузулган, анын ичинде бул ишке тиешеси жоктун деле.

Тан калыштуу, зордуктоо же сексуалдык зордук-зомбулук аялдардын инсандын кол тийбестигине болгон укугун олуттуу бузуу болуп саналат, аялдардын каада-салттык укук боюнча укуктарынын андан ары бузулушуна алып келет. Ооганстандын көп жерлеринде, өзгөчө түштүк жана чыгыш провинцияларында сексуалдык зомбулукка кабылган аялдар үй-бүлөлүк намысын калыбына келтирүү үчүн бир туугандары, атасы же күйөөлөрү тарабынан өлтүрүлүү коркунучу бар. Бирок, ар-намыс боюнча кылмыштар формалдуу укук тутумунда “мыйзамдуу” деп эсептелет. Ооганстан Республикасынын 1976-жылдагы Кылмыш-жаза кодексинин 398-беренесине ылайык, ойноштук кылуу учурунда кармап алган аялын же башка жакын туугандарын өлтүргөн эркектер ар-намысы үчүн кылмыш жасаган деп эсептелинет жана адам өлтүрүү үчүн жазадан бошотулат [5]. Анын ордуна шарият боюнча «тазир» жаза катары эки жылдан ашпаган мөөнөткө камалат.

Аялдардын укуктарынын кеңири таралган бузулушу – бул үй-бүлөдөгү зордук-зомбулук, ал салттуу түрдө үй-бүлө ичиндеги маселе катары каралат жана коомдук талкуунун предмети эмес.

Негизинен соттор үй-бүлөлүк зомбулук боюнча арыздарды кабыл алышпайт. Ооганстандын түштүгүндөгү жана чыгышындагы пуштун урууларында, күйөөсүнөн зордук-зомбулукка кабылган учурларда, аял турмушка чыгуудан алдын «ал анын намусу (намысы, мүлкү жана жоопкерчилиги) болуп калаарын» эске алуу керек. Күйөөсү аялын сабап, сөөктөрүн сындырып, дене мүчөлөрүн жарадар кылып же өлтүрсө, атасы «поор» (штраф)

талап кылышы мүмкүн. Ал эми атасы «поорго» макул болбосо, кисасга (өч алууга) барып, кызын өлтүргөн адамды өлтүрүшү мүмкүн.

Ошентип, аялдын тагдыры эки эркектен – күйөөдөн жана атадан көз каранды. Салттуу түрдө мамлекет адам укуктарынын эл аралык стандарттарын ишке ашыруу, аларды коргоо механизмдерин түзүү жана өркүндөтүү аркылуу адам укуктарын, анын ичинде аялдардын укуктарын коргоодо маанилүү роль ойнойт.

2009-жылы демократиялык маанайдагы коомчулуктун басымы астында Ооганстан Республикасынын президентинин жарлыгы менен “Аялдарга карата зомбулукту жоюу жөнүндө” мыйзам кабыл алынып, ал 2018-жылдагы президенттин дагы бир жарлыгы менен бекемделген. Мыйзам аялдарга карата 22 зордук-зомбулук аракеттерин, анын ичинде зордуктоо, мажбурлап никеге туруу, уруп-сабоо, кемсинтүү, коркутуп-үркүтүү жана мураскорлуктан ажыратуу сыяктуу кылмыштуулукту деп эсептейт. Бирок, «мыйзамды ишке ашыруу жана маалымдоо негизги көйгөй бойдон калууда» [8].

Ооганстан Республикасынын 2017-жылынын Кылмыш-жаза кодексинде аялдарды зордуктоо үчүн жоопкерчилик каралган. Мыйзамда зордуктоо үчүн эң аз дегенде беш жылдан он алты жылга чейин, же жыйырма жылга чейинки мөөнөткө эркинен ажыратуу каралган бир же бир нече оордотуучу жагдайлар болгон учурда. Эгерде жосун жабырлануучунун өлүмүнө алып келсе, мыйзам боюнча кылмышкер өлүм жазасына тартылат.

Ооган өкмөтү кол койгон 2004-жылкы Конституцияда жана эл аралык конвенцияларда бекитилген көптөгөн аялдардын укуктары дагы деле мыйзамда чагылдырылган эмес жана мындай укуктарды бекиткен мыйзамдар өкмөттүк эмес көзөмөлдөгү көпчүлүк өлкөнүн аймагында же иштебейт, же жеткиликтүү эмес.

Анын үстүнө аялдардын укуктарын коргоонун негизги механизми катары Афганистан Республикасынын сот системасынын ишмердүүлүгүнө даттануулар көп.

Ооганстан Республикасынын 1976-жылдагы Жарандык кодекси [9] аялдарды, өзгөчө нике, ажырашуу жана мураска карата дискриминациялайт. Ошентип, Жарандык кодекстин 70 жана 71 беренлери жашы жете элек, он беш жашка чыга элек кыздарды, эгерде анын атасы же компетенттүү сот тарабынан нике келишими түзүлсө, никеге турууга, уруксат берет.

Жарандык кодекстин 86-беренесине ылайык, эркектер бир нече аял ала алышат, бирок белгилүү бир шарттар аткарылышы керек. Мусулман аял мусулман эмес эркекке турмушка чыга албайт, ал эми мусулман эркек мусулман эмес "Аллахтын китептерине ишенген" аялга, (б.а. христиан жана еврей (Жарандык кодекстин 92-беренеси)) үйлөнсө болот. 2059- берене айтышында энелер тарабынан мурасты алганда "эркек аялга караганда эки эсе көп алат" деген негизги эреже сакталышы керек.

Турмушка чыккан аялдардын кыймылы күйөөлөрүнүн каалоосуна көз каранды болот. Жарандык кодексинин 122-беренесине ылайык, аял киши күйөөсүнүн уруксатысыз же "мыйзамсыз максатта", үйдөн чыгып кеткенде, "ал никелик мамилелерге баш ийбесе" же аялынын күйөөсү менен жашоосу үчүн тоскоолдуктар болсо, күйөөсүнөн аны камсыз кылууга талап кылганы укугу жок.

«Аялдарга карата зордук-зомбулук – өлтүрүү, уруп-сабоо, денесин кесүү, жашы жете электе турмушка чыгуу, кыздарды талаш-тартыштарды чечүү үчүн берүү (баад) жана башка зыяндуу көрүнүштөр мамлекеттин бул көрүнүштөрдү кылмыштуулукка жана жоопкерчиликти орнотууга багытталган конкреттүү аракеттерине карабастан, бүткүл Афганистанда кеңири жайылган бойдон калууда» [13].

Ошого карабастан, Ооганстандын аялдары өз укуктары үчүн күрөшүүнү улантып жатышат, муну Бириккен Улуттар Уюмунун Ооганстандагы миссиясынын өкүлдөрүнүн зордук-зомбулуктан аман калган аял менен болгон маеги далилдеп турат [13].

Ооганстан Ислам Республикасында аялдардын укуктарынын абалын канааттандыруу деп айтууга болбойт, ошол эле учурда биз төмөнкүлөрдү айта алабыз: аялдардын укуктары конституциялык жактан бекемделген, аларга өзүнчө мыйзам арналган, өзүнчө министрлик

түзүлгөн, аялдардын укуктарын коргоо үчүн. Ооганстан аялдардын укуктары жаатындагы заманбап стандарттарды камтыган негизги эл аралык келишимдерге кошулду, ж.б.

Экинчи жагынан, мунун баары эл аралык коомчулуктун көзүнө заманбап мамлекет катары көрүнүү үчүн сырткы басымдын астында жасалгандай таасир калтырат. Ал эми азыр Талибан режиминин келиши менен өлкөдө аялдардын укуктары боюнча абал жакшы өнүкпөй жатат. Мындан тышкары, корутунду аялдардын мыйзамдарда бекитилген укуктарын иш жүзүндө ишке ашыруу бир катар кыйынчылыктар менен коштолуп, убакытты талап кыларын көрсөтүп турат.

Адабият

1. The World's Worst Places to Be a Woman, AMNESTY INT'L. URL: <https://www.amnestyusa.org/the-worlds-worst-places-to-be-a-woman>
2. Afghanistan. Criminal law, customary justice and informal dispute resolution. P.12 / URL: https://www.easo.europa.eu/sites/default/files/publications/easo-coi_report-afghanistan-criminal-law.pdf
3. Afghanistan: Female Prisoners and their Social Reintegration / UNITED NATIONS OFFICE ON DRUGS AND CRIME. Vienna. 2007. P.16 / URL: [https://www.un.org/ruleoflaw/files/Afghan_women_prison_web\[1\].pdf](https://www.un.org/ruleoflaw/files/Afghan_women_prison_web[1].pdf)
4. The World's Worst Places to Be a Woman, AMNESTY INT'L, URL: <https://www.amnestyusa.org/the-worlds-worst-places-to-be-a-woman>
5. Уголовный кодекс Республики Афганистан. Кабул. 1976. С. 188–189. URL: <https://longsword.ru/ugolovnyy-kodeks-afganistana-na-russkom-yazyke/>
6. History of Human Rights in Afghanistan. P. 6/URL: https://www.researchgate.net/publication/343443588_History_of_Human_Rights_in_Afghanistan_History_of_Human_Rights_in_Afghanistan
7. Конституция Исламской Республики Афганистан. 2004 г. URL: <https://zavantag.com/docs/491/index-171805.html>
8. Afghanistan 2019 Human Right Repot. URL: <https://www.state.gov/wp-content/uploads/2020/03/AFGHANISTAN-2019-HUMAN-RIGHTS-REPORT.pdf>
9. Гражданский кодекс Республики Афганистан. Кабул, 1976.

Абдыкулова Р., т.и.к
Кыргыз-Түрк Манас университети

АЙРЫМ АНГЛИС ТИЛИНДЕГИ ИЛИМИЙ ЭМГЕКТЕРДЕ КЫРГЫЗ ТААНУУ МАСЕЛЕСИ

Аннотация

Четтиктердин изилдөөсүндө кыргыз таануу маселеси Кыргызстан эгемендүүлүгүн алгандан кийин дагы да артты. Мындай көрүнүшкө англис тилинде жарык көргөн илимий эмгектерди мисал келтирүүгө болот. Аларда кыргыз таануу маселеси жалпы Орто Азия колго алынган эмгектер менен спецификалык түрдө түздөн түз кыргыздарга, Кыргызстан тарыхына арналган эмгектерде кездешет. Макаланын негизги максаты кыргыз таануу четтиктердин (англис тилиндеги илимий басылмаларда) изилдөөлөрүндө кайсы аспектилерден колго алынганын жана алар үчүн кыргыздарга байланышкан кайсы темалар актуалдуу болгонун тактоо аракети жасалып, айрым эмгектер талдоого алынып, анализденди. Алынган маалыматтарга караганда кыргыз таануу маселесинде англис тилиндеги илимий басылмаларда кыргыздардын антропологиясы, Манас таануу, дин, ишеним жана маданият темаларына басым жасалганын байкоого болот.

Ачык сөздөр: кыргыз таануу, илимий, эмгек, ишеним, тарых

ПРОБЛЕМА КЫРГЫЗОВЕДЕНИЯ В НЕКОТОРЫХ НАУЧНЫХ РАБОТАХ НА АНГЛИЙСКОМ ЯЗЫКЕ

Аннотация

Вопрос о кыргызоведении в исследованиях иностранцев увеличился после того, как Кыргызстан обрел независимость. Одним из таких примеров являются научные работы, опубликованные на английском языке. В них проблема кыргызоведения встречается в работах, посвященных Средней Азии в целом и в работах, посвященных непосредственно кыргызам, истории Кыргызстана в частности. Основной целью статьи была попытка уточнить, какие аспекты кыргызоведения были охвачены в исследованиях иностранцев (в англоязычных научных изданиях) и какие темы, связанные с кыргызами, были для них актуальны. В ходе рассмотрения и анализа некоторых работ, стало ясно что большинство исследований изучают Кыргызстан через призму антропологии, религии, эпоса Манас, а также культурно-исторический фон.

Ключевые слова: кыргызоведение, научный, труды, вера, история

THE ISSUE OF KYRGYZ STUDIES IN SOME SCIENTIFIC WORKS IN ENGLISH

Annotation

The issue of Kyrgyz studies in foreign research upgraded significantly after Kyrgyzstan gained independence. Most of the works are published in English. Kyrgyz studies are mentioned in most of them as part of studies on Central Asia, other researchers examine Kyrgyzstan through a historical and anthropological lens. The main objective of this article is to determine the aspects explored in different foreign research works (particularly in English) around Kyrgyzstan and the more relevant optics used. In the process of exploring and analyzing, it became evident that most researchers examine Kyrgyzstan through epos Manas, religion as well as the anthology and cultural history of Kyrgyz people.

Keywords: Kyrgyz study, scientific, works, belief, history

Киришүү: Советтер Союзу кулап, Орто Азия мамлекеттери өз алдынчалыгына ээ болгондон кийин саясий, социо-экономикалык жана маданий багыттарда жаңыча көз караш менен алдыга кадам таштоо көптөгөн жаңылыктарга жана кескин өзгөрүүлөргө алып келди. Кыргызстан эл аралык аренада Орто Азия мамлекеттеринин же постсовет өлкөлөрүнүн бири катары тааныла баштады. Бул таануу бир эле саясий, экономикалык алкактарда гана эмес илим дүйнөсүндө да жанданып, тажрыйба алмашуу, кызматташтык алакалары күч алды. Мына ушулардын бири катары Америка Кошмо Штаттарында же жалпы эле батыш дүйнөсүндө *кыргыз таануу* маселесин колго алуу жанданды. Буга чейин Кыргызстан Советтер Союзунун бир республикасы же андан мурунку хандыктар мезгилинде Кокон хандыгынын бир аймагы, андан соң Россия империясына каратылган, карамагына кирген букаралык катары таанылып келсе эми көз карандысыз өлкө катары жалпы илим дүйнөсүнүн көңүлүн өзүнө бурган мамлекеттердин бирине айланды. Алардын арасында Кыргызстанды жана кыргыздарды ар тараптуу изилдөөдө илимпоздордун айрымдары Кыргызстанга келип сурамжылоо жана талаа иштерин жүргүзүү аркылуу талдоого алышса,

кээ бирлери илимий булактардын жана башка ресурстардын жардамы менен изилдөөсүн жасап, эмгектерин жарыялашкан.

Метод: Макалада англис тилиндеги илимий изилдөөлөрдө, асыресе китеп болуп жарыяланган айрым эмгектерде (илимий макалалар бир кийинки жазыла турган макалада колго алынмакчы) кыргыздар кайсы аспектилерден колго алынганын тактоо максат кылынды. Мындан улам китеп болуп басылып чыккан англис тилдүү басылмаларды *илимий жана илимий-популярдуу эмгектер* деп экиге бөлүп кароого туура келди. Анткени жогоруда баяндалгандай Советтер Союзу кулап, Орто Азия мамлекеттери көз карандысыздыгын алгандан кийин аталган аймактагы мамлекеттерге Америка Кошмо Штаттарынан келип, тил үйрөтүү кызматын аркалагандар көбүнесе тажрыйбаларын *илимий-популярдуу эмгек* катары жарыялашкан. Алар 1992-жылы Вашингтондо түзүлгөн Тынчтык Корпусу (Peace Corps-1993-жылы түптөлгөн мамлекеттик агенство, АКШ атуулдарынын чет мамлекеттерде иш тажрыйбаларын жүргүзүүгө мүмкүнчүлүк түзгөн уюм. Бүгүнкү күнгө чейин аталган агентсвонун колдоосунда Кыргызстанга 1301 атуул келип иштеп кеткен) уюму аркылуу келишкен жана Кыргызстандын көптөгөн аймактарында бир жылдан ашуун убакыт эмгектенип кеткен адистер болуп саналат. Алардын эмгектеринин дээрлик көпчүлүгүндө совет доорундагы жана эгемендүүлүк мезгилиндеги кыргыздар маселеси колго алынган. Булардан сырткары жалпысынан маалымат берүү үчүн кыскача кыргыздардын тарыхын, географиясын жана маданиятын камтыган эмгектер да кездешет. Булардын айрымдары гана макалада талдоого алынды.

Илимий деп аталган топко кирген эмгектердин башаты Кыргызстан көз карандысыздыкты алганга чейин эле колго алынгандыгын көрүүгө болот. Анткени батыш мамлекеттеринде (асыресе АКШ да) Евразия мамлекеттерин изилдөө жана Борбордук Азияны изилдөө сымал институттар мурунтан эле илимий изилдөөлөрүндө кыргыздарга жана азыркы Кыргызстан (Ата Мекен) аймагынын өтмүш тарыхына байланышкан эмгектерди жарыялап келишкен. Аларды хронологиялык жана тематикалык жактан бир нече классификацияга бөлүп кароо максатка ылайык. Англис тилинде жарыяланган илимий эмгектерди хандыктар мезгилиндеги, Россия империясы доорундагы, совет доорундагы, постсовет же эгемендик доорундагы кыргыздар деп кароого болот. Булардын арасында акыркы он жылдын ичинде совет жана эгемендүүлүк доорундагы кыргыздар жана Кыргызстан аймагы тууралуу маалыматтар арбын кездешет. Илимий эмгектерди (жалаң китеп болуп жарыяланган илимий эмгектер тууралуу сөз болуп жатат) тематикалык жактан алып караганда кыргыздар тууралуу изилдөөлөрдө эң көп колго алынган темаларга кыргыздардын антропологиясы, ислам дини жана ишеним маселеси, Манас таануу, Айтматовду таануу, совет доорундагы маданият үйлөрү, жалпы эле кыргыз маданияты боюнча маалыматтар мисал боло алат. Алдыда кыргыздарга байланышкан илимий жана илимий-популярдуу эмгектердин баары камтылган жок, ошентсе да акыркы он беш жылдын ичинде жарыяланган эмгектердин айрымдарына талдоо жүргүзүлүп, тематикалары анализденди.

Илимий эмгектерде кыргыздардын антропологиясы, чарбасы: Борбордук Азия тарыхы боюнча адис катары Америка Кошмо Штаттарындагы антрополог Назиф Шахранини (Nazif Shahrani) мисал келтирүүгө болот. Аты аталган автор көчмөн мал чарбачылыгынын маданий экологиясы, мамлекет жана коом, ислам дини, коомдо болуп жаткан социалдык өзгөрүүлөр жана модернизация, советтик жана постсоветтик Орто Азиядагы мусулман үй-бүлөсү жана гендердик маселелер боюнча дасыккан адис катары таанылат. Анын “Афганистандагы кыргыздар жана вахилер” аталышында эмгеги (Nazif Shahrani. The Kirghiz and Wakhi of Afghanistan. Adaptation to Closed Frontiers and War) алгач 1979-жылы, андан кийин 2002-жылы басылып чыккан. Автор 1979-жылы Гилгитке (Афганистандан Пакистанга) көчүп кеткен кыргыздарга барып, илимий изилдөөсүн талаа иштери аркылуу кыргыздардын арасында жүргүзгөн. Мындан тышкары ал жердеги 1979-1982-жылдары оор абалда жашап жаткан кыргыздарга эл аралык уюмдун колдоо көрсөтүүсүнө себепкер болгон илимпоз катары таанылып келет. Баарыбызга маалым болгондой 1982-жылы кыргыздар ал жерден Түркиянын Ван аймагына көчүрүлгөн. Шахранинин жогоруда аты аталган эмгеги Улуу

Памирде жашаган кыргыздардын экономикасы жана социалдык түзүлүшү тууралуу маалымат берет. Автор эмгегинде кыргыздардын чарбалык маданий тибин «пасторалдык көчмөн инволюциясы» катары карайт (Shahrani: 2022, 224). Мындан тышкары кыргыздардын Вахан коридорундагы жайлоого чыгаарда, малды үй-бүлөлөр арасында бөлүштүрүү тең салмактуу ишке ашканын, ар бир түтүндө болжол менен жетимиш-сексенге чейин мал болорун кабарлайт (Shahrani: 2022,171). Бул эмгек Афганистандын бир бөлүгү болгон Вахан коридорунун бийик тоолуу аймактарында жана суук климатында, социо-экономикалык жана маданий чектөөлөргө карабастан кыргыздардын маданий жана экологиялык жактан кантип ыңгайлашкандарынан кабар берет. Белгилей кетчү нерсе азыркы Кыргызстан аймагынан тышкаркы чөйрөдө жашап жаткан вандык кыргыздардын 1970-жылдардагы маданий жана социалдык абалын, коңшулар менен байланышын чагылдырган маанилүү булак катары кабылдоого болот.

Илимий эмгектерде кыргыздардын маданияты (совет доору): Кыргызстанга өзүнүн илимий изилдөөсүн жүргүзүү максатында бир нече жолу келип (1996, 2022, 2004) сурамжылоо жана талаа иштерин оозеки тарыхтын негизинде изилдөө аркылуу илимий эмгегин жарыялагандардын сап башында Али Игмен турат. Ал Советтер Союзу мезгилиндеги кыргыздардын маданияты боюнча дасыккан адис. Аты аталган изилдөөчү бир эле кыргыздар тууралуу эмес жалпысынан Орто Азия, Евразия, Россия, Түркия, Жакынкы Чыгыш жана Кытай тарыхы боюнча адис, оозеки тарых жана театр боюнча изилдөөлөрү менен англис тилдүү илим дүйнөсүндө таанылып келет. Анын “Советтик акцент менен сүйлөө. Кыргызстанда бийлик жана маданият” (Ali Iğmen. Speaking Soviet with an Accent. Culture and Power in Kyrgyzstan) аталышындагы эмгеги 2012-жылы басылып чыккан. Эмгекте кыргыздардын совет доорундагы маданий жаңылануулары ар бир мисалдар менен чагылдырылган. Ага маданият үйлөрүн, элет жерлериндеги клубдарды, театрларды мисал келтирген. 1920-1930-жылдардагы маданий тармакта жасалган иш-чаралар, алардын арасында клубдардын алган орду, жалпы эле Орто Азиянын маданий иденттүүлүгүнүн пайдубалын кыргыздардын жашоо образы менен чагылдырган. Эмгек Кыргызстанда сурамжылоо, талаа иштери методикаларынын натыйжасында жана архив документтерин анализдөө менен совет доорундагы кыргыз маданиятынан кабар берген, англис тилинде жарыяланган баалуу булак. Анда автордун ою боюнча советтик жана салттуу маданий өзгөчөлүктү өздөштүргөн кыргыз театрынын өнөрпоздору советтик театрга кыргыз иденттүүлүгүнүн элементтерин кошууга өбөлгө түзүшкөн (Iğmen: 2012, 119). Ошол эле автордун 2020-жылы жарыяланган (бир нече авторлор менен биргеликте) “Социалист Орто Азияда маданияттын жаралышы аталышындагы” (Creating Culture in (Post) Socialist Central Asia) эмгегинде совет жана эгемендүүлүк доорунда Кыргызстандагы жергиликтүү маданият туурасында маалыматтарды берет. Анда совет доорунда театр жана киноискусство тармагына салым кошкон кыргыз аялдары (Күмүшалиева, Кыдыкеева, Күйүкова) нукура кыргыз кулк-мүнөзүн советтик калыпка салып, искусстводо чагылдыра алышканын билдирет (Iğmen: 2020, 63).

Кыргыздардын ишеними, дини: Кыргыздарда дин, ишеним боюнча өзүнүн изилдөөсү менен таанылган илимпоздордун катарына Montgomery ни кошууга болот. Анын “Исламды практикалоо. Кыргызстанда билим, тажрыйба жана социалдык жактан жаңылануу” (Davis M. Montgomery. Practicing Islam. Knowledge, Experience and Social Navigation in Kyrgyzstan.) аталышындагы эмгеги 2016-жылы жарык көргөн. Автордун оюна караганда идеологиянын практикага караганда таасири дагы азыраак экенин, ал эми практикалоодо баарлашуу өзгөчө идеологияны кучагына алууда чоң роль ойногонун билдирет. Автордун ою боюнча Орто Азияда диний билим үч жол менен ишке ашууда. 1. үйрөнүүчү, мечитке же медресеге барып, ислам дини тууралуу тексттерди интерпретациялоо аркылуу маалымат алуу. 2. түз үйрөнүүчү, ата же эне балдарына кантип ибадат кылуу керектигин үйрөтүүсү. 3. кыйыр түрдө үйрөнүүчү, практикалап жаткандарды жактоочулар жана кайталоочулар тобу (Montgomery: 2016, 30). Ал изилдөөсүндө сурамжылоо методун колдонуп, Ош жана Нарын аймактарындагы жергиликтүү калктан (829 адамдан) интервью алган (Montgomery: 2016, 16).

Ал мындай методдо изилдөөсүн бир канча жылдар аралыгында (1999-2001, 2004–2005, 2006, 2008, 2012, 2013-жылдары) ишке ашырган. Бул пикирлер күнүбүз кыргыздарында ислам дини тууралуу болуп жатса, ХХ кылымдын башындагы кыргыздарда ислам дини боюнча маалымат берген экинчи эмгек, Россия империясынын кол алдындагы ислам дини жана Шабдан баатырдын ажылык сапары туурасында баяндаган Tetsu Akiyama нын эмгеги болуп саналат (Akiyama: 2021).

Кыргыздардагы ишенимге байланышкан бир кийинки эмгекке Mathijs Pelkmans дын “Алсыз ишеним” аталышындагы (Mathijs Pelkmans. *Fragile Conviction. Changing Ideological Landscapes in Urban Kyrgyzstan*. 2017- Алсыз ишеним. Кыргызстанда идеологиялык ландшафттардын өзгөрүшү) эмгегин кошууга болот. Автор эң алгач 1994-жылы студент кезинде Бишкекке келген, кийинчерээк 1998-жылы ЮНДП уюму (UNDP-жакырчылыкты жоюу, тенсиздикти азайтуу жана өнүгүүгө өбөлгө түзүүнү колдоочу Бириккен улуттардын өнүгүү программасы-United Nations Development Program) аркылуу келип, бир жыл Көк-Жаңгакта (Жалал-Абад) жашаган. Кийинчерээк 2008, 2013-жылдары Кыргызстанга келип изилдөөсүн уланткан. Автор эмгегинде социалдык жана саясий жактан туруксуздук менен ишенимдин ортосундагы байланышты светтик жана диний коомдо кандайча болоруна байкоо жүргүзүлгөн (Pelkmans:2017, 170). Кыргыздарда “ишеним” маселеси боюнча изилдөөчүлөрдүн катарына Judith Beyer ди кошууга болот. Анын ислам дини менен түздөн түз байланышпаса да кыргыздардын жашоосунда салттын күчүн, ага болгон ишенимдин күчтүүлүгүн көрсөткөнгө аракет кылган. Анын “Салттын күчү. Кыргызстанда күндөлүк турмуш тартиби жана мыйзам” (Judith Beyer. *The Force of Custom. Law and the ordering of everyday life in Kyrgyzstan*) аталышындагы эмгекти жазуу учун 2005-2006-жылдары Таластагы Арал жана Үч Эмчек кыштактарында он беш ай жашаган. Кийинчерээк 2008, 2010 жана 2015-жылдары да бир нече аптага Кыргызстанга келип, изилдөөсүн жүргүзгөн. Ал эмгегинде кыргыздардын үрп-адатынын, салтынын турмуш тиричиликте алган ордун көрсөткөнгө аракет кылган. Буга мисал катары бир жигиттин унаасында үч башка талисманды көргөнүн мисал келтирген. Ал боюнча биринчиси, тумар, бул салттык түшүнүктө чоң роль ойногон ишенимдин бир бөлүгү, экинчиси болсо ислам дининдеги сүрөнү илип коюшу-диндин таасири, үчүнчүсү болсо улуттук желектин илиниши көңүлүн бурган (Beyer: 2016, 109). Автор Германиядагы Корнстанз университетинин изилдөөчүсү, бирок китеби АКШ дагы Питтсбург университетинин басмаканасынан жарык көргөн (мындай көрүнүш батыш илим дүйнөсүндө абдан эле көп кездешет). Эмгекте автор Талас аймагында жашоодо салттын алган ордун, анын ислам укуктары жана мамлекеттик эрежелер менен байланышын ачыктап берген. Ан үчүн эмгекте туугандык байланыштын күчтүүлүгү, ритуалдар, келишимдерге тиешелүү окуялар менен байланышкан мисалдарды келтирген. Салттын социалдык жашоодо, коомдук иденттүүлүктө алган ордунун чоң экенин көрсөтөт. Аны аксакалдар кеңеши, түлөө өткөрүү, улууларды урматтоо сыяктуу кыргыздын өзгөчөлүктөрүнө басым жасаган этнографиялык маалыматтарды камтыган эмгек катары кароого болот. Кыргыздардагы ишенимге байланышкан маалыматты Montgomery нин эмгегинен да байкоого болот. Ал ислам дининен сырткары ишеним менен байланышкан ар кандай көндүм адаттардан даракка чүпүрөк байлоо (Montgomery : 2007, 359), Талас аймагындагы мазарга (Montgomery : 2007, 361) жана ыйык жерлердин бири катары кабыл алынган Сулайман тоосуна зыярат сыяктуу мисалдарды келтирген. Автордун ою боюнча ишеним жана анын түрлөрү Орто Азияда синкретизм катары социалдык, күндөлүк жашоолорунун бир бөлүгүнө айланган (Montgomery : 2007, 367). Дал ушул сымал кыргыздардын өтмүштө, орто кылымдагы ишенимдеринин күнүмдүк жашоого таасири катары аларда шаманизм аркылуу оорулууну айыктыруу практикаланганын Golden өз эмгегинде белгилеп кетет (Golden: 2011, 92). Кечээ жакынкы мезгилге чейин кыргыздарда ишенимдердин (шаманизм, фетишизм, анимизм) калдыктары жашоодо практикаланып келгенин байкоого болот. Натыйжада жогорудагы аты аталган автор өзүнүн эмгегинде XV кылымдагы кыргыздарды ислам менен шаманизмдин аралашкан формасында калышкан деп берет (Golden: 2011, 103). Мындай жагдай бир эле Кыргызстан аймагындагы кыргыздарда

эмес, оогандык кыргыздарда да оорулуунун бетине муздак суу чачуу менен бирге башына ыйык Куранды коюп, Курандан үзүндүлөрдү үн чыгарып окуу да оорулууга жардам берүү үчүн белгиленгенин Шахранин эмгегинен алууга болот (Shahrani: 2002, 123).

Жогоруда баяндалган теманын алкагында жарыяланган эмгектердин бири-Scott Levi and Ron Sela тарабынан редакцияланган “Ислам Орто Азиясы. Тарыхый булактардын антропологиясы” (Islamic Central Asia. An Anthropolgy of Historical Sources. Edited by Scott Levi and Ron Sela. Indiana University Press. Bloomington. 2010) аталышындагы эмгекте Орто Азия аймагына ислам дининин келишинен тарта хронологиялык маалыматтарды камтыйт. Анда кыргыздардан дагы көп азыркы Кыргызстан аймагында ислам дининин жайылышы тууралуу маалыматтар орун алат. Арапдардын Орто Азияга келиши жана андагы исламизация процесси, Саманилер мезгили, монгол доору, Тимурийлер, XVI-XVII кылымдарда Орто Азия, XVIII-XIX кылымдарда Орто Азия, Россия империясынын колониалдык саясаты дооруна чейинки маалыматтар ислам концепциясынын тегерегинде берилген.

Жулие Мкбриендин “Заманбап секуляризм жана Кыргызстанда диндин түзүлүшү” (Julie McBrien. From Belonging to Belief. Modern Secularisms and the Construction of Religion in Kyrgyzstan) аталышындагы эмгеги ишеним жана таандык болуу түшүнүктөрүнүн алкагында кыргыздарда ишеним түшүнүгү маселеси тууралуу маалыматтарды берет. Эмгекке караганда “ишеним” менен “таандык” болуу түшүнүгүнүн бири-бири менен байланышы башка чөлкөмдөгү (Европа тууралуу сөз болуп жатат) ишенимдерден айырмаланып турат (McBrien: 2017, 15). Ал он төрт айга созулган изилдөөсүндө он бир ай Базар-Коргон аймагында, үч ай Бишкек шаарында жашаган. Автор изилдөөсүндө байкоо, сурамжылоо, күнүмдүк турмуштагы окуяларды топтоо сыяктуу бир нече методдорду колдонгон. Натыйжада Кыргызстандагы дин менен секуляризмди чогуу карап, андагы заманбап көрүнүштөрдү салыштырган. Анын киришүү бөлүмүндө Орто Азиядагы дин, ишеним, секуляризмге байланышкан илимий эмгектердеги пикирлерди бөлүшөт. Аларга Davie, Shahrani, Halled, Igmen, Camp тардын (Борбордук Азия мамлекеттерин изилдөө боюнча адистер) эмгектерин мисал келтирүүгө болот. Автордун пикирине караганда жогоруда аты аталган аймакта жүргүзгөн изилдөөсүнүн натыйжасында постсовет доордун кыялы - мечит куруу болгон ойду жактаган. Эмгектен ишенимге байланышкан бир нече кыргызча сөз айкаштарын кездештирүүгө болот. Аларга “*динге бурулуп кетти*”, “*динге ыкташты*”, “*динге жакындады*”, “*динге кызыгып калды*” сымал сөз айкаштары мисал болот. Анын ою боюнча дин дайыма эле ишеним маселесинде чоң роль ойнобостугун, кээде ал таандык болуу менен түздөн түз байланышта экенин билдирет. Бул маселеде кийинки изилдөөчүнүн бүгүнкү күндө кыргыздарда ислам дини боюнча берген маалыматына караганда дин коммунизмди каралоодон калган боштуктун маданий булагы жана иденттүүлүктүн булагы катары маанилүү роль ойноп жатканын билдирет (Stewart: 2002, 55).

Кыргызстан аймагына келип, белгилүү убакытка чейин жашап, кыргыздардагы жайлоо, мазар сымал жерлердин алардын жашоосунда алган орду тууралуу маалыматтарды камтыган эмгек Jeanne Feaux de la Croix ке таандык. Автор он сегиз ай Токтогул аймагында жашап, изилдөөсүн жүргүзгөн. Ал “Орто Азиядагы сыйынуучу жерлер. Дамбалардын, жайлоолордун жана ыйык жерлердин моралдык географиясы” (Jeanne Feaux de la Croix. Iconic Places in Central Asia. The Moral Geography of Dams, Pastures and Holy Sites. 2016) деп аталат. Кыргыздарда жайлоо, гидроэлектро станция жана мазар сымал жерлердин жакшы жашоого умтулууда алган орду тууралуу маалыматтарды камтыйт. Кыргыздардын ишенимине байланышкан неолиберал жана неоислам моделдеринин Орто Азияда алган ордун ачып берет.

Англис тилиндеги илимий эмгектерде Манас таануу: Англис тилдүү китептерде Манас таануу маселесине келгенде өтө аз, жалпы же үстүртөн маалыматтар кездешет. Ал эми опол тоодой эмгек кылган англис тилдүү булактардын башында Daniel Prior дун эмгеги турат. Автордун дагы сыясы кургай элек “Көкөтайдын ашы. Манас салтындагы кыргыз эпикалык поэмасы” (Daniel Prior. The Memorial Feast for Kokotoy Khan. A Kirghiz epic poem in the

Manas tradition. Composed in oral performance by Saghimbay Orozbaq uulu) аталышындагы эмгеги Сагымбай Орозбаковдун вариантынын негизинде жазылган. Автор Кыргызстанга биринчи жолу 1992-жылы келген. Көкөтайдын ашы Сагымбай Орозбаковдун вариантында англис тилине автор тарабынан которулуп, эмгек комментарий, иллюстрациялар менен коштолгон жана он жети бөлүмдөн турат. Анткени Көкөтайдын ашы Сагымбай Орозбаковдун вариантындагы эң чоң жана негизги эпизод экени баарыбызга маалым. Эмгекте Көкөтай, Бокмурун, Көкөтайдын ашы, Манас Көкөтайдын ашында, атышмай, Кошой жана Жолойдун күрөшү, Коңурбай, ат үстүндө күрөш, ат жарышы темалары камтылган. Манас дастанын англис тилинде дүйнөгө таанытууда эмгектин алган орду чоң болуп саналат. Манас дастаны боюнча Көкөтайдын ашы илимий изилдөөлөрдө буга чейин да англис тилинде 1977-жылы А.Т. Хатто тарабынан Оксфорд университетинен (А.Т.Натто. The Memorial Feast for Kokotoy-Khan: A Kirghiz Epic Poem) басылып чыккан. Анда Манас дастанындагы Көкөтайдын ашы кыргызча варианты менен кошо англис тилиндеги котормосу, библиографиялык шилтемелер, индекстер менен коштолуп берилген. Gatling тарабынан жазылган “Тарыхта Орто Азия” аталышындагы (Benjamin Gatling. Central Asia as Story) макалада болсо (аталган макала 2022-жылы жарыяланган илимий макалалардын топтомунан түзүлгөн, Montgomery тарабынан редакцияланган “Түшүнүп, андоодо Орто Азия контекстери” аталышындагы китепте орун алган) Орто Азиядагы элдердин өтмүшүнөн кабар берүүдө жергиликтүү булактардын ролун ачыктап берет. Анда Манас дастаны аркылуу кыргыздар өтмүшүнөн кабар берерин, оозеки чыгармачылык жергиликтүү тарыхый булактардын бири экенин билдирет (Gatling: 2022, 55). Совет мезгилиндеги кыргыз маданиятынын изилдөөчүсү Игмен, Манас дастанын кыргыздын өнөрү, искусствосу эле эмес, өтмүш менен байланыштыруучу жана коомдук, маданий жүрүм-турумдун негизги колдонмосу катары карайт (İgmen: 2012, 61). Маданият тарыхы боюнча адим Ananda Breed Манас дастанын кыргыздардын маданияты, каада салты, баалуулуктарынын тарыхый эстелиги катары кабыл алат. (Breed: 2020, 70).

Спецификалык тарыхый темалар: Кыргыздардын тарыхына, тарыхый инсанга байланышкан спецификалык англис тилинде жазылган эмгектерге Tetsu Akiyamанын “Кыргыз баатыр жана Россия империясы” аталышындагы (Tetsu Akiyama. The Qirghiz Baatir and the Russian Empire. A portrait of a local Intermediary in Russian. Central Asia) эмгегин мисал келтирүүгө болот. Бул эмгектин автору Хоккайда университетинде эмгектенгени менен жогоруда аты аталган эмгеги Бостондон жарыяланып чыккан. Эмгекте Шабдан баатырдын өмүр таржымалын берүүсү менен XIX-XX кылымдын башындагы Орто Азиядагы, анын ичинен азыркы Кыргызстандын түндүгүндөгү кыргыздардын саясий абалын ачып бергенге аракет кылган. Китеп алгач 2021-жылы Нидерландиядан басылып чыккан. Анын мазмунуна келсек, Шабдан баатырдын өмүр таржымалы, анын уруусу жана жалпы эле кыргыз уруулары тууралуу маалыматтар камтылган. Артынан Шабдан баатырдын өнөрлөрүн “*жоокерчилик заман*” деп сыпаттаган (Akiyama:2021,16). Кокон менен Россия империясынын ортосундагы саясий абалды берүү менен Шабдандын атасы Жантай тууралуу маалыматтарды да камтыган. Өзүнчө бир бөлүм катары 3-бөлүмдө Россия империясынын колониялык жана экспансия саясатында Шабданды “*ортмочу-mediator*” катары берген (Akiyama:2021, 51). Шабдандын кыргыз элиндеги аброю, келгиндердин азыркы Кыргызстандын аймагына жайгашуу саясаты тууралуу маалыматтар орун алган.

Белгилүү тарыхый доорго тиешелүү маалыматтарды камтыган спецификалык темада жазылган эмгектердин бирине Newby тарабынан жарыяланган “Империя жана каганат” (The Empire and The Khanate. A political History of Qing Relations with Khoqand c. 1760-1860. by L.J. Newby. Boston, 2005) аталышындагы эмгеги мисал боло алат. Эмгекте Кокон хандыгы тууралуу маалыматтардын арасында аталган хандыкта этникалык топтордон сарт-отурукташкан өзбектер, тажиктер жана “номад кыргыздар” (кыргыздарды ушундай атаган) деп ачыктайт (Newby:2005, 211) жана эмгекте Улуу жибек жолунун багыттары катары азыркы Кыргызстан аймагынан Кочкор, Торугарт, Ташрабат, Нарын, Бишкек, Токтогул, Талас, Ош көрсөтүлгөн (Newby:2005, 153).

Кыргыздардын тарыхына гана байланышкан изилдөөлөрдөн тышкары англис тилинде кыргыз тилинин грамматикалык өзгөчөлүктөрү жана синтаксисин тексттер менен түшүндүрүүчү спецификалык эмгекке Raymond J. Hebert and Nicholas Poppe тарабынан даярдалган “Кыргызча колдонмо” же болбосо “Кыргыз тилинин колдонмосу” (Kirghiz Manual. by Raymond J. Hebert and Nicholas Poppe. 1963) аталышындагы эмгек мисал боло алат жана аталган эмгек эң эски жарыяланган китептердин катарына кирет. Эмгек кыргыз тилинин грамматикалык өзгөчөлүктөрүн англис тилинде түшүндүрүүчү колдонмо китеп катары таанылат. Аталган эмгектин мазмуну 15 сабактан түзүлүп, анда кыргыз тилиндеги жекелик, көптүк сан, таандык мүчөлөр, сын атооч, кыргыз тилиндеги мүчөлөр жана этиш тууралуу маалыматтар камтылган. Мазмунунда окуу үчүн пайдаланылган тексттердин арасында бироз да болсо кыргыз жазуучуларын таанууда роль ойной турган Темиркул Үмөталиев, Түгөлбай Сыдыкбеков, Алыкул Осмонов боюнча маалыматтарды камтыган окуу тексттери кездешет. (Hebert, Poppe:1963, 86-89). Булардан тышкары эмгектен негизинен советтик идеологиянын таасирин (Ленин жолу аталышындагы ырлар) байкоого болот (Hebert, Poppe:1963, 92-93). Ал эми адабиятка байланышкан Айтматов таануу жана анын чыгармаларынын англис тилине которулгандарды эсепке албаганда 2018-жылы Jeffrey V. Lilley тарабынан “Тоолор куладыбы?” (Jeffrey V. Lilley. Have the Mountains Fallen? Two journeys of Loss and Redemption in the Cold War) аталышындагы эмгеги кездешет. Эмгек Чыңгыз Айтматов менен Азамат Алтайдын эркиндик тууралуу ой пийирлерин жана алардын ишмердиктерин камтыйт.

Илимий макалалар топтомун камтыган китептер: Jeff Sahadeo and Russel Zanca тарабынан жарыяланган “Орто Азияда өтмүштө жана учурда күндөлүк турмуш” (Everyday Life in Central Asia Past and Present. Edited by Jeff Sahadeo and Russel Zanca) аталышындагы эмгек 2007-жылы жарык көргөн. Эмгек Орто Азия аймагынын тарыхынан тарта ар кандай темаларга байланышкан изилдөөлөргө тиешелүү илимий макалаларды камтыйт. Анда казак, түркмөн, кыргыз жана көбүнесе өзбектер тууралуу макалалар орун алган. Андагы Морган Й. Лиунун макаласында азыркы Ош шаарын урбан түзүлүшү менен салттык шаардагы (*махалла*) көрүнүштүн синтези катары берет (Liu: 2007, 81). Макалада совет мезгилиндеги Ош шаары, андагы бүгүнкү күндө да өз кызматын аркалап жаткан белгилүү коомдук түйүндөр (административдик башкаруу имараты, почта, оорукана тууралуу баяндап келип, Ленин айкелинин дале болсо шаардын борборунда орун алганын баса белгилейт (Liu: 2007, 73). Жогоруда аты аталган китептеги кыргыздар тууралуу экинчи макала Давид Монтгомериге таандык (David W. Montgomery. Namaz, Wishing Trees, and Vodka: The Diversity of Everyday Religious Life in Central Asia). Анын да көңүлүн бурган нерсе Бишкек шаарындагы аянтчада майрам намазы кылынчу жайдын маңдайында Лениндин айкелинин турушу болгон. Орозо айт намазынын Лениндин айкелинин астында кылынышы деген атайын сүрөт да макалада жайгаштырылган. (Montgomery: 2007, 357). Мындай көңүлдү бурган көрүнүш Жулие Мкбриендин (Julie McBrien. From Belonging to Belief. Modern Secularisms and the Construction of Religion in Kyrgyzstan) “Заманбап секуляризм жана Кыргызстанда диндин түзүлүшү” аталышындагы эмгекке караганда “ишеним” менен “таандык” болуу түшүнүгүнүн бири-бири менен байланышы айырмаланып турарын, Кыргызстандын Базар-Коргон районунда жайгашкан Лениндин айкелинин маңдайында чоң мечиттин турушун ишеним жана таандык болуу түшүнүгүнүн ортосундагы ажырымга мисал катары караган (McBrien : 2017, 5).

Англис тилинде жарыяланган эмгектерде кыргыздарды да кучагына алган жалпы Орто Азияга байланышкан илимий эмгектер арбын кездешет. Алардын бири катары Маликовдун “Заманбап Орто Азия” (Yuriy Malikov. Modern Central Asia. A Primary Source Reader) аталышындагы эмгекти эсептөөгө болот. Анда негизинен Орто Азияда Россия империясы менен совет доору боюнча маалыматтарды камтыйт. Жалпы Орто Азияны бирдиктүү түрдө карап, жадидизм, 1898-ж. Анжиян көтөрүлүшү жана 1916-жылдагы улуттук боштондук кыймылдарына тиешелүү архив документтерин камтып кеткен саясий темаларды кучагына алган эмгек болуп саналат. Архив документтери Орто Азия мамлекеттеринин мамлекеттик

архивдериндеги маалыматтардан алынганын, алардын англис тилинен которулганын байкоого болот. Бирок эмгектин эң акыркы бөлүмүн (15-бөлүм совет доорунан кийинки мезгилде Орто Азия деп атаган. (Malikov: 2019, 317). Дал ушундай аспектте жазылган экинчи эмгек изилдөөчү Meyer ге таандык. Анын эмгеги “Империянын чаңы” (Karl E. Meyer. The Dust of Empire. The Race for Mastery in The Asian Heartland) деп аталып, жалпы Орто Азия тууралуу маалыматтар камтылган. Кыргыздарга байланышкан маалыматтар эгемендүүлүк доорунун алгачкы жылдары, айрыкча Аскар Акаевдин мезгилинде жасалган иштер жана анын үй-бүлөсү тууралуу маалыматтарды камтыйт (Meyer: 2003, 187).

Жаңы 2022-жылы жарыяланган, жалпы Орто Азиянын тарыхын, антропологиясын, маданиятын, адабиятын камтыган эмгек- “Түшүнүп, аңдоодо Орто Азия контексттери” (Central Asia Contexts for Understanding. Edited by David W. Montgomery) деп аталат жана Montgomery нин редакциясы астында жарыяланган чоң көлөмдүү эмгек болуп саналат. Бул эмгек кыргыздарды да ичине алуу менен жалпы Орто Азия боюнча англис тилинде изилдөөсүн жарыялаган илимпоздордун макалаларынын топтомунан түзүлгөн. Анда көңүлдү бурган Орто Азия аймагын глобалдык, локалдык жана аймактык жактан кандай өзгөчөлүктөргө ээ экени тууралуу пикирлер камтылган. Изилдөөчү Alexander Cooley “Глобалдык жактан Орто Азия” аталышындагы илимий макаласында (Alexander Cooley : Central Asia as Global) Орто Азиянын дүйнө менен байланышын көп кырдуу жана көп тармактуу маселе катары караган (Cooley:2022, 19). Ушул эле китепте Morgan дын “Локалдык жактан Орто Азия” аталышындагы (Morgan Y. Liu. Central Asia as Local) макаласында Орто Азия аймагын локалдык жактан алганда Улуу жибек соода жолу аркылуу аталган аймакта соодадан тышкары коммерциялык жана социалдык жактан баарлашуу, пикир алышууга да өбөлгө түзүлгөнүн билдирет (Morgan: 2022, 22). Alexander менен Megoran дын “Аймак катары Орто Азия” аталышындагы (Alexander C. Diener and Nick Megoran. Central Asia as Place) макаласында Орто Азия аталышынын батыш дүйнөсү үчүн дагы көбүрөөк географиялык жактан көз алдына элестетүүдө колдонула турган термин катары гана кабыл алат (Diener:2022, 36).

Илимий-популярдуу эмгектерде кыргыздар жана Кыргызстан аймагы: Жогоруда баяндалып кеткендей эгемендүүлүк доорунда Кыргызстанга келген жана саякатын жасагандардын саны асыресе 2000-жылдан тарта көбөйгөн. Алардын бири Roman Stewart Кыргызстанга жети жолу сапарга чыккан. “Анын Кыргызстан: Орто Азиянын борбору, жүрөгү” (Kyrgyz Republic. Kyrgyzstan:Heartland of Central Asia. Roman Stewart with Susie Weldon) аталышындагы эмгегин Сусие Велдон менен чогуу жазган жана эмгек эки жолу (2002, 2004) басылып чыккан. Автор Рован Стюарт 1992-жылы алты ай аймакты кыдырган. Анда Бишкек, Чүй, Ысык-Көл, Токмок, Балыкчы, Чолпон-Ата, Таш Рабат, Ош, Өзгөн, Жалал-Абад, Талас аймактарын, тагыраак айтканда Баткенден башка аймактарга саякат жасаган. Эмгекте кыргыздардын тарыхы, географиясы, чөйрө, инсандар, маданият, дин, санат, өкмөт жана саясат, экономика тууралуу маалыматтар камтылган. Тарыхы боюнча эң эски доорлордон тарта сактар мезгили, түрк каганаты доору, Атлахтагы согуш, Караханийлер, Селжуктар, Чынгыз хан, Тимурийлер, Кокон хандыгы, Россия империясы, Басмачы кыймылы, совет доору, дүйнөлүк (биринчи жана экинчи) согуштарда Кыргызстан аймагы, репрессия мезгилинен тарта 1991-жылга чейинки маалыматтарды кыскача форматта берген. Эмгек дагы көбүрөөк кыргыздардын этнографиясына байланышкан маалыматтарды камтыйт. Мисалы, кыргыздарда номадизм жана анда боз үйдүн алган орду тууралуу маалыматтар кездешет. Боз үйгө байланышкан маалымат Шахранинин эмгегинде оогандык кыргыздардын турмуш тиричилиги тууралуу Кыргыздар, үй жана короо аталышында (The Kyrgyz People, The Oey, and the Qorow) өзүнчө бөлүм берилген (Shahrani: 2002, 118-149). Аталган бөлүмдө кыргыз койлорунун боз, күрөң жана кара түстө болорун, алардын арасынан ачык түстөрдү боз үй (автордун эмгегинде ак үй деп берилет) жасоодо жана жасалгалоодо пайдаланышканын, аны ар түркүн түстөр менен боёп, иштетишерин билдирет (Shahrani: 2002, 90).

Илимий-популярдуу эмгектердин катарына Jessica Jacobson тарабынан жазылган “Кыргызстанды айлануу” же болбосо “Кыргызстанга саякат” (Jessica Jacobson. *Roaming Kyrgyzstan. Beyond the Tourist Track*) аталышындагы эмгекти кошууга болот. Ал саякатчыларга Кыргызстан жана анын калкы тууралуу маалымат берүүчү эмгек болуп саналат. Анын мазмуну боюнча жогоруда аты аталган мамлекетте кайсы жерлерде калууга, түнөөгө болору, кайсы жерден тамактанууга болору тууралуу заманбап маалыматтарды камтыйт. Жалпысынан *жол көрсөтүүчү* катары жазылган китептерде алгач Кыргызстандын кыскача тарыхы, географиясы тууралуу маалыматтар кездешкен сыңары мында да жолуктурууга болот. Автордун көңүлүн көбүрөөк кыргыздардын жашоо образы буруп, кыргыз тилинин сөз казынасындагы кээ бир сөздөрдүн маанисин жана функциясын англис тилинде ачыктап берген. Аларга дымдама, өкүл ата, той, улак тартыш, боорсок сыяктуу сөздөрдү мисал келтирүүгө болот.

Жогоруда баяндалып кеткендей Тынчтык корпусу аркылуу Кыргызстанга келип, күндөлүк турумушунан, башынан өткөргөндөрүн жакындарына жазган каттары аркылуу билдиргенин кийинчерээк “Уйгө 100 кат. Кыргызстанда эки жылым” (100 letters Home. My two years in Kyrgyzstan. By Emily Ross. 2009. by Create Space) аталышында китеп кылып бастырган Emily Ross тун эмгеги көңүлдү бурат. Автор 1997-жылы Тынчтык корпусу (Peace Corpus in Washington) менен Кант шаарына келген. Ал Кант шаарынан сырткары Тамчы айылында (Ысык-Көл областы) да бир нече убакыт жашаган. Бул аймактардан башка Ош, Каракол, Балыкчы, Чырпыкты аймактарын саякаттаган. Китептин мазмунунда автор Кыргызстанга келгенден тарта ар бир күнүн күндөлүк сымал жазып жүргөн жана аларды өз мекенине жазган каттарында баяндагандарын китептин ичине камтыган. Айрыкча Кыргызстандагы айылда, элет жеринде жашоо тууралуу маалыматтарды берген.

Жогоруда айтылгандай Орто Азия мамлекеттери эгемендүүлүгүн алгандан кийин эл аралык уюмдар аталган локалда өзүнүн иш-чараларын жүргүзө баштаганына отуз жылдан ашты. Мына ошолордун бири катары ЮНЕСКО уюмунун “Орто Азия цивилизациясынын тарыхы” (History of civilizations of Central Asia. Volume VI. Towards the Contemporary Period: from the mid-nineteenth to the end of the twentieth century.) аталышында чоң көлөмдүү бир нече томдон турган англис тилинде эмгек жарыяланган. Ал көптөгөн макалалар жыйнагынан турат. Анын төртүнчү томунда Орто Азия, анын ичинде Кыргызстан бөлүмүн А. Табышалиева жазган. Анда Россия империясы мезгилиндеги кыргыздардан тарта саясий кыймылдар жана колониалдык саясатты чагылдырган заманисттер, бүгүнкү күндөгү кыргыздар жана Кыргызстандын сыртында жашаган кыргыздар тууралуу өтө кыска маалыматтар камтылган (History of civilizations of Central Asia: 1998, 269-289) Ушул эле эмгектин бешинчи томунда болсо Т. Чороевдин кыргыздардын тарыхы тууралуу жазган макаласы кездешет. Анда кыргыз уруулары тууралуу маалыматтар менен биргеликте хронологиялык жактан өтмүшү берилип, Россия империясынын каратып алышына чейинки мезгилди камтыйт (History of civilizations of Central Asia: 2003, 109-127). Бул маалыматтарды хронологиялык жактан жогоруда баяндалган алтынчы томундагы маалыматтар улап кетет.

Совет доору тарых сахнасынан чыккан соң Орто Азия мамлекеттеринде экономикада базар экономикасы термини орноп, жашоодо практикалана баштаган жана жумушсуздуктан улам урбанизация күч алган. Бул теманын алкагында Орто Азия мамлекеттеринин бири катары Кыргызстандын аймагында базар экономикасынын түптөлүшүн жана өнүгүшүн чагылдырган англис тилинде жарыяланган үч эмгекти мисал келтирүүгө болот. Аларга Spector дун “Базардан буйрутма. Орто Азияда соода жана энергетика” аталышында (Regine A. Spector. *Order at the Bazaar. Power and Trade in Central Asia*) эмгеги 2017-жылы жарык көргөн. Эмгек базар экономикасынын саясий аренада алган ролу жана орду тууралуу маалыматтарды камтыйт. Анда эң көп мисал катары Дордой жана Ош базарларынын постсовет мезгилинде калктын түшүнүгүндө базар экономикасы кандай өзгөрүүлөрдү алып келгенин мисал келтирет. Экинчи эмгек Anderson дун “Кыргызстан. Орто Азиядагы демократия аралыбы?” Посткоммунисттик мамлекеттер жана улуттар (John Anderson. *Kyrgyzstan. Central Asia’s Island of Democracy? Postcommunist States and Nations*)

аталышындагы эмгек Советтер Союзу кулагандан кийинки Кыргызстанда плюрализм жана базар экономикасынын өзгөчөлүктөрү тууралуу маалыматтарды камтыйт. Үчүнчү эмгек Schröder дин “Бишкек жигиттери. Кыргызстандын борборундагы урбанизациядагы өзгөрүүлөр жана коңшу жаштар” (Philipp Schröder. Bishkek boys. Neighbourhood youth and urban change in Kyrgyzstan’s Capital) аталышындагы эмгек 2017-жылы жарыяланган. Китеп Бишкек шаары жана урбанизация тууралуу маалыматтарды бишкектик жаштардын мисалында Бишкектеги урбанизациянын таасирин бергенге аракет кылган этнографиялык эмгек. Эмгекте Бишкек шаарындагы *ар кайсы улуттун* жаштарынын өз ара мамилелери, постсовет мезгилиндеги экономикалык либерализм жана этникалык улутчулдук тууралуу маалыматтарды камтыйт.

Жыйынтык. Макалада кыргыздардын саясий, социо-экономикалык, антропологиялык өзгөчөлүктөрү тууралуу англис тилинде жарык көргөн китептердин айрымдарын чагылдырганга аракет жасалды. Илимий эмгектер менен катар популярдуу басылмалар да колго алынып, алардын да кыргыздарды четтиктерге таанытууда өзгөчө орду бар экенин байкоого болот. Англис тилинде жарыяланган илимий эмгектердин (китеп) дээрлик бардыгы камтылды дегенден алыспыз. Бул багытта изилдөөлөр дагы да уланууга тийиш. Кыргыз тарыхын ата мекенде, өз тилибизде изилдөөдөн сырткары чет мамлекеттерде кыргыздарга баяланышкан кандай илимий изилдөөлөр бар. Кайсы маселелерге басым жасалган, анын себеби эмнеде деген сыяктуу суроолордун тегерегинде изилдөөлөрдү жүргүзүү тарыхчы жана жалпы эле кыргыз таануучунун милдети катары кабыл алуу замандын талабы.

Илимий эмгектерден байкалгандай акыркы он беш жылдын ичинде алардын саны арбын болгону көрүнүп турат. Кыргыздарды таанууда батыш дүйнөсүндө негизги аспекти катары Манас дастанын, ислам динин ишенимдер, салт, маданият жана антропология башкы орунда турганы байкалды. Бул темага тиш салгандардын дээрлик көпчүлүгү кыргыз тилин үйрөнүп, айыл жерлеринде жашап, элди жакындан таанууга аракет кылгандыктары байкалат. Анткени бир элди таанууда анын маданияты, антропологиясы жана ага таандык негизги руханий өзгөчөлүктөрү чоң роль ойноору чындык.

Пайдаланылган булактар

1. 100 letters Home. My two years in Kyrgyzstan. By Emily Ross, 2009. by Create Space.
2. Alexander C. Diener and Nick Megoran. Central Asia as a Place. Central Asia Contexts for Understanding. Edited by David W. Montgomery. University of Pittsburgh Press, 2022.
3. Alexander Cooley : *Central Asia as Global*. Central Asia Contexts for Understanding. Edited by David W. Montgomery. University of Pittsburgh Press, 2022.
4. Ali Igmen. Speaking Soviet with an Accent. Culture and Power in Kyrgyzstan, 2012. University of Pittsburgh Press.
5. Breed A. *Epic Performances in Central Asia*. pp.65-86. Creating Culture in (Post) Socialist Central Asia. Palgrave. Macmillan. Switzerland, 2020.
6. Central Asia Contexts for Understanding. Edited by David W. Montgomery. University of Pittsburgh Press, 2022.
7. Creating Culture in (Post) Socialist Central Asia. Palgrave. Macmillan. Switzerland, 2020. Edited by Ananda Breed, Eva-Marie Dubuisson, Ali Igmen.
8. Daniel Prior. The Memorial Feast for Kokotoy Khan. A Kirghiz epic poem in the Manas tradition. Composed in oral performance by Saghimbay Orozbaq uulu. Translated from the complete text by Daniel Prior, 2022.
9. David W. Montgomery. Namaz, Wishing Trees, and Vodka: The Diversity of Everyday Religious Life in Central Asia. Everyday Life in Central Asia Past and Present. Edited by Jeff Sahadeo and Russel Zanca. Indiana university press. Bloomington and Indianapolis, 2007.
10. Davis M. Montgomery. Practicing Islam. Knowledge, Experience and Social Navigation in Kyrgyzstan, 2016. University of Pittsburgh press.
11. Everyday Life in Central Asia Past and Present. Edited by Jeff Sahadeo and Russel Zanca. Indiana university press. Bloomington and Indianapolis, 2007.
12. Fragile Conviction. Changing Ideological Landscapes in Urban Kyrgyzstan. Mathijs Pelkmans, 2017. Cornell University Press.
13. History of civilizations of Central Asia. Vol. IV, V. Multiply History Series. UNESCO Publishing, 1998, 2003.

14. Islamic Central Asia. An Anthropology of Historical Sources. Edited by Scott Levi and Ron Sela. Indiana University Press. Bloomington, 2010.
15. İğmen. A. *Liminal States: Personal Dreams and Performance in Kyrgyzstan During and After the Soviet Era*. pp. 47-65. *Creating Culture in (Post) Socialist Central Asia*. Palgrave. Macmillan. Switzerland, 2020.
16. Jeanne Feaux de la Croix. *Iconic Places in Central Asia. The Moral Geography of Dams, Pastures and Holy Sites*, 2016.
17. Jeffrey B. Lilley. *Have the Mountains Fallen? Two journeys of Loss and Redemption in the Cold War*. Indiana University press, 2018.
18. Jessica Jacobson. *Roaming Kyrgyzstan. Beyond the Tourist Track*, 2008. New York. Bloomington.
19. Julie McBrien. *From Belonging to Belief. Modern Secularisms and the Construction of Religion in Kyrgyzstan*. University of Pittsburgh Press, 2017.
20. Karl E. Meyer. *The Dust of Empire. The Race for Mastery in The Asian Heartland. A Century of Foundation Book. Public Affairs*. New York, 2003.
21. *Kirghiz Manual*. by Raymond J. Hebert and Nicholas Poppe. Indiana University Publications. Uralic and Altaic Series, Vol. 33. Bloomington, 1963.
22. *Kyrgyz Republic. Kyrgyzstan: Heartland of Central Asia*. Roman Stewart with Susie Weldon, 2002.
23. Morgan Y. Liu. *A Central Asian Tale of Two Cities: Locating Lives and Aspirations in a Shifting Post-Soviet Cityscape*. 66-85. *Everyday Life in Central Asia Past and Present*. Edited by Jeff Sahadeo and Russel Zanca. Indiana university press. Bloomington and Indianapolis, 2007.
24. Morgan Y. Liu. *Central Asia as Local*. *Central Asia Contexts for Understanding*. Edited by David W. Montgomery. University of Pittsburgh Press, 2022.
25. Peter B. Golden. *Central Asia in World History*. Oxford University Press, 2011.
26. Philipp Schröder. *Bishkek boys. Neighborhood youth and urban change in Kyrgyzstan's Capital*. New York-Oxford, 2017.
27. Regine A. Spector. *Order at the Bazaar. Power and Trade in Central Asia*, 2017. Cornell University Press.
28. Shahrani N. *The Kirghiz and Wakhi of Afghanistan. Adaptation to Closed Frontiers and War*, Seattle & London: University of Washington Press, 2002.
29. *The Empire and The Khanate. A Political History of Qing Relations with Khoqand c. 1760-1860*. by L.J. Newby. Boston, 2005.
30. *The Force of Custom. Law and the ordering of everyday life in Kyrgyzstan*. Judith Beyer. University of Pittsburgh press, 2016.
31. Tetsu Akiyama. *The Qirghiz Baatir and the Russian Empire. A portrait of a local Intermediary in Russian*. *Central Asia*. Brill. Leiden. Boston. Islamic Area Studies, 2021.
32. <https://www.peacecorps.gov/about/history>

*Абданбаев Э.К., доцент
МНУ имени К.Ш.Токтомаматова
Сулайманов К.А., ст. преподаватель
МНУ имени К.Ш.Токтомаматова*

ПЕРСПЕКТИВЫ РАЗВИТИЯ СРЕДНЕГО МЕДИЦИНСКОГО ОБРАЗОВАНИЯ В ПЕРИОД ПЕРЕХОДА К РЫНОЧНЫМ ОТНОШЕНИЯМ

Аннотация

В статье обсуждаются основные вопросы и причины недостаточного развития среднего медицинского образования, пути дальнейшего улучшения практической подготовки специалистов среднего звена, а также проблемы, возникшие в период перехода к рыночным отношениям в системе подготовки средних медицинских работников

Ключевые слова: среднее медицинское образование, практические подготовки, рыночные отношения (СМК) системы менеджмента качества.

Annotation

The article discusses the main issues and reasons for the insufficient development of secondary medical education, ways to further improve the practical training of mid-level specialists, as well as the problems that arose during the transition to market relations in the system of training paramedical workers.

Keywords: secondary medical education, practical training, market relations (QMS) quality management systems.

Во всем мире развитие экономики, становление рыночных отношений, предполагает изменения политики государства в области образования. При этом система подготовки кадров строится на потребностях общества, государства. На сегодняшний день в Кыргызстане существуют реальные проблемы недостаточной качественной подготовки и переподготовки медицинских и фармацевтических кадров, что обусловлено рядом причин:

-Одной из основных причин является несовершенство нормативно-правовой базы регламентирующей условие приема, подготовки и контроля качества в системе общих подходов без учета специфики именно медицинского образования следствием этого является недостаточные требования к приему, обучению, контролю знаний обучающихся, в организациях.

-Другая, но не менее важная причина- слабая практическая подготовка не обновляющееся материально-техническая база медицинских организаций образования влияющее на качество подготовки медицинских кадров, а также конкурентоспособности на международном рынке труда.

-В последние 20-30 лет медицинские учебные заведения не имели возможности оснащения учебных баз современным оборудованием, учебной литературой, современной электронной техникой, реактивами, наглядными пособиями все это формирует отставание специалистов от научного и практического прогресса в медицине, сфере здравоохранения.

Основной причиной слабой материально-технической базы является недостаточное финансирование, предусмотренное на обучение в медицинских учебных заведениях.

Одной из основных проблем является недостаточная практическая подготовка выпускников медицинских колледжей. Медицинские образовательные организации не располагают собственными учебно-клиническими центрами (базами) для приобретения и отработки практических навыков. Медицинские колледжи вынуждены арендовать клинические базы у лечебно-профилактических организациях (ЛПУ) при этом не имея возможности полноправного допуска к пациентам, использовании медицинской аппаратуры, а также оснащения (ЛПУ) остается проблемой обеспечение высококвалифицированными кадрами первичной медико-санитарной помощи особенно в сельской местности. Это связано с отсутствием надежных механизмов распределения и закрепления выпускников.

Существующая система подготовки медицинских работников слабо адаптирована к новым целям и задачам процесса предоставления медицинских услуг населению.

В настоящее время следует определить основные задачи медицинского образования ориентированные на стратегические задачи и потребности здравоохранения. Следует определить единые задачи медицинского образования и политики здравоохранения, принципы кадрового планирования, разработать стандарты соответствующие потребности общества и приближение к международным стандартам обучения обеспечив соответствующее соотношение теоретических и практических занятий в учебном процессе, а также выделения соответствующих ресурсов, для выполнения этих задач. Качество работы медицинских кадров основывается на уровне полученной подготовки и уровня профессиональной компетенции при выполнении функций основывается на квалификационные требования различных специалистов различного профиля оказывающих медицинскую помощь на различных этапах, а также определить уровень компетенции.

В мире существует несколько систем подготовки специалиста, и самой эффективной является Германская система она менее стандартизирована. Обучение чуть продолжительнее до допуска к самостоятельной практики студент проходит несколько циклов и сдает экзамен при этом упор делается на медицинские навыки и умения. В.О.З. за основу медицинского образования взяла Германскую модель подготовки специалистов.

В настоящее время разработаны Концепции системы подготовки медицинских и фармацевтических кадров на основе международных стандартов с учетом приоритетов и особенностей здравоохранения Республики.

Для внедрения этой Концепции необходимо решение следующих задач:

1.изменение структуры и содержания подготовки медицинских и фармацевтических кадров.

2.изменение принципов отбора и приема в медицинские колледжи.

3.изменение системы оценки качества и уровней профессиональной компетенции, а также допуска к профессиональной деятельности.

4.внедрение аккредитаций организаций образования с привлечением международных экспертов.

5.укрепление материально-технической базы медицинских колледжей.

6.совершенствования нормативно-правовой базы медицинского и фармацевтического образования.

Для внедрения новых подходов к отбору и приему граждан в медицинские образовательные организации Республики необходимо:

1.ввести профильное обучение 11 классов по допрофессиональной подготовки учащихся по естественному направлению.

2.введение системы собеседования и предоставление рекомендаций по дальнейшему направлению обучения.

3.наряду с введением результатов ОРГ.

4.Минимизация пороговых баллов для поступления на медицинские специальности

5.ограничение отбора с учетом потребности практического здравоохранения Республики и возможности учебного заведения

6.обязательная отработка в организациях здравоохранения поступивших на бюджетные места.

Одной из важнейших причин является:

1.совершенствования материально-технической базы учебных заведений: проведение инвентаризации во всех медицинских учебных заведениях.

2.разработка и утверждение нормативов оснащений медицинских учебных заведений.

3.разработка и внедрение методики (расчета) стоимости обучения в медицинских организациях здравоохранения на одного студента куда будут включены все расходы (учебники, фантомы, муляжи, расходные материалы) на обучение, оборудования расходы на производственную практику и др.

4.создание собственной клинической базы учебных заведений (центров отработки практических навыков и умений).

Важной составляющей частью является прохождение через систему Международной аккредитации образовательной программы и сертификацию специалиста, а также внедрение (СМК) системы менеджмента качества для этого необходимо:

1.пересмотрение структуры управления и координации учебно-методического процесса медицинской образовательной организации.

2.подготовка кадров для внедрения (СМК) системы менеджмента качества.

3.изменение структуры подготовки специалиста в сторону увеличения качества часов отвечающих за доклиническую и клиническую практику.

4.введение специалиста отвечающего за подготовку на клиническом и доклиническом этапе (клинические руководители).

Наиболее важной частью является совершенствование дальнейшего непрерывного образования медицинских кадров. Непрерывное профессиональное развитие обозначает продолжительность получения образования на протяжении всей профессиональной жизни. Целью этого является углубление профессиональных знаний и навыков, приобретение новых специальностей в соответствии с рынком труда. Введение магистратуры с присвоением степени. Например: Магистр сестринского дела, магистр фармации. Лицам окончивших магистратуру появится возможность дальнейшего поступления в докторантуру.

Заключение

В целом присутствует огромная работа по реформированию системы среднего медицинского образования отвечающая современному рынку труда и международным критериям для этого необходимо:

1.изменение содержание образовательных программ ориентированных на международные стандарты

2.введение государственных образовательных стандартов ориентированных на новейшие достижения здравоохранения

3.изменения в компетенцию выпускников

4.повышение мотивации у обучающихся и преподавателей.

Литература

1. Качество образования в медицинских ВУЗ: проблемы, пути решения 2013г. С.С.Сарсенбаев
2. Заседания Ассоциации медицинских колледжей Республики Кыргызстан
3. Отчет о состоянии сестринского и акушерских дела в Кыргызской Республике МЗ.К.Р. проект «MER» 2021 г.
4. Среднее профессиональное образование: проблемы содержания и реализация 2015. Листвин А.А.

*Абдымамунова Д.З., окутуучу
К.Ш.Токтомаматов атындагы ЭАУ
Абдукайимова А.Ж., ага окутуучу
К.Ш.Токтомаматов атындагы ЭАУ*

МЕКТЕП ГИГИЕНАСЫНЫН ЖАШ МУУНДАРДЫН ӨСҮП-ӨНҮГҮҮСҮНДӨГҮ РОЛУ ЖӨНҮНДӨ

Аннотация

Макала жеке жана коомдук гигиенанын бүгүнкү күндөгү балдардын тарбияланып өсүүсүндөгү ролун изилдөөгө арналган. Авторлор мектеп гигиенасынын баланын жашоосунун жана ишмердүүлүгүнүн бардык жактарын изилдей тургандыгын белгилешет. Бүгүнкү күндө мектеп гигиенасындагы кемчиликтерди жана булардын катарында анда анатомиялык жана физиологиялык ыкмалар толук колдонулбай жаткандыгын ачып көрсөтүшкөн. Мектеп гигиенасы менен педагогикалык жараяндардын тыгыз байланышын негиздөө менен, авторлор заманбап мектептерде мектеп гигиенисти кызматын киргизүү сунушун беришип, анын аткара турган кызматтык милдеттенмелерин белгилешкен. Жаш муундардын ден-солугун чыңдоодогу сергек жашоонун, дене тарбиянын, жаман адаттардан алыс болуунун мааниси негиздүү түрдө далилденген. Мектеп гигиенасынын талаптары мектептин тазалыгы жана жылуулугу, ыңгайлуулугу менен гана чектелбестен, мектепте жүрүүчү бардык педагогикалык жараяндарды да өз ичине камтый тургандыгы далилдүү негизделген.

Негизги сөздөр: гигиена, мектеп гигиенасы, анатомия, физиология, педагогикалык жараян, ден-соолук, дене тарбия, сергек жашоо, жеке жана коомдук гигиена.

О РОЛИ ШКОЛЬНОЙ ГИГИЕНЫ В РОСТЕ И РАЗВИТИИ ПОДРАСТАЮЩЕГО ПОКОЛЕНИЯ

Аннотация

Статья посвящена изучению роли личной и общественной гигиены в воспитании детей на сегодняшний день. Авторы отмечают, что школьная гигиена исследует все стороны жизни и деятельности ребенка. Выявлены недостатки в школьной гигиене, в том числе то, что в ней не в полной мере используются анатомо-физиологические методы. Исходя из тесной связи школьной гигиены с педагогическими процессами, авторы предложили ввести в современных школах должность школьного гигиениста и конкретизировали его должностные обязанности. Доказана важность здорового образа жизни, физической культуры, отказа от вредных привычек в укреплении здоровья подрастающего поколения. Обосновано, что требования школьной гигиены не ограничиваются только чистотой, теплом и комфортом школы, но и включают в себя все педагогические процессы в школе.

Ключевые слова: гигиена, школьная гигиена, личная и общественная гигиена, анатомия, физиология, педагогический процесс, здоровье, физическая культура, здоровый образ жизни.

ABOUT THE ROLE OF SCHOOL HYGIENE IN THE GROWTH AND DEVELOPMENT OF THE YOUNG GENERATION

Annotation

The article is devoted to the study of the role of personal and social hygiene in the upbringing and development of children today. The authors note that school hygiene studies all aspects of a child's life and activities. Today, the shortcomings of school hygiene have been revealed and, among other things, the fact that anatomical and physiological methods are not fully used in it. Justifying the close relationship between school hygiene and pedagogical processes, the authors proposed to introduce the position of a school hygienist in modern schools, indicating the job responsibilities that he should perform. The importance of a healthy lifestyle, physical culture, avoidance of bad habits in strengthening the health of the younger generation has been reasonably proven. It has been proved that the requirements of school hygiene are not only limited to cleanliness and warmth, comfort at school, but also include all pedagogical processes taking place at school.

Keywords: hygiene, school hygiene, anatomy, physiology, pedagogical process, health, physical education, healthy lifestyle, personal and public hygiene.

Адатта, гигиеналык илимде жана санитардык практикада: мектеп гигиенасы, өндүрүш гигиенасы, коммуналдык гигиена, тамак-аш гигиенасы бар. Бирок, гигиеналык дисциплиналарды мындай салыштыруу бизге туура эместей көрүнөт, анткени коммуналдык гигиена, тамак-аш гигиенасы жана өндүрүш гигиенасы адамдын жана жамааттын жашоосунун айрым жактарын изилдесе, мектеп гигиенасы баланын жашоосунун жана

ишмердүүлүгүнүн бардык жактарын изилдейт. Анда коммуналдык гигиена (мисалы, мектеп имараттарын куруу жана жакшыртуу), балдардын тамактануусу (тамак-аш гигиенасы), алардын эмгек ишмердүүлүгүнүн маселелери (эмгек гигиенасы) каралат. Демек, мектеп гигиенасы тармактык гигиеналык дисциплиналардан айырмаланып, татаал гигиеналык дисциплина болуп саналат. Ошондуктан да мектеп гигиенасы атайын гигиеналык дисциплиналардын бардык билимдерин колдонот деп айтууга толук негиз бар.

Ушуга байланыштуу гигиеналык дисциплиналар менен мектеп гигиенасы илим катары гигиенанын бардык жетишкендиктерин да, бардык кемчиликтерин да алып жүрөт. Алсак, гигиеналык илимдин бүгүнкү күнгө чейинки негизги кемчилиги – ал колдонулушу керек болгон ыкмалардын жетишсиз иштелип чыгышы. Бул кемчилик айрыкча мектеп гигиенасында байкалат.

Гигиена илиминин алдыңкы өкүлдөрү гигиенанын изилдөөчү объекти тирүү адам болушу керек, демек, анатомия менен физиологиянын бардык жетишкендиктерин колдонуу керек деп чечкиндүү түрдө ырасташкандыгына карабастан мектеп гигиенасы физиологиялык ыкмаларды жетиштуу колдонбой келүүдө. «Эксперименталдык гигиенанын атасы» деп эсептелинген М.Петтенкофер мындай деп жазган: «бардык гигиена физиологияны колдонуудан башка эч нерсе эмес жана адамдын ден соолугун сактоонун негизги предметине ээ» [1, 167-б.]. Россия Федерациясындагы гигиенанын негиздөөчүсү А.П.Доброславин өз оюн мындайча билдирген [2, 42-б.]: «Гигиена өзүнүн максаттарын ишке ашырууда сөзсүз түрдө башка илимдерге таянышы керек экени айдан ачык; ал физиологиядан, химиядан жана физикадан өзгөчө көп нерсени алат; эгерде физиология жалпысынан жашоо кыймылынын мыйзамдарын изилдесе, гигиена белгилүү бир шарттарда белгилүү бир организм өнүгүп, жашап жана аракет кылган коомдук турмуштун шарттарына көңүл бурат. Физиологиянын предмети болуп жаныбарлардын организмдин статикасынын жана динамикасынын мыйзамдары саналса, гигиенанын предмети болуп жашоонун статикалык жана динамикалык мыйзамдарынын аздыр-көптүр туура жүрүшүн аныктоочу бардык тышкы факторлордун организмге тийгизген таасири саналат».

Гигиеналык илимдин негиздөөчүлөрүнүн бул көрсөтмөлөрү мектеп гигиенасы үчүн өзгөчө мааниге ээ. Анын негизги милдети тышкы чөйрөнү изилдөөдө гана эмес, эң негизги объекти болгон тирүү адамды – баланы изилдөөдө турат. Дал ушул принцип мектеп гигиенасын педагогикага жакындатат, б.а. мектеп гигиенасы жаш муундарды туура тарбиялоонун жана билим берүүнүн маанилүү фактору болуп саналат. Ошентип, мектеп гигиенасы алдында жаңы милдеттер турат: баланын ден соолугуна кам көрүү, жугуштуу ооруларга каршы күрөшүү, ымыркайлардын өлүмүн азайтуу ж.б.у.с. туура тарбиялоо жана окутуу кызматы, педагогикалык процесстин гигиенасын жана тиешелүү практикалык чараларды иштеп чыгуу. Ушинский жана Н.К.Крупская сыяктуу мыкты мугалимдер дарыгерлердин (гигиенисттердин) мугалимдерге жардамынын маанилүүлүгүн айкын түшүнүшкөнү бекеринен эмес. Надежда Константиновна мындай деп жазган: «Мен агартуу фронтунда иштеп , эл агартуунун бардык маселелери саламаттыкты сактоонун иши менен канчалык тыгыз байланышта экендигин күн сайын көрүп турам... Биз, агартуу адамдары, медицина кызматкерлеринин дайыма жардамына муктажбыз. Бизге биринчи кезекте эң кенири массаны адамдын организмдин түзүлүшү жана турмушу , гигиенанын негизги эрежелери менен тааныштыруубуз керек... Ар бир мугалим, ар бир эне, ар бир тарбиячы, ар бир жумушчу, колхозчу, комсомол жана пионер. бул уставды билиши керек . Биз агартуучулар, гигиенаны окутууну негизги медициналык сабаттуулук мектептеринен баштап бардык чоңдор үчүн мектептерге чейин киргизүүнү камсыз кылышыбыз керек...». Бул сөздөрдүн айтылганына бир кылым чамалап калганына карабастан, алар өтө актуалдуу экендигине ынандырып кете алабыз.

Биздин оюбузча, бүгүнкү күндөгү педагогика жаатындагы адистерди даярдоодо курактык анатомия жана физиология менен жөн эле «таанышуу» жетиштүү эмес, аны тереңдетип үйрөнүү өтө зарыл. Жаш курактык анатомия жана физиологиянын талаптарын эсепке албастан баланы тарбиялоону, окутууну туура жолго коюуга мүмкүн эмес. Гигиенист жана

мугалим жогорку нерв ишмердүүлүгүнүн мыйзамдарын билиши милдеттүүбү ? Албетте жана сөзсүз. Педагогикалык жараяндын гигиенасы боюнча мектепке жооптуу медицина кызматкери сунуштарды бере алабы, ал эми мугалим эмоциянын ролун эсепке албастан аны туура уюштура алабы? Албетте жок. Мындай суроолор өтө көп. Мектеп гигиенасы өсүп жаткан организм менен алектенгендиктен, мектеп гигиенисти үчүн жаш курактын анатомиясын жана физиологиясын билүү абдан зарыл экени келип чыгат. Башка сөз менен айтканда мектеп гигиенасы анатомиялык жана физиологиялык ыкманы толук колдонууга, алар менен тыгыз байланышта иштөөгө тийиш.

Белгилей кетүүчү нерсе, балдардын ден-соолугун чыңдоо жараянында дене тарбиясы өтө чоң мааниге ээ. Организмди тарбиялоо жана чыңдоо; бул үчүн жаратылыштын табигый күчтөрүн пайдалануу; гигиеналык көндүмдөрдү үйрөтүү; мектепте жана үй-бүлөдө туура гигиеналык чөйрөнү түзүү; физикалык көнүгүү жасоо – мунун баары өсүп келе жаткан организмди туура калыптандырат, аны чыңдайт, айлана-чөйрөнүн зыяндуу таасиринен коргонуусун күчөтөт. Врач менен мугалим-тарбиячы дене тарбия аркылуу балдардын ден-соолугун чыңдоодо жана жаш муундарды тарбиялоодо биргелешип иштеши шарт. Биз баланын ден-соолугу негизинен андагы тукум куучулук белгилерден көз каранды деген ойго каршыбыз. Ооба, тукум куучулук белгилүү ооруларга жарата тургандыгы анык. Бирок оорунун ыктымалдыгы жөнүндө маселе көп учурда жагымдуу же жагымсыз тышкы чөйрөгө байланыштуу болот. Мисалы, тукум куучулуктун негизинде кургак учукка жакын бала жашоонун, тарбиянын жана билим берүүнүн жагымдуу шарттарына жайгаштырылса, бул оору менен оорубай калышы мүмкүн .

Дене тарбиясы жана калктын санитардык турмуш-тиричилик шарттарын жакшыртуу организмдин «коргонуу күчтөрүнүн» чыңдалышына алып келет. Балдардын ден соолугуна кам көрүү болсо баланын жатын ичиндеги (антенаталдык) абалынан башталып, наристе, мектепке чейинки, мектепте жана өспүрүм куракта улануусу керек. Тарбиянын гигиенасы баланы өмүр бою коштоп жүрөт , анткени бүгүнкү күндө бүткүл дүйнөдө баланын (жана эненин) ден соолугун коргоонун мамлекеттик тутумдары уюштурулган.

Дагы бир мааниси чоң болгон жараян – бул балдарды сергек жашоого үйрөтүү. Балдарда сергек жашоо образын түзүүдө аларды күн режимине көнүктүрүү зарыл. Күн режими дегенде биз өз ичине эмгекти, тамактанууну, эс алууну жана уктоону камтыган адам жашоосунун белгиленген тартибин түшүнөбүз.

Албетте балдарды тамеки чегүү, алкогольдук ичимдиктерди ичүү, наркотиктерди колдонуу сыяктуу ж.б. жаман адаттардан коргоо да педагогдун тарбиялык иштеринин негизги бөлүгүн түзүүсү керек.

Мектеп гигиенасы маселелери боюнча педагогикалык жараяндарды уюштурууда гигиенанын маанисин дагы бир жолу баса белгилеп кетүүнү туура көрдүк. Бул жерде кеп мектептерди курууга жана жакшыртууга (абанын көлөмү, жарыктандыруу ченемдери, мектептерди санитардык жактан тейлөө эрежелери ж.б.) байланышкан гигиеналык талаптар жөнүндө гана эмес. Мунун баары өтө маанилүү (педагогикалык жараяндын ийгилиги жана окуучулардын чарчоосуна каршы күрөш көбүнчө ушундан көз каранды). Бирок бул жетишсиз. Биздин оюбузча ар бир мектепке “мектеп гигиенисти” жеген кызматты кошуу керек. Ал гигиеналык талаптардын көз карашынан алганда, мисалы «оор» жана «жеңил» сабактарды графикке киргизүү жана кезектештирүү, тыныгууну уюштуруу, мектеп окуучуларына үй тапшырмаларын жана коомдук иштерди жүктөө сыяктуу мектеп күнүнүн бардык тартибине кийлигишүүгө тийиш. Мектеп гигиенисти (албетте, өзүнүн гигиеналык компетентүүлүгүнүн чегинде) программалоону (ашыкча жүктөөнү), атүгүл окутуу ыкмаларын (сезимдердин ролу) изилдеши керек; мектеп гигиенасы начар окуучуларды көзөмөлдөп, мугалим менен бирге начар жетишкендиктин себептерин (алардын окуучунун ден соолугунун абалына көз каранды болушу мүмкүн) аныктап, зарыл болгон учурда адисти чакыруу менен зарыл чараларды көрүшү керек. Айрыкча "нерви бат козголгон" балдарга өзгөчө көңүл буруу зарыл. Балдардын физикалык өнүгүүсүнө байкоо жүргүзүү, алардын дене тарбиясы, балдарды жыл сайын медициналык кароодон өткөрүү, жайкы ден соолукту

чындоо иштерин уюштуруу жана башкалар – мунун баары мектеп гигиенистинин милдети болуп калуусу керек. СССР убагында билим берүү тутумунда “балдардын жана өспүрүмдөрдүн ден соолугун коргоо институттары” болгон. Алар саламаттыкты сактоо тутумдарынын курамында болуп, жакшы иштерди аткарышкан. Бирок алар үчүн педагогикалык жараян менен байланышкан педагогиканын маселелер экинчи планда калган. Мына ошондуктан да мектеп гигиенисти жөнүндөгү биздин сунушубуз өтө жүйөлүү деп ойлойбуз. Анткени анатомиялык-физиологиялык илимдин жардамысыз мектеп окуучусунун ден соолугу үчүн үй-бүлөдө жана мектепте күрөшүү мүмкүн эмес.

Орус гигиенисти Я.Симонович белгилегендей, мурда бир жеке гигиена гана болгон, ал адамга өзүнүн жашоосуна кам көрүп, ден соолугун эң жакшы сактай турган чөйрөнү кантип түзүүнү үйрөткөн. Ошол эле учурда гигиеналык эрежелерди материалдык ресурстары жетиштүү бай адамдар гана колдоно алышкан. Бүтүндөй коомдун саламаттыгы өзгөчө учурларда, негизинен эпидемиялар, ачарчылык, суу ташкындары жана башка кырсыктар учурунда өкмөттөр тарабынан корголгон. Азыркы учурда, тескерисинче, жеке гигиена дээрлик жок, гигиена деген сөз жалаң коомдук гигиена дегенди билдирет деп айтууга болот. Окумуштуулар коомдун өз ден соолугун камсыз кылбаса, жеке адамдардын канааттандырыларлык жашоосун уюштуруу мүмкүн эмес экенин түшүнүштү. Адамдардын ден соолугу таза суунун мол болушун талап кылат жана бул абалды коомдук суу түтүктөрүн куруу менен гана түшүнүүгө болот. Жеке адам сапаттуу тамак-ашка муктаж, ал эми акыркысы коомдук базарлар гигиеналык эрежелерге ылайык уюштурулган жерде гана берилиши керек. Шаарлардагы таза абаны жакшы мамлекеттик башкаруу менен гана уюштурууга болот. Суу сактагычтарды, канализацияларды куруу, көчөлөрдү тазалоо, аларды сугаруу жана ишканалардан келген зыянды азайтуу же жок кылуу, эпидемияларды өчүрүү ж.б. ушул мамлекеттик органдардын милдети.

Мунун негизинде адамдын жеке санитардык жыргалчылыгы, мейли чоң адам болобу, мейли бала болобу, коомдук санитардык бейпилдикке таянат деген тыянак чыгарууга болот. Бирок бул жеке гигиена маселелерин жана аларды чондорго жана балага карата изилдөөнүн маанисин такыр азайтпайт. Ал эми “таза суу” нормалары, “жакшы сапаттагы тамак-аш”, чондор менен бала үчүн “таза абанын” нормалары кандай? Бул суроолор жеке гигиена менен чечилет. Демек, мектеп окуучуларынын ден соолугун коргоо боюнча мамлекеттик чараларды көрүү, б.а. жакшы мектептерди куруу, таза суу менен камсыздоо, туура тамактанууну уюштуруу ж.б. мектеп окуучусунун жеке гигиенасы үчүн, өзгөчө анын тарбиясы жана билими, жогоруда көрсөтүлгөндөй анатомия, физиология, патология жана башка илимдердин маалыматтарына негизделген болуусу керек. Коомдук гигиена жеке гигиенаны толуктайт, ага карама-каршы келбейт. Жеке гигиена жалпысынан калктын, анын ичинде балдардын ден соолугун коргоо боюнча коомдук иш-чараларды кандай негизде уюштуруу зарыл экендигине тапшырмаларды берет.

Жыйынтыгында айтаарыбыз, мектеп гигиенасы татаал илим. Гигиена, анатомия, физиология бул жерде тыгыз байланышта жана бири-бирине чырмалышып, жалпы түрдө педагогика менен байланышкан. Балдардын, а демек келечек муундун ден соолугунун чың болушу мамлекеттин өнүгүшүнүн түпкүлүктүү пайдубалы болуп саналаарын дагы бир жолу белгилейбиз.

Колдонулган адабияттар

1. М.Петтенкофер. Абанын кийимге, турак үйгө жана кыртышка катышы. Берлин, 1882.
2. А.П.Доброславин. Гигиена. СПб, 1882—84.

Болотова А.С., улук окутуучу
Б.Осмонов атындагы ЖАМУ
Саттарова З., магистрант
Б.Осмонов атындагы ЖАМУ

УРУМБАШ ДАРЫЯ БАССЕЙНИНДЕГИ СЕЙРЕК ЖАНА ЖОК БОЛУП БАРА ЖАТКАН ӨСҮМДҮКТӨРДҮН ТҮРДҮК КУРАМЫН АНЫКТОО

Аннотация

Адам баласынын тийгизген оң жана терс таасирлеринин натыйжасында жаратылыш тең салмактуулугун жоготуп барат. Ошондуктан жаратылышты сарамжалдуу пайдалануу ошондой эле жергиликтүү калктын сабатын жоюу жана экологиялык түшүнүктөрүн калыптандыруу иш чараларын жүргүзүү зарыл болуп саналууда. Жаратылыш байлыгына мындай кыянат мамиле жасоо бара-бара көптөгөн түрлөрдүн жок болуп кетүү коркунучуна алып келүүдө. Табигый жапайы жаратылышты сактоо негизги көйгөй экендигин ар бир адам билүүсү тийиш. Табигый жаратылыш биоартүрдүүлүктү коргоодо жана планетабыздагы биосфераны стабилдештирүүдө негизги булак болуп саналат. Жаратылышты сактоодогу көрүлгөн иш-чаралар планеталык масштабдагы жоголууга учурап бара жаткан биосфераны стабилдештирүүдө чоң роль ойнойт. Биолог гана эмес ар бир адамдын көйгөйү экендигин эске алып, ошол түрлөр үчүн биолог адис катары өзүм жашаган аймактагы коргоого алынган өсүмдүктөр тууралуу билимимди өркүндөтүү үчүн ушул темада иштөөнү чечтим.

Түйүндүү сөздөр: сейрек кездешүүчү түрлөр, жоголуп бара жаткан түрлөр, коргоо, пробалык аянтча, Друденин шкаласы, кездешүү коэффициенти.

ОПРЕДЕЛЕНИЕ ВИДОВОГО СОСТАВА РЕДКИХ И ИСЧЕЗАЮЩИХ РАСТЕНИЙ БАССЕЙНА РЕКИ УРУМБАШ

Аннотация

В результате положительного и отрицательного воздействия человека природа теряет равновесие. Поэтому считается необходимым проведение мероприятий по рациональному природопользованию, а также ликвидации безграмотности местного населения и формированию экологических представлений. Такое злоупотребление природными ресурсами постепенно приводит к опасности исчезновения многих видов. Каждый должен знать, что сохранение естественной дикой природы является серьезной проблемой. Природа является ключевым ресурсом в зашите биоразнообразия и стабилизации биосферы на нашей планете. Учитывая, что это проблема для всех, а не только для биологов, я решил поработать над этой темой, чтобы улучшить свои знания об охраняемых растениях в моем районе.

Ключевые слова: редкие виды, исчезающие виды, охрана, пробная площадка, шкала Друде, коэффициент встречаемости.

DETERMINATION OF THE SPECIES COMPOSITION OF RARE AND ENDANGERED PLANTS IN THE URUMBASH RIVER BASIN

Abstract

As a result of the positive and negative impact of man, nature loses its balance. Therefore, it is considered necessary to carry out measures for the rational use of natural resources, as well as the elimination of illiteracy of the local population and the formation of environmental ideas. This misuse of natural resources is gradually leading to the danger of extinction of many species. Everyone should know that the conservation of natural wildlife is a major concern.

Nature is a key resource in protecting biodiversity and stabilizing the biosphere on our planet. Given that this is a problem for everyone, not just biologists, I decided to work on this topic to improve my knowledge of protected plants in my area.

Keywords: rare species, endangered species, protection, trial site, Drude scale, occurrence rate.

Киришүү. Теманын актуалдуулугу. Илимдин жана техниканын жетишкендиктерине таянып, учурдагы коом, айлана-чөйрө өзгөрүлүп жана калыптанып жатат. Көз алдыбызда биздин түздөн-түз кийлигишүүбүздүн натыйжасында ландшафт өзгөрүүгө учуроодо. Адам баласынын тийгизген оң жана терс таасирлеринин натыйжасында жаратылыш тең салмактуулугун жоготуп барат. Ошондуктан жаратылышты сарамжалдуу пайдалануу ошондой эле жергиликтүү калктын сабатын жоюу жана экологиялык түшүнүктөрүн калыптандыруу иш чараларын жүргүзүү зарыл болуп саналууда. Жаратылыш байлыгына

мындай кыянат мамиле жасоо бара-бара көптөгөн түрлөрдүн жок болуп кетүү коркунучуна алып келүүдө.

Биологиялык ар түрдүүлүктү сактап калуу, экологиялык системалардын үзгүлтүксүз иштешин камсыз кылуу жана биологиялык азык түлүктүн туруктуу деңгээлин кармап туруу, биосферанын физикалык, химиялык өзгөчөлүктөрүн, жашоо үчүн климатты жана башка шарттарды иретке келтирүү үчүн жаратылыштын механизмдерин калыпка келтирүү дегенди түшүндүрөт [2,3,13].

Ошол учурда туура эмес чарба жүргүзүүдөгү тартип бузууларга байланышкан нерселерди толугу менен жоюу дагы экологиялык системалардын жана биосферанын антропогендик таасир этүүнүн бул түрүн алып таштабайт. Адам өзүнүн күндөлүк бардык аракетин менен жаратылыштын экологиялык системалардын жашоосунун шарттары өзгөрөт.

Жаратылышты коргоо түшүнүгүнө төмөнкү түзүлүштөр биргелешип эскертилет «этика, сарамжалдуулук, жоопкерчилик, жаратылышты сүйүү». Ал эми туризм дегенибизге төмөндөгүдөй түшүнүктөр ассоциацияланат «Эгоизм, пайдалануу, жыргоо». Демек туризм менен жаратылышты коргоо түшүнүктөрү бири-бирине келишпөөчү түшүнүктөрдөн болуп эсептелет. Кечигип болсо да жок болуп жаткан түрлөрдү сактап калуу ар бирибиздин милдетибиз экендигин эске алуубуз зарыл. Азыркы учурда туризмдин массалык түрдө көбөйүп кетиши кейиштүү иш. Себеби туристик жүрүштөрдүн натыйжасында сейрек кездешүүчү түрлөрдүн өкүлдөрү жабырланууга учуроодо.

Туристтик жүрүштө жүргөн адамдардын өсүмдүктөр тууралуу маалыматы начар болгондуктан, жолунан учураткан гүлдөрдү сувенир катары алып кайтышууда. Алардын ичинен кайсынысы сейрек же кызыл китепке киргендиги тууралуу түшүнүктөрү жок [4,8,12].

Демек, биосфералык аймактын шартында массалык туризмди өнүктүрүүгө караганда, элиталык туризмге көбүрөөк көңүл бурсак болот. Мына ушул алынган маселелер иш жүзүнө ашуу үчүн туризмге төмөнкүдөй шарттарды аткаруу милдети келип чыгат, Алар:

-курчап турган чөйрөгө жана социалдык-маданий өзгөрүүлөргө тийгизген таасирин азайтуу;

-жергиликтүү элдерге кошумча кирешелүү булак болуу;

-туристик багытта жергиликтүү айыл-чарбасын өнүктүрүү;

-табигый ресурстарды сактоо жана коргоо үчүн кошумча финансылык каражаттарды жумшоо;

-жергиликтүү элдин экологиялык аң-сезимин жогорулатуу.

Ошондуктан туристер үчүн атайын коргоого алынган түрлөр тууралуу түшүнүктөрдү берүүчү китепчелерди чыгаруу жана алар терип алган өсүмдүктөр үчүн айып төлөөлөрү тууралуу иш-чаралары көрүлсө абдан жакшы болмок [4,7,10].

Адам личностунун калыптанышы жана алардын өсүмдүктөр дүйнөсүнө, жаратылышка мээримдүү көз карашта болушу үчүн тарбия берүү максатында жаратылыш тууралуу адабияттарды басып чыгаруу зарыл. Кээ бир түрлөрдү гана коргоону максат кылбастан, аны менен биргеликте табигый өсүмдүктөр коомдоштугун да сактоо зарыл.

Табигый жапайы жаратылышты сактоо негизги көйгөй экендигин ар бир адам билүүсү тийиш. Табигый жаратылыш биоартүрдүүлүктү коргоодо жана планетабыздагы биосфераны стабилдештирүүдө негизги булак болуп саналат. Жаратылышты сактоодогу көрүлгөн иш-чаралар планеталык масштабдагы жоголууга учурап бара жаткан биосфераны стабилдештирүүдө чоң роль ойнойт. Жаратылыш чөйрөсүнө антропогендик таасир кылуу адамдын ден-соолугуна жана жаныбарлар менен өсүмдүктөр дүйнөсүнө түздөн-түз аракет кылуусу менен чектелбейт.

Экологиялык түзүлүштөрдүн структурасын жөнөкөйлөштүрүү, алардын түрлөрдүн түзгөн жыйындысынын азайуусу экологиялык системаларын жана алардын иштешинин натыйжалуулугунун, туруктуулугун колдогон эволюциялык негизде түзүлгөн механизмдердин бузулушу дегенди билдирет.

Ошол себептен жаратылышты коргоо боюнча күрөш, жаныбарлар жана өсүмдүктөр дүйнөсүнүн ар түрдүү өкүлдөрүн сактап калуу эстетикалык гана мааниге ээ эмес.

Дүйнө коомчулугу биздин планетанын үстүнөн болгон коркунучту сезүү менен, жез жүзүмдөгү чөлкөмдөрдү сактап калууга аракеттенүүдө. Мунун ачык далили болуп токой чарбасын колдоо боюнча Кыргыз-Швейцариялык программа, Бүткүл дүйнөлүк банктын Борбордук Азиялык транс чек аралык проектиси иштейт. [1,5,11].

1819-жылы белгилүү табигат изилдөөчү жана саякатчы Александр Гумбольдт (1769-1859) Венесуэлде кездештирген дарактан улам биринчилерден болуп «жаратылыштын эстелиги» деген терминди колдонгон. Бул термин XIX кылымдын аягында XX кылымдын башында бүткүл өлкөгө таркалган. Ал төмөндөгү жаратылыш объектилерине мүнөздөмө берген: уникалдуу ландшафтар, өсүмдүктөрдүн сейрек кездешүүчү түрлөрү, эски дарактар, үңкүрлөр жана шаркыратмалар ж.б. бул жерлерди жаратылыштын эстеликтери деп атап жана аларды коргоо жолдору каралган.[3].

Изилденүүчү райондун жаратылыш шарттары. Урумбаш дарыя бассейнинин территориясы Көкарт өрөөнүнүн түштүк бөлүгүндө жана Фергана кырка тоосунун Суганташ жана Акташ бийик тоолуу массивдеринин аралыгында жайгашкан. Суганташ жана Акташ бийик тоолуу массивдери палеозойдук акиташтардын чогулдусунан пайда болуп, аскалуу рельефти пайда кылат. Аска сымал кырка тоонун түндүгү менен чектешип түштүккө багыт алып Акташты бойлоп отуруп, Фергана кырка тоосуна уланып кетет. Рельефтин мүнөзү ошол жердин геологиялык түзүлүшүнөн жана деңиз деңгээлинен түздөн-түз көз каранды болот. Урумбаш дарыя бассейни Көкарт дарыясынын жана анын куймалары Жолборсай жана Кашкасуунун жогорку бөлүгүн ээлейт. Дарыя түндүк чыгыштан, түштүк-батышты карай агат. Аларга майда дарыячалар, булактар куят, жайдын аягында соолуп калышат. Агымдын биринчилик гидрографиялык байланышы суунун топтолушунун кууш жана кенендигинен көз каранды болот. Бардык булак жана дарыялар (Жолборсай, Тескүңгөй жана Кашкасуу) катуу аккандыктан тез эле жерди жеп жиберип, натыйжада көлдөр жана саздардын пайда болушу жокко эсе. Урумбаш дарыя бассейнинин чегинде 4 типтеги топурак таралган: тоолуу-токойлуу, кара-күрөң, тоолуу боз топурак жана кара топурак. Жарым чөлдүү-кургак-талаалуу алкак деңиз деңгээлинен 650-850 м ден 1000-1250 мге чейин жайгашкан. Ал тоо этектериндеги түздүктөрдү, бийик адырларды өзүнө камтыйт. Өсүмдүктүүлүгү – шыбак-эфемердик, эфемероиддик ассоциацияны пайда кылат. Өрөөн алкагында жана ири сайларда жыгач мистелер кездешет. Көкарт өрөөнүнө кескин континенталдуу, кургак субтропикалык климат мүнөздүү [1,6].

Изилдөөнүн объектиси жана максаты болуп Урумбаш дарыя бассейниндеги сейрек кездешүүчү жана жок болуп бара жаткан өсүмдүктөрдүн тизмесин түзүү; түрдүк курамын аныктоо; кездешүү коэффициенти изилдөө [7,9,11]. Изилдөө усулу катары түрлөрдүн көптүгүн аныктоодо Друденин 5 баллдуу шкаласы пайдаланылды

ДРУДЕНИН ШКАЛАСЫ:

Sol-Solitarious –бирин-экин (единично)

SP- sparsus- аз (мало)

COP₁- copiosus-жетшерлик көп (довольно много)

COP₂- --/-- көп (много)

COP₃ --// -- абдан көп (очень много)

Soc- Socialus – жыш (обильно)

Өсүмдүктөрдүн түрдүк курамын изилдөөдө чөп өсүмдүктөрүн тандап алдык. Тажрыйба жүргүзүлүүчү аянттын өлчөмү 100 м² ты түзөт. Бул өлчөмдөгү аянтты бир эле жерден алууга болбойт, ошондуктан орточо көрсөткүчтү чыгарып алыш үчүн ошондой эле өлчөмдөгү аянттан бир нечеси тандалып алынды. Түрлөрдүн кездешүүсүн кездешүү коэффициенти (R) менен аныкталды. Мында кездешкен түрлөрдүн саны цифра же (+) белгиси, ал эми кездешпегендери (-) белгиси менен белгиленет. Ошондо төмөндөгүдөй формула менен аныктап алууга болот:

$$R = 100 a/n$$

a—аянттардын санын түшүндүрөт

n- изилденген аянттардын жалпы санын түшүндүрөт

Изилдөөнүн жыйынтыктары. Сейрек кездешүүчү жана жок болуп бара жаткан түрлөрдү коргоп калуу жана аларды сарамжалдуу пайдалануу максатында атайын кабыл алынган усулдар боюнча төмөндөгүдөй иштер аткарылды. Жок болуу коркунучунда турган түрлөрдүн түрдүк курамын изилдөө үчүн Друденин 5 баллдуу шкаласы (көз божомолдуу) кабыл алынып, ошол усул боюнча сейрек кездешүүчү түрлөрдүн өз ара бири-бирине салыштырмалуу көп, абдан көп, аз, жыш жана жалгыз кездешет деген тыянактарды чыгардым. Алардын ичинен көп кезиккени -7, жыш кезиккени -3, ал эми аз кезиккени- 4 болуп чыгып жалпы 14 түр аныкталды (№ 1-табл.).

№ 1-таблица. Сейрек кездешүүчү жана жок болуп бара жаткан түрлөрдүн түрдүк курамы

Өсүмдүктөрдүн түрлөрүнүн аталыштары				
№	2	3	4	5
	Кыргызча аталышы	Орусча аталышы	Латынча аталышы	Друденин 5 баллдуу шкаласы боюнча
1.	Пскем пиязы	Лук Пскемский	Allium pskemense B. Fedtsch	көп COP ₂
2.	Бийик карындыз	Девясил высокий	Inula helenium L.	жыш Soc-
3.	Укмуштуу шилби	Жимолость странная	Botsch. Et. Vved.	көп COP ₂
4.	Грейг мандалагы	Тюльпан Грейга	Tulipa greigii Regel	көп COP ₂
5.	Зинаида мандалагы	Тюльпан Зинаиды	Tulipa zenaidae Vved	көп COP ₂
6.	Узун жалбырактуу цефалантера	Пыльцеголовник длиннолистный	Cephalanthera longifolia	көп COP ₂
7.	Кнорринг долоносу	Боярышник Кнорринга	Crataegus knorrngiana Pojark	жыш Soc
8.	Алма -четин	Рябина Персидская	Sorbus persica Hedl	аз SP
9.	Туркестан алма-четини	Рябина Туркестанская	Sorbus Turkestanica	аз SP
10.	Ит карагат	Смородина Янчевского	Ribes janczewskii A.	көп COP ₂
11.	Кызыл жалбырактуу алма	Яблоня Незведского	Malus niedzwetzkyana	аз SP
12.	Кыска канаттуу ак барсылдак	Пузырник короткокрылый	Colutea brachyptera Sumn	көп COP ₂
13.	Введенский шалфей	Шалфей введенского	Salvia vvedenskii E.	жыш Soc-
14	Түктүү тыйынчанак	Чесниэлля волосистая	Chesniella villosa (Boriss).	аз SP

№2 таблица. Сейрек кездешүүчү жана жок болуп бара жаткан түрлөрдүн кездешүү коэффициенти

№	Түрдүн аты	Тажрыйба коюлган аянттар				Кездешүү коэффициенти % менен
		1	2	3	4	
1.	Пскем пиязы	4	3	1	4	100
2.	Бийик карындыз	17	9	10	11	100
3.	Укмуштуу шилби	3	3	8	5	100
4.	Грейг мандалагы	12	11	14	9	100

5.	Зинаида мандалагы	8	9	13	10	100
6.	Узун жалбырактуу цефалан тера	4	10	11	7	100
7.	Кнорринг долоносу	2	-	-	10	50
8.	Алма -четин	2	3	6	-	75
9.	Туркестан алма-четини	-	-	5	3	50
10.	Ит карагат	4	2	11	5	100
11.	Кызыл жалбырактуу алма	8	-	-	2	50
12.	Кыска канаттуу ак барсылдак	4	7	10	6	100
13.	Введенский шалфейи	13	29	12	9	100
14.	Түктүү тыйынчанак	6	4		-	50

Урумбаш дарыя бассейнине маршрутдук изилдөөлөрдүн натыйжасында сейрек кездешүүчү жана жок болуу коркунучунда турган өсүмдүктөрдүн түрлөрүнүн кездешүү коэффициенти атайын кабыл алынган усул боюнча иш жүзүнө ашырылды. Мында проба 4 аянтка коюлуп, ар бир аянтта кездешкен өсүмдүктөрдүн кездешүү коэффициенти кабыл алынган формула боюнча аныктап алуу жана проценттик катышын чыгаруу иштерин аткардык. Ошол алынган жыйынтыктардын натыйжасында таблицага түшүрүлдү (№ 2-табл.)

Корутунду. Изилдөөнүн негизинде сейрек кездешүүчү жана жок болуп бара жаткан өсүмдүктөрдүн 14 түрү аныкталды. Алардын ичинен 3 түрү лилия гүлдүүлөр уруусунан, Роза гүлдүүлөр уруусунан 5 түр, Чанактуулар уруусунан 1 түр, орхиддүүлөрдөн 2 түр, татаал гүлдүүлөрдөн 3 түр ал эми эрин гүлдүүлөрдөн бир түр кездешээри аныкталды.

Таралуу деңгээли боюнча 7 түрү көп, 4 түрү аз, 3 түрү жыш таралган. Бийиктик алкактуулугу боюнча 12 түр токой зонасында, 2 түрү шалбаада кездешерин аныктадым.

Жок болуп бара жатуунун негизги себептери төмөндөгүлөр болуп саналат: өтө кургакчылдык, чөлдөрдүн пайда болушу, тоо кар көчкүлөр жана сел агымдары, токой жана талаа да кеткен өрттөр; адам баласынын иш-аракетинен келип чыккан тарабынан келип чыккан себептер: жерди айдоо, мал жаюу, саздардын кургашы, үй-жайлардын курулушу.

Жок болуп бара жаткан жана сейрек кездешүүчү түрлөрдү коргоого алыш үчүн радикалдуу чараларды көрүү жана жогоруда аныкталып кеткен түрлөрдү көбөйтүүнүн жолдорун иштеп чыгуу керек. Ошону менен биргеликте сейрек кездешүүчү түрлөр жөнүндө карапайым калктын, туристердин, мектеп окуучуларынын түшүнүктөрүн кенейтүү иштери жүргүзүлүүсү зарыл.

Колдонулган адабияттар

1. Арбаева З.С., Бажецкая А.А. О состоянии ресурсов полезных растений республики и мерах по рациональному их использованию, охране и воспроизводству. Сб: «Растительные ресурсы гор Киргизии» Фрунзе, Изд. «Илим», 1982.
2. Ахмедова Н.К. «Использование дикорастущих культурных растений.» Фрунзе, 1990 г.
3. Артамонов В.И. Редкие и исчезающие растения.-М., 1989.
4. Арбасова З.С., Бажецкая А.А. О состоянии ресурсов полезных растений республики и мерах по рациональному их использованию, охране и воспроизводству. Сб: растительные ресурсы гор Киргизии» Фрунзе, Изд. Илим», 1982.
5. Айдарова Р.А. Султанова Б.А. и др. Флористические исследования пестроцветных толү юга Киргизии. Сб: «Флористические исследования в Киргизии» Фрунзе, изд. «Илим» ; 1985
6. Выходцев И.В. Растительность пастбищ и сенокосов Кыргызской ССР, Фрунзе, 1956 г.
7. Красная Книга Кыргызской ССР.-Фрунзе: Кыргызстан, 1985
8. Национальный план по охране окружающей среды. -Бишкек, 1995
9. Определитель растений Средней Азии. -АН Узбекский ССР.-Т.1-10. 1979-1989.
10. Проект стратегии и плана действий по сохранению биоразнообразия.
11. Султанова Б.А., Лазьков Г.А., Лебедева Л.П., Ионов Р.Н. Предварительный список видов высших растений, подлежащих охране и включению в "Красную книгу Кыргызстана".-Наука и новые технологии. Бишкек, 1998. -№2
12. Шукуров Э.Д. Проблемы биоразнообразия в Кыргызстане Изв. НАН КР. Эхо науки. Бишкек, 1997. №2-3.
13. Шукуров Э.Д. Природная и антропогенная среда Кыргызстана.-Бишкек: Илим. 1991.

*Болотова А.С., улук окутуучу
Б.Осмонов атындагы ЖАМУ
Кадырбекова К., магистрант
Б.Осмонов атындагы ЖАМУ*

ЖАЛАЛ-АБАД ШААРЫНДАГЫ АЛЬГОФЛОРАНЫН СИСТЕМАТИКАЛЫК АНАЛИЗИ

Аннотация

Биоценологиялык изилдөлөрдүн негизги маселелеринин бири белгилүү региондун альгофлорасын окуп үйрөнүү, ошондуктан биздин жергиликтүү территориянын сууларындагы балырлардын флорасын окуп үйрөнүүгө жана аларды практикалык максаттарга пайдаланууга өзгөчө маани берүү менен жогорку окуу жайларында булар жөнүндө окутуу ишине орчундуу талаптар коюлат.

Түйүндүү сөздөр: балыр, планктон, бентос, альгофлора, түр, тукум, уруу, микроскоп, суунун пробасы, таллом, бир клеткалуу, көп клеткалуу.

СИСТЕМАТИЧЕСКИЙ АНАЛИЗ АЛЬГОФЛОРЫ ГОРОДА ЖАЛАЛ-АБАД

Аннотация

Одним из основных вопросов биоценологических исследований является изучение альгофлоры определенного региона, поэтому, уделяя особое внимание изучению флоры водорослей в водах нашей локальной территории и использованию их в практических целях, к обучению о них предъявляются важные требования в вузах.

Ключевые слова: водоросли, планктон, бентос, альгофлора, виды, род, род, микроскоп, проба воды, слоевище, одноклеточные, многоклеточные.

SYSTEMATIC ANALYSIS OF THE ALGOFLORA OF THE CITY OF JALAL-ABAD

Annotation

One of the main issues of biocenological research is the study of the algal flora of a certain region, therefore, paying special attention to the study of the flora of algae in the waters of our local territory and their use for practical purposes, important requirements are placed on training. about them in universities.

Keywords: algae, plankton, benthos, algoflora, species, genus, genus, microscope, water sample, thallus, unicellular, multicellular.

Киришүү

Теманын актуалдуулугу. Бүтүндөй өсүмдүктөр дүйнөсү эки чоң топко - төмөнкү жана жогорку түзүлүштөгү өсүмдүктөргө бөлүнөт.

Төмөнкү түзүлүштөгү өсүмдүктөрдүн вегетативдик денеси сабак жана жалбырактарга ажыраган эмес. Алар - бир клеткалуу, көп клеткалуу. Микроскоптук кичинекей же чоң көлөмдөгү түрдүү формалардагы талломдук өсүмдүктөр (Tallophyta). Анатомиялык түзүлүшүндө мүнөздүү өткөрүүчү ткандар (түтүктөр, трахеиддер ж.б.) болбогондуктан алар абдан жөнөкөй түзүлүштө болот.

Төмөнкү түзүлүштөгү өсүмдүктөргө балырлар, бактериялар, козу карындар жана энцликтер кирет.

Суу табигый каражаттардын эң баалуу тармагы. Аны тиричиликте, чарбада натыйжалуу пайдалануу окуп үйрөнүү менен тыгыз байланышта. Суу байлыктарын комплекстүү пайдаланууда андагы өсүүчү балырлар флорасына көңүл буруу зарыл, анткени алар суудагы биринчилик органикалык заттарды пайда кылчулар жана суулардын өз алдынча тазалануусуна, баалуу тоюттардын пайда болушуна да катышышат.

Биоценологиялык изилдөлөрдүн негизги маселелеринин бири белгилүү региондун альгофлорасын окуп үйрөнүү, ошондуктан биздин жергиликтүү территориянын сууларындагы балырлардын флорасын окуп үйрөнүүгө жана аларды практикалык максаттарга пайдаланууга өзгөчө маани берүү менен жогорку окуу жайларында булар жөнүндө окутуу ишине орчундуу талаптар коюлат.

Иштин максаты Жалал- Абад шаарындагы айланасындагы альгофлорага систематикалык анализ жүргүзүү болуп саналат. Ошондуктан жергиликтүү балырлардын систематикалык ордун, биологиясын, экологиясын жана маанисин окуп үйрөнүү негизги багыт катары каралды.

Изилдөө тарыхына токтолсок, альгофлораны Г.Ф. Гурвич, 1958 – жылы Кара – Көл көлүнүн зоопланктонун үйрөнүү менен ага мүнөздүү болгон балырлардын 112 түрүн тапкан (диатом – 107, жашыл балыр –3, көк – жашыл -2). Автор балырдын ичинен көбү тузсуз, туздуу сууларга мүнөздүү экендигин далилдөө менен, экологиялык, географиялык өзгөчөлүк түрүн айкын белгилейт [1,2,6]

Т.Г.Матюкова 1958- жылы Ысык – Көлдүн Түп булуңунун хара балырларын окуп үйрөнүү менен, анын 5 түрүн тапкан [6].

Ысык – Көл көлүнүн балык чарбачылыгы үчүн балырлардын мааниси жөнүндөгү кыскача маалыматтарды А.Боронбаеванын [2], Б.Каримованын [6], .М. Мурзафаровдун [8] эмгектеринен да кездештиребиз.

Орто Азиянын тоолуу жана бийик тоолуу сууларынын балырлар флорасын изилдөөдө. А.М. Мурзафаровдун салымы зор. Анын «Орто Азиянын тоолуу сууларынын балырлар флорасы» деген 1965 – жылы жарык көргөн эмгеги биз үчүн өтө баалуу.

С. Мамбеталиеванын эмгектеринде Ысык-Көл көлүнүн балырларынын флорасы жана алардын балыктардын тамактануу- сундагы ролу көрсөтүлүп, 358 балырлардын таксондорун аныктаган (эвгленалар - 1, пиропиталар - 4, харалар - 12, жашыл - 63, көк - жашыл - 57, диатомдор - 22). Алардын 209 таксону Ысык -Көл көлү үчүн биринчи белгиленген, 4 түр илим үчүн жаңы киргизилген. Балырлардын балык чарбасындагы мааниси баса көрсөтүлүү менен маринка, осман, чабак сыяктуу балыктардын тамак сиңирүүчү органдарынан 60 түрдөгү балырлар табылган. Ысык -Көлүнүн планктондорун терең изилдөө менен, биринчи жолу алардын биомассасына түшүнүк берет [8,12].

Акыркы жылдарда көптөгөн жаңы изилдөөлөр жүргүзүлүү менен (Б. Каримова, 1971-1989), Боронбаева А.А. (2007-2012) Кыргызстандын балырлар флорасы толукталды [2, 3, 6]

Б. Каримова 1971 – 1988 - жылдары Түштүк Кыргызстандын сууларынын балырлар флорасын изилдөө менен, алардын 500 дөн ашуун таксондорун аныктап, таркалуу закон ченемдүүлүктөрүн, экологиялык факторлордун таасирин, сезондук өзгөчөлүктөрүн далилдүү көрсөтөт. Көптөгөн түрлөр Орто Азия жана Кыргызстан үчүн жаңы экендигин жана алардын зор практикалык маанилери белгиленет [9,12].

Изилденүүчү жердин кыскача физико- географиялык мүнөздөмөсү

Жалал-Абад шаары Кыргызстандын түштүгүндө, Ош облусунун борбору Ош шаарынан 60 км түндүк-батышта, Тянь-Шань кырка тоосунун этектеринде, чакан Айып-Тоонун этегинде, деңиз деңгээлинен 763 м бийиктикте, субтропик алкагында жайгашкан Когарт өрөөнүндө жайгашкан. Бишкекке чейинки аралык 520 км. аймак морфологиялык ландшафттардын алты негизги түрүнө бөлүнөт: чокулары жана кырлары бар аскалуу тоолор; жумшак күмбөз сымал чокулары бар массивдүү тегизделген тоолор, терең жакшы өнүккөн өрөөндөр; күчтүү кесилген кырдуу рельефи бар ала-була жапыз тоолор; чөлдүү жапыз тоолор; мисте токойлору, тоо этегиндеги түздүктөр.

Мисте токойлору чөлдүү жапыз тоо жана адыр геоморфологиялык ландшафттары менен чектелет. Чөлдүү жапыз тоолор же кырка-адыр ландшафттары салыштырмалуу төмөн абсолюттук бийиктикте (800-1500) күчтүү рельеф менен мүнөздөлөт. Алар юра, бор жана төмөнкү үчүнчү мезгилдин чөкмө тектеринин кумдук-конгломерат-акиташтуу катмарлуу катмарларынан түзүлгөн. Адырлар же жалпак адырлуу тоо этектери жогорку үчүнчү жана төмөнкү үчүнчү мезгилдин континенттик кендеринин мергель-конгломерат ырааттуулугу менен берилген. Топурагы чөлдүү мисте токойлуу тоо этектериндеги бийик түздүктөр жана жапыз адырлар менен чектелген кадимки же типтүү боз топурак. Мисте жарык токойлорунун аймагында, негизинен, типтүү боз топурактары бар. Алар деңиз деңгээлинен 800-1000 м бийиктикте чектелип, гумус горизонтуну анчалык чоң эмес.

Климаты кескин континенталдык, жайы ысык, дээрлик жаансыз, жазы жана күзү нымдуу, кышы салкын, кар аз. Мисте токойлору кышында минималдуу температура жана жайында салыштырмалуу жогорку.

Тоолуу Чыгыш Фергананын өсүмдүк катмары ксерофиттүү жеңил токойлордун, бийик тоолуу ксерофиттердин жана субтропикалык тизмектердин таралышы менен мүнөздөлөт. Негизинен Фергана кырка тоо этектеринин түштүк-батыш бөлүгүндөгү жана Сузак массивдеринин жапыз жана ортоңку адырлары менен чектелген абсолюттук бийиктиги 700-900 м чөлдүү мисте сейрек токойлор жана жарым бадалдар алкагы. Мисте массивинин түндүк-чыгыш бөлүгүндөгү абсолюттук бийиктиги 900-1300 м болгон талаа токойлуу талаа, эфемероиддүү талаа жана шалбаа алкагы.

Изилденүүчү объектилер жана аткаруу усулу. Альгофлорасын изилдөө үчүн көлмөнү же чоң көлмөнүн бир бөлүгүн же арыктарды алабыз. Алдын ала текшерүү экскурсияларын жүргүзүү менен суунун пробасы алына турган туруктуу жерлерди белгилейбиз. Жыйноо мезгили май айынан сентябрь айына чейин ар бир 10 күндө бир жолудан суунун пробасы алынат. Жалпысынан 100 проба алынат. Материалды обработка жасаганда балырлардын түрдүк составын жана экологиялык өзгөчөлүктөрүн, экологиялык группаларын аныктайбыз.

Балырларды жыйноонун усулу. Ар бир көлмөдө жана арыкта балырлар суунун үстүндө жана түбүндө кездешет. Аларды чогултуу анчалык кыйынчылыкты талап кылбайт.

Суунун түбүндө жашаган балырлар бентосту түзүшөт. Суунун үстүнө калкып чыккан жана куралданбаган көз менен төшөк сымал (чалчык, элдик аты «баканын төшөгү») көрүнгөн балырларды кол менен же таяк менен чогултабыз. Ар түрдүү предметтерге (таш, жыгач, айнек, кабык ж.б.) жармашкан балырларды бычак же кыргыч менен алабыз. Ал эми балырлар жармашкан жогорку түзүлүштөгү өсүмдүктөрдү алынган көлмөнүн суусуна жууп балырларды бөлүп алабыз.

Алынган пробаларды оозу бекем жабылган (каучук же пробка тыгыны бар) банкаларга салабыз. Алгач банканы ошол көлмөнүн суусу менен чайкайбыз жана балырларды узак тирүү бойдон сактоо үчүн суусу көбүрөөк, ал эми балырлардын саны азыраак болуу керек. Буларга кез – кез менен көлмөнүн суусун куюп турабыз. Экскурсиядан алып келинген балырлары бар банкаларды тезинен ачуу керек (аба кирбей балырлар өлөт).

Ар бир пробаны алганда калем менен этикеткага пробанын номери, алынган жери, күнү, жашоо шарттары жазылат.

Көпчүлүк алынган үлгүлөрдү жаңы алынган кезде эле кароо керек. Себеби туруп калган суда майда планктондор тез өлүп, колониялары ажырай баштайт. Балырларды узак сактоо үчүн аларды 4% - түү формалиндин эритмесинде фиксирлешет.

Түрдүү систематикалык жана экологиялык группадагы балырлардын препараттарын даярдоо усулунун өзүнүн өзгөчөлүктөрү бар.

Планктонду лабораториялык шартта изилдөө. Планктон көп болсо банкадагы пробаны аралаштырып пипетка менен тез алабыз. Жаңы түрлөр чыкканга чейин препаратты бир нече жолу жасайбыз.

Эгерде планктон аз болсо, пробанын үстүңкү пленкасын жана түбүндөгү туруп калган чөкмөсүн өзүнчө бөлүп алабыз да, түрлөрүн аныктайбыз [4,5].

Бентосту лабораториялык шартта изилдөө. Кабыктарды жана жука кабаттарды изилдегенде алардын сырткы макрокопиялык сүрө түн (түсүн, абалын, түзүлүшүн) тыкан карап, айрмаланган жерлерин белгилейбиз. Ар бир кабыктан же кабаттан бир нече препарат даярдайбыз, себеби алардын ар бир бөлүгүнүн составы ар башкача болот.

Балырларды аныктоо үчүн микроскоп колдонулду, кичине көрсөткүчүнөн балырлардын түрүнө чейин аныктаса болот, ал эми чоң көрсөткүчүнөн (7x40 же 15x40) деталдарын көрүүгө болот, аныктагычтардын жардамында (Н.Я. Таскаеванын «Краткий определитель пресноводных водорослей», Н.П. Горбунованын «Малый практикум по низшим растениям») түрлөрүн аныктадык. Бардык аныкталган түрлөрдүн сүрөттөрүн тартып алабыз [5,11].

Изилдөөнүн жыйынтыгы. Альгофлораны изилдөө максатында шаардын (курорт, Шор-Булак, АТФнын айланасы, Токтогул паркы, Жаштар паркы) айланасындагы арык, канал

сууларынан суунун пробасы, 15 күндө бир жолу алынып изилденген. Жыйноо мөөнөтү - майдан сентябрга чейин болду. 30 га жакын проба алынган. Аныкталган балырлардын систематикалык орду, экологиялык группалары жана экологиялык өзгөчөлүктөрү аныкталган. Бул үчүн атайын куралдар жана банклар пайдаланылган, ар бир пробага этикеткалар чапталган.

Чогултулган материал тууралуу маалыматтар № 1-таблицада жана № 2 таблицаларда көрсөтүлдү.

Таблица № 1.Жалал-Абад шаарында кездешкен балырлардын систематикалык курамы

Таксономиялык бирдиги	Түрлөрдүн саны	Жалпы түрлөрдүн санынан массалык үлүшү,%
Жашыл балырлар	24	42,1
Көк- жашыл балырлар	12	21
Хара балырлары	1	2
Диатом балырлары	18	31,5
Сары- жашыл балырлар	2	3,5

Таблица №2.Жалал-Абад шаарында кездешкен балырлардын систематикалык топтору

Тиби	Классы	Катары	Тукуму	Кездешүү чөйрөсү
Жашыл балырлар	Конъюгаттар	Зигнемалар	Спирогира Кладофора Зигнема	Көлчүктөр, Арыктар
		десмидиялар	клостериум космариум эуаструм	
	Вольвокстар	Вольвокстар	Вольвокс Хламидомонада	Көлчүктөр, көлмөлөр, арыктар
	Хлорококктор	Автоспоралуу Хлорококктор	Хлорококк сценедесмус анкистроделесмус суу торчосу	Көлчүктөр, арыктар
	улотрихтер	улотрихтер	улотрикс	Көлмө сгын суу
	сифонокладдар	сифонокладдар	кладофора	Арык, көлмө
Хара балырлар	Хара	Хара	Хара	Көлмө, арык
Көк-жашыл балырлар	Хроококктор	Хроококктор	Мерисмопедиялар Микроцистис	Көлмө, көлчүк, дарактардын каптал дарында,арыктарда
	Гормогондор	Осцилляториялар Ностоктор Анабеналар Глеокапсалар Сцитонемалар	Осциллятория Носток Анабена Глеокапса Сцитонема	
Сары-жашыл балырлар	Ксантосифондор	Ботридиялар Вошериялар	Ботридиум вошерия	Көлчүк, топурак
Диатом балырлар	Борбордук Диатомдор	Косцинодискалар	Мелозира, циклотелла	Көлчүк, көлмө, дарактардын капталдарында

	Пенаттык диатомдор	Эки тигиштүү	Синедра, цимбелла Диатома Навикула Пинулляррия плевросигма гомфонема дидимосфения табелляррия Тигиши жок	дубалдарда ж.б.
		Тигиши жок	кокконеис фрагиляррия	

Корутунду

Изилдөөлөрдүн натыйжасында Токтогул районунда балырлардын 57 түрлөрү аныкталган. Бул балырлардын экологиясы жана систематикалык орду аныкталган. Булардын ичинен 24 түрү жашыл балырлар, 12 түрү көк-жашыл балырлар, 2 түрү сары - жашыл, 18 түрү диатом, 1 – хара экендиги такталды. Аныкталган балырлардын экологиялык топторго бөлүнүшү төмөндөгүдөй болду: жашыл, көк -жашыл балырлардын көпчүлүгү - планктондор, диатом, көк-жашыл балырлар - бентостор, сары - жашыл, көк - жашыл балырлар - топуракта, көк - жашыл балырлар дарактардын боорлорунда жашагандыгы аныкталды. Балырлардын ичинен Жалал-Абад шаарында кыйла көп кездешкендери: спирогира (*Spirogyra porticalis*) вольвокс (*Volvox globator*), хламидомонада (*Chlamydomonas pulvisculus*), кладофора (*Cladophora glomerata*), мужоция (*Mougeotia*), зигнема (*Zygnema*), вошерия (*Vaucheria*), ботридиум (*Botrydium*) болду. Балырлардын ичинен азыраак кездешкендери: хлорококк (*Chlorococcum humicola*), сценедесмус (*Scenedesmus*), анкistroдесмус (*Ankistrodesmus*), суу торчосу (*Hydrodictyon*) болду. Балырлардын ичинен эң аз кездешкендери: улотрикс (*Ulothrix zonata*), хара (*Chara fragilis*) болду.

Колдонулган адабияттардын тизмеси

1. Алимжанова Х.А. Закономерности распределения водорослей бассейна реки Чирчик и их значение в определении эколого – санитарного состояния водоемов [Текст]/А. Алимжанова – Ташкент: Изд-во “Фан” АН республики Узбекистан.- 2007. – 264 с.
2. Боронбаева А.А. Альгофлора водоемов очистного сооружения г. Жалал – Абад и её значение [Текст] / А.А. Боронбаева // Автореф. дис. канд. биол. наук – Бишкек 2007 - АН УзССР. Ин – тут ботаники. - 1990. – 24 с.
3. Боронбаева А.А. Распределение индикаторных сапробных видов водорослей и эколого-санитарное состояние водоемов очистного сооружения г. Жалалабат и р. Кугарт [Текст] / А.А.Боронбаева, Г.С.Исраилова // автопоиск, сер. естеств. и техн. наук. -Алматы, 2007. -№3. – С.99 - 100.
4. Великанов Л.Л. Курс низших растений [Текст]/Л. Великанов – Москва: Изд-во “Высшая школа”. - 1981. – 184 с.
5. Горбунова Н. П., Ключникова Е. С., Комарницкий Н. А. Малый практикум по низшим растениям [Текст]/ Н.П. Горбунова – М.: Высш. Школа, 1976. – 216 с.
6. Каримова Б. Төмөнкү өсүмдүктөрдүн систематикасы. II бөлүк / [Текст]/ Б. Каримова. - Ош, 1994. – 200 с.
7. Курсанов Л. М., Забелина М. М., Мейер К. И. и др. Определитель низших растений. Водоросли [Текст]/ Л.М. Курсанов - М.: Советская наука, 1977, т. 1. – 395 с.
8. Мамбеталиева С. Флора водорослей заливов северного побережья оз. Иссык-Куль [Текст]/ С. Мамбеталиева - Ташкент, "ДАН УзбССР", № 5. - 1962. – 130 с.
9. Мурзафаров А. М., Орто Азиянын сууларынын балырлар флорасы [Текст]/ А.М. Мурзафаров – Ф., 1965. – 270 с.
10. Мельникова В. В. Почвенные и скальные водоросли юга Средней Азии [Текст]/ Мельникова В.В. -Душанбе: Дониш, 1975. Микробиология загрязненных вод. М., 1976. — С. 206 - 226.
11. Таскаева Н. Я. Краткий определитель пресноводных водорослей [Текст]/ Н.Я. Таскаева. - Изд – во МГУ, 1972.- с. 134
12. Турдубаева Б. М., Каримова Б. К., Аманкулова Т.К., Болотова А.С. Өсүмдүктөрдүн систематикасы боюнча лабораториялык практикум [Текст]/ Б.М. Турдубаева. - Жалал- Абад, 2001- ж.- 234 с.

*Болотова А.С., ст.преподаватель
ЖАГУ имени Б.Осмонова
Абдымамунова Д., магистрант
МНУ имени К.Ш.Токтомаматова*

ИЗУЧЕНИЕ ГРИБКОВЫХ ЗАБОЛЕВАНИЙ ОВОЩНЫХ И ПЛОДОВЫХ КУЛЬТУР

Аннотация

Для проведения эффективной борьбы с болезнями растений необходимо хорошо знать внешние признаки заболеваний и биологические особенности их возбудителей.

Основной целью данной работы было изучение видового состава грибковых заболеваний овощных и плодовых культур, ознакомление с их биологическими особенностями, пути распространения и меры борьбы с ними. В данной статье отражены наиболее распространенные и вредоносные грибковые заболевания

Ключевые слова: грибы, микозы, овощные культуры, плодовые ягодные культуры, парша, гниль, грибковые болезни, споры, паразит.

ЖАШЫЛЧА-ЖЕМИШ ӨСҮМДҮКДӨРҮНДӨГҮ КОЗУ КАРЫН ООРУЛАРЫН ИЗИЛДӨӨ

Аннотация

Өсүмдүктөрдүн илдеттерине каршы натыйжалуу күрөшүү үчүн оорулардын тышкы белгилерин жана алардын козгогучтарынын биологиялык өзгөчөлүктөрүн жакшы билүү зарыл.

Бул иштин негизги максаты жашылча-жемиш өсүмдүктөрүнүн козу карын ооруларынын түрдүк курамын изилдөө, алардын биологиялык өзгөчөлүктөрүн, таралуу жолдорун жана аларга каршы күрөшүү чаралары менен таанышууга багытталган. Бул макалада эң кеңири таралган жана зыяндуу козу карын оорулары тууралуу маалымат берилет.

Түйүндүү сөздөр: козу карындар, микоздор, жашылчалар, мөмө-жемиш өсүмдүктөрү, котур, чириктер, козу карын оорулары, споралар, мите.

STUDY OF FUNGAL DISEASES OF VEGETABLE AND FRUIT CROPS

Annotation

For effective control of plant diseases, it is necessary to know well the external signs of diseases and the biological characteristics of their pathogens.

The main purpose of this work was to study the species composition of fungal diseases of vegetable and fruit crops, familiarization with their biological characteristics, ways of distribution and measures to combat them. This article reflects the most common and harmful fungal diseases.

Key words: fungi, mycoses, vegetables, fruit and berry crops, scab, rot, fungal diseases, spores, parasite.

Введение. Грибы широко распространены в природе и встречаются на различных субстратах, используя для питания органические остатки или живые ткани. В процессе приспособления к различным условиям и разным способам питания возникали те или иные экологические группы грибов. Есть среди грибов также паразиты, которые возбуждают грибковые болезни нанося огромный ущерб при сборе урожая.

Грибы очень специфичны по своим требованиям к условиям роста и развития. Они обычно строго приурочены к комплексу экологических условий (к субстрату), в которых данный род или вид имеет преимущества перед другими родами или видами [1,2,4,5].

Актуальность темы. В настоящее время грибковые заболевания овощных и плодовых культур широко распространены на территории Жалал-Абадской области. Грибковые болезни угнетают рост и развитие овощных и плодовых культур, снижают их урожайность и ухудшают качество продукции. Такие заболевания как антракноз дыни, парша яблони и груши, парша картофеля и другие ухудшают внешний вид и вкусовые качества продукции [1,3,6,9].

Болезни растений причиняют не только вред растительному производству. Известны болезни, возбудители которых вызывают заболевания и отравления человека и животных (спорынья и грибы из рода фузариум).

В связи с этим для проведения эффективной борьбы с болезнями растений необходимо хорошо знать внешние признаки заболеваний и биологические особенности их возбудителей [2,7,8].

Поэтому целью научной работы было изучение видового состава грибковых заболеваний овощных и плодовых культур, ознакомление с их биологическими особенностями, пути распространения и меры борьбы с ними.

Для определения видового состава грибов возбуждающих болезни растений использовали определители по низшим растениям, и ознакомились с мерами борьбы.

Результаты исследований.

Видовой состав грибковых болезней. В ходе микробиологических исследований и наблюдений были определены виды грибковых заболеваний как и овощных, так и плодовых растений, широко распространенные в Жалал-Абатской области. Данные приведены в таблице № 1.

Таблица №1. Грибковые заболевания культурных растений и их возбудители

Вид грибковой болезни	Вредный объект	Культура
Рак картофеля	<i>Synchytrium endobioticum</i>	картофель
Фитофтора	<i>Phytophthora infestans</i>	картофель
Фузариозное увядание	<i>Fusarium oxysporum</i> Schl.	картофель
Черная парша или ризоктониоз	<i>Rhizoctonia solani</i>	картофель, томат, редька
Обыкновенная парша	<i>Actinomyces scabies</i> Guss, A. <i>Tricolor</i> Will, A. Cretaceous.	картофель
Вершинная гниль плодов	Неинфекционное заболевание	томат, картофель, сем. пасленовые
Макроспориоз	<i>Macrosporium solani</i> Ell	Картофель, томат
Бурая пятнистость	<i>Gladosporium fulvum</i> Cooke.	Картофель, томат
Черная ножка.	<i>Rhizoctonia solani</i> Kuehn, <i>Pythium debaryanum</i> .	капуста
Фомоз или сухая гниль	<i>Phoma lingam</i> Desm.	капуста
Серая гниль	<i>Botrytis cinerea</i> Pers.	морковь, капуста, подсолнечник, виноград.
Белая гниль	<i>Sclerotinia sclerotiorum</i>	Огурец, томат, морковь
Антракноз, медянка.	<i>Coletotrichum lagenarium</i> .	Арбуз, дыня, огурец и тыква.
Курчавость листьев	<i>Taphrina deformans</i>	персик
Клястероспориоз или дырчатая пятнистость .	<i>Clasterosporium carpophilum</i> Aderh.	Вишня, черешня
Цитоспороз или инфекционное увядание	<i>Cytospora</i> .	яблоня
Монилиоз яблони и груши	<i>Monillia fructigena</i> West	Яблоня, груша
Парша яблони и груши	<i>Venturia inaequalis</i> Wint.	Яблоня, груша
Милдью, ложная мучнустая роса	<i>Plasmopara viticola</i> Berl.	Виноград

Далее приводятся сведения о защите овощных и плодовых культур в таблице № 2. В данное время есть много фирм и ветаптек, поставляющие и реализующие средства защиты растений.

Таблица № 2. Защита овощных и плодовых культур

Действующее вещество	Норма расхода препарата (кг/га)	Культура	Против какого вредного объекта	Время обработки
Фунгициды				
Бордоская жидкость	1%	картофель	Фитофтороз	Опрыскивание в период вегетации
Манкоцеб	1,6	картофель	Фитофтороз	

Пропинеб + цимоксанил	2,5	картофель	Фитофтороз, макроспориоз	При появлении первых симптомов, когда длина побегов достигает 10-15 см
Манкоцеб+ металаксил	2,5	картофель	Фитофтороз	Профилактическое опрыскивание с интервалом 7-14 дней.
Метаксил	2,0-2,5	картофель	Фитофтороз, альтернариоз	Профилактическое опрыскивание с интервалом 7-14 дней.
Манкоцеб+ металаксил	2,5	огурцы	Пероноспороз	Опрыскивание в период вегетации 0,5-0,6% суспензией препарата с интервалом 10-14 дней
Пропинеб + цимоксанил	1,5-2,0	томаты	Фитофтороз, Пероноспороз Пятнистость листьев	При появлении первых симптомов, когда длина побегов достигает 5-8см
		Огурцы	Пероноспороз	При появлении первых симптомов, когда длина побегов достигает 5-10см
Бордоская жидкость	1%	Томаты	Пероноспороз	При появлении первых симптомов болезни
Металаксил	2,5	Томаты открытого грунта	Фитофтороз, альтернариоз	Опрыскивание в период вегетации. Первая обработка - профилактическая, последующие с интервалом 10-14 дней.
Пенконазол	0,125-0,15	Огурцы открытого грунта	Мучнистая роса	Опрыскивание в период вегетации 0,025% эмульсией препарата
	0,5-0,75	Огурцы защищенного грунта	Мучнистая роса	Опрыскивание в период вегетации 0,025% эмульсией препарата
Тиофанат метил	1-2	Яблоня, груша, вишня	Мучнистая роса, парша, монилиоз,	Опрыскивание в период вегетации
Пропинеб+цим оксанил	1,5-2,0	Яблоня, груша, персик	Парша, курчавость листьев персика	При появлении первых симптомов
Бордоская жидкость	8,0-10,0	Яблоня	Парша, монилиоз	При появлении первых симптомов
Триадимефон	0,6-1,0	Плодовые	Мучнистая роса, парша	Опрыскивание в период вегетации
Манкоцеб	2,5-3,0	Плодовые	Парша, мучнистая роса	Первое опрыскивание в фазе розового бутона, 2-е - после цветения, 3-е и 4-е с интервалом 10-14 дней
Пенконазол	0,5-1,0	Вишня	Мучнистая роса, плодовая гниль	Опрыскивание в период вегетации
Пенказол	0,3-0,4	Персик	Мучнистая роса, плодовая гниль	Опрыскивание в период вегетации

Заключение. Грибы обширная группа организмов, включающая около 100 тыс. видов. При традиционном делении всех живых организмов на две большие группы – царство животных и царство растений – грибы рассматривают как один из отделов (Mycota) растительного царства. Грибы очень специфичны по своим требованиям к условиям роста и развития. Они обычно строго приурочены к комплексу экологических условий (к субстрату), в которых данный род или вид имеет преимущества перед другими родами или видами. В настоящее время грибковые заболевания овощных и плодовых культур широко распространены на территории Жалал-Абадской области. Болезни угнетают рост и развитие овощных и плодовых культур, снижают их урожай и качество продукции. Такие как заболевания антракноз дыни, парша яблони и груши, парша картофеля и другие ухудшают внешний вид и вкусовые качества продукции. В ходе исследований было выявлено 20 видов грибковых заболеваний, широко распространенных среди овощных и плодовых культур. В основном, выявленные нами грибковые заболевания, встречаются у большинства растений семейства пасленовых, такие как: картофель, томат, и другие. Также грибковыми заболеваниями страдают: капуста, огурцы, морковь и другие виды растений. Среди плодовых растений, например, яблони, груши, вишни, черешни, персика, винограда выявлены грибковые болезни, такие как: парша, монилиоз, курчавость листьев, ложная мучнистая роса. Для улучшения состояния сельскохозяйственных растений надо улучшить агротехнический уход за растениями и повысить пути меры борьбы против грибковых заболеваний.

Список использованной литературы

1. Бараканов Н., Султанбеков У., Справочник по средствам защиты растений, Б., 2006.
2. Дементьева М. И. Фитопатология, М. «Колос», 1977 г
3. Корчагин В.И., Защита растений от вредителей и болезней на садово – огородном участке, Справочник, М., 1987.
4. Ваш садовый участок, Краткая энциклопедия, Ф., 1988.
5. Казенас Л.Д., Болезни сельскохозяйственных растений Казахстана, Алма-Ата, 1974.
6. Малютина Р.М., Волошкина Н.А., Болезни тыквенных культур в Киргизии,- Сб. науч. статей Кирг.с.-х. ин-та.,Ф., 1973.
7. Попкова К.П. Практикум по сельскохозяйственной фитопатологии, М., 1976.
8. Пересыпкин В.Ф. Сельскохозяйственная фитопатология, М., 1982.
9. Эльчибаев А.А. Болезни и повреждения картофеля в Иссык-Кульской котловине, - В сб.: Грибные болезни сельскохозяйственных культур в Киргизии, Ф., 1966.

*Омошев Т.Т., п.и.к., профессор
К.Ш.Токтомаматов атындагы ЭАУ
Куваков Ж., доцент
Б.Осмонов атындагы ЖАМУ*

БИР МҮЧӨНҮ - КӨП МҮЧӨГӨ, КӨП МҮЧӨНҮ - КӨП МҮЧӨГӨ КӨБӨЙТҮҮНҮ ОКУТУУ

Аннотация

Макалада окуучулардын турмушта колдонуп, көрүп жүргөн нерселерин өздөрүнө эсептетип, чыгаруу аркылуу “Бир мүчөнү көп мүчөгө, көп мүчөнү көп мүчөгө көбөйтүү” деген алгебалык теманы түшүндүрүүнү практикалык жагын ишке ашыруу. Ошондой эле бакча өсүмдүктөрүн эгүүдө, эгилүүчү жер тилкесинин аянттарына эсептөөлөрдү жүргүзүү менен пландоо керектиги окуучуларга түшүндүрүү жолдоу каралат. Окулган теорияны практикалык турмушка колдоно билүү, үй-бүлө кирешесине түз пропорциялаш экендиги аргументтүү айтылат.

Түйүндүү сөздөр: узундук, аянт, жер аянтынын узун - туурасы, аны бир нече чектүү кесиндилерге бөлүү, жер тилкелери, бакча өсүмдүктөрү, бир мүчө, көп мүчө, көбөйтүүнүн кошууга карата закону, формула, эреже, теорияны практикалоо.

Бир мүчөнү - көп мүчөгө, көп мүчөнү - көп мүчөгө көбөйтүүнү окутуу

Өзгөрмөлөргө карата бир гана көбөйтүү амалы орун ээлеген (анын ичинде даражага көтөрүү да бар) алгебралык туюнтма бир мүчө деп аталат. Чектүү сандагы бир мүчөлөрдүн суммасы көп мүчө деп аталат деген аныктамаларды окуучулардын эсине салуу менен жаңы теманы практикадан теорияга өтүү жолу аркылуу төмөнкү практикалык мисалдардан башт

1°. Узуну $a=30$ м, туурасы $b=4$ м болгон тик бурчтуктун аянтын окуучулар: $S=a \cdot b=30 \text{ м} \cdot 4 \text{ м}=120 \text{ м}^2$ деп оозеки чыгара алышат. 1-чийме. Тик бурчтуктун $a=30$ м болгон узундугун: $30\text{м}=8\text{м}+2\text{м}+6\text{м}+10\text{м}+4\text{м}$ ченемдеги аралыктарга бөлөбүз. Аны төмөндөгү тамгалар менен белгилейбиз: $a=k+c+p+t+b$. Бул $a=30$ м аралыктын $k=8$ м ге картошка, $c=2$ м ге сабиз, $p=6$ м ге пияз, $t=10$ м ге помидор, $b=4$ м ге бадыраң сыяктуу бакча өсүмдүктөрүн эгүү максатында чектүү сандагы бөлүктөргө бөлөлү. 2-чийме.

a

$S = a \cdot h$

1-чийме

k	c	p	t	b
$Sk = k \cdot h$	$c = c \cdot h$	$Sp = p \cdot h$	$St = t \cdot h$	$Sb = b \cdot h$

2-чийме

Окуучуларды 5 топко бөлүп, ар бир топко эгилүүчү бакча өсүмдүгүнүн аянтын табуу тапшырмасын беребиз. Алар топто тапшырманы иштешип:

$Sk=8 \cdot 4=32$ (м²) – картошка эгилүүчү аянт;

$Sc= 2 \cdot 4= 8$ (м²) – сабиз эгилүүчү аянт;

$Sp= 6 \cdot 4=24$ (м²) – пияз эгилүүчү аянт;

$St=10 \cdot 4=40$ (м²) – помидор эгилүүчү аянт;

$Sb= 4 \cdot 4=16$ (м²) – бадыраң эгилүүчү аянт - деп ар бир топтон бирден өкүл доскада иштешти. Класстын окуучуларына табылган аянттарды суммалоо тапшырмасын берсек: $S=Sk+Sc+Sp+St+Sb = 32 \text{ м}^2 +8 \text{ м}^2 +24 \text{ м}^2+40 \text{ м}^2+16 \text{ м}^2= 120 \text{ м}^2$ болот дешип баарысы иштешти. Жыйынтыгында баарыбыз аянттарды туура эсептегенибизди түшүндүк. Ушул жыйынтыктоонун негизинде: $S=8 \cdot 4+2 \cdot 4+6 \cdot 4+10 \cdot 4+4 \cdot 4$ сандуу туюнтмасын доскага жазып окуучулардан бул жазуудан эмнени байкай алдыңар - деген суроого түрдүү жоопторду алдык, арасынан 5 окуучу ар бир кошулуучуда 4 деген жалпы көбөйтүүчү бар экенин туура айтышты. Бул 4 деген сан эмнени түшүндүрөт? Көпчүлүгү алгачкы караган тик бурчтуу жер аянтчасынын туурасынын ченеми 4 м болгон деп жооп беришти. Жогоруда 4 м ар бир

тилкенин аянтын табууда тилкенин узундугуна көбөйтүүдөгү көбөйтүүчү б.а тик бурчтук аянтынын туурасы.

Берилген аянтты чектүү сандагы бөлүктөргө бөлсөк, анда алгачкы аянт - бөлүнөн тилкелердин аянттарынын суммасына барабар-деген теориянын туура экенине ынандык жана окуучулардын эсине салдык. Сандуу туюнтма түшүнүгүнөн тамгалуу туюнтма түшүнүгүнө өтсөк, анда:

$$h=k+c+p+t+b.$$

$S=a \cdot h = h \cdot (k+c+p+t+b) = k \cdot h+c \cdot h+p \cdot h+t \cdot h+b \cdot h$ түрүнө ээ болобуз. Мындан $h \cdot (k+c+p+t+b)$ – бир мүчөнү көп мүчөгө көбөйтүү деген өтулүүчү тема келип чыгат. $h \cdot (k+c+p+t+b)=k \cdot h+c \cdot h+p \cdot h+t \cdot h+b \cdot h$.

Окутулган тажрыйбага таянып бир мүчөнү көп мүчөгө көбөйтүү үчүн: Бир мүчөнү көп мүчөнүн ар бир мүчөсүнө көбөйтүп суммалап коюу керектигин төмөндөгүдөй турмуштук практика көрсөттү.

$k \cdot h = S_k$ – ченеми k жана h болгон картошканын аянты;

$c \cdot h = S_c$ – ченеми c жана h болгон сабиздин аянты;

$p \cdot h = S_p$ – ченеми p жана h болгон пияздин аянты;

$t \cdot h = S_t$ – ченеми t жана h болгон помидордун аянты;

$b \cdot h = S_b$ – ченеми b жана h болгон бадырандын аянты.

Ушул эле теманы б.а. “Бир мүчөнү көп мүчөгө көбөйтүү” темасын көбөйтүүнүн бөлүштүрүү законунун негизинде да түшүндүрө алабыз. 2°. Төмөндөгүдөй

турмуш - тиричилик мисалдарынын дагы бирин карап көрөлү: Бакча өсүмдүгүнүн аянтынын ченеми: узуну $a=k+c$ жана туурасы $h=p+b$ болсун дейли. 3-чийме.

k	$+$	c
$S1 = k \cdot p$	$S2 = c \cdot p$	
$S3 = k \cdot b$	$S4 = c \cdot b$	

3-чийме

Бакча өсүмдүгүнүн аянты a жана h ченемдеги тик бурчтуктун аянтына барабар болот: $S=a \cdot h = (k+c) \cdot (p+b)$. Тик бурчтуктун a ченеми: $a=k+c$,

h ченеми: $h=p+b$ болгондой бөлүктөргө ажыратып: картошка, сабиз, помидор, бадыраң эксек, ар биринин аянты төмөндөгүчө болот:

$S1 = k \cdot p$ – картошка (ченеми k жана p болгон) эгилген тилкенин аянты;

$S2 = c \cdot p$ – пияз (ченеми c жана p болгон) эгилген тилкенин аянты;

$S3 = k \cdot b$ – помидор (ченеми k жана b болгон) эгилген тилкенин аянты;

$S4 = c \cdot b$ – бадыраң (ченеми c жана b болгон) эгилген тилкенин аянты.

Бул тилкелердин аянттарын суммаласак:

$$S= S1 + S2 + S3 + S4 = k \cdot p + c \cdot p + k \cdot b + c \cdot b. \quad k \cdot p + c \cdot p + k \cdot b + c \cdot b = S \text{ же}$$

$$(k+c) \cdot (p+b) = (k+c) \cdot p + (k+c) \cdot b = k \cdot p + c \cdot p + k \cdot b + c \cdot b - \text{көп мүчөнү көп мүчөгө көбөйтүү}$$

1°. Мындан көп мүчөнү көп мүчөгө көбөйтүү үчүн 1-көп мүчөнүн ар бир мүчөсүн 2-көп мүчөнүн ар бир мүчөсүнө көбөйтүп, суммалап коюу керек.

2°. $(k+c) \cdot (p+b)$ – бир мүчөнү көп мүчөгө көбөйтүү эрежесине таянып $(k+c) \cdot p+(k+c) \cdot b$ түргө алып келип, кайра эле бир мүчөнү көп мүчөгө көбөйтүү эрежесин колдонобуз:

$$(k+c) \cdot (p+b) = (k+c) \cdot p+(k+c) \cdot b = k \cdot p+c \cdot p+ k \cdot b+c \cdot b.$$

$(k+c) \cdot p = S1 + S2$ – картошка менен пияз эгилген жер тилкесинин аянты;

$(k+c) \cdot b = S3 + S4$ – помидор менен бадыраң эгилген жер тилкесинин аянты. Ошондой эле:

$S1+S3= k \cdot p+ k \cdot b = k \cdot (p+b)$ -картошка менен помидор эгилген жер тилкесинин; $S2+S4= c \cdot p+c \cdot b=c \cdot (p+c)$ - пияз менен бадыраң эгилген жер тилкесинин аянты.

Теманы өтүүдө курулай теорияны бербестен окуучулар өздөрү турмушта көрүп, колдонуп жүргөн турмуш – тиричилик менен байланыштыруу алардын билим сапатын жогорулатууга боло тургандыгына практикалык сабак далил боло алды.

Мында даге берилген аянтты чектүү сандагы бөлүктөргө бөлсөк, бөлүнгөн тилкелердин аянттарынын суммасы алгачкы аянтка барабар – деген теория чындык экенине ынандык.

Алгебра сабагын геометрия менен байланыштыруу окуучулардын түшүнүүсүн кеңейтет жана чийме аркылуу элестөөгө түрткү берет.

$$S1=a \cdot k$$

$$S2=a \cdot t$$

$$S=S1+ S2 = a \cdot k + a \cdot t = a \cdot (k+t)$$

$$16 \cdot 12 = 16 \cdot (10+2) = 16 \cdot 10 + 16 \cdot 2 = 160 + 32 = 192 \text{ – бир мүчөнү көп мүчөгө көбөйтүү;}$$

$$16 \cdot 12 = (10+6) \cdot 12 = 10 \cdot 12 + 6 \cdot 12 = 120 + 72 = 192 \text{ – бир мүчөнү көп мүчөгө көбөйтүү;}$$

$$16 \cdot 12 = (10+6) \cdot (10+2) = 10 \cdot 10 + 10 \cdot 2 + 6 \cdot 10 + 6 \cdot 2 = 100 + 20 + 60 + 12 = 192 \text{ – көп мүчөнү көп мүчөгө көбөйтүү.}$$

$$16 \cdot 12 = (14+2) \cdot (14-2) = 14^2 - 2^2 = 196 - 4 = 192 \text{ – кыскача көбөйтүүнүн формуласы.}$$

Колдонулган адабияттар

1. Н.Ибраева, А.Касымов Алгебра 7 Бишкек – 2009.
2. Ю.Н.Макарычев, Н.Г.Миндюк. 7-класстын окуу китеби.
3. Составители: Ю.Н.Макарычев, Н.Г.Миндюк Алгебра в 6-х классах. Пособие для учителя Москва “Просвещение” 1988.

*Пайзуллаева К.У., ф.и.к., профессор
К.Ш.Токтомаматов атындагы ЭАУ*

ОКУУЧУЛАРДЫН ЭСТЕТИКАЛЫК ТАРБИЯЛООСУНУН МАҢЫЗЫ, МАЗМУНУ ЖАНА МААНИСИ

Аннотация

Мектептин өзгөчөлөнгөн фундаменталдык мүнөздөмөлөрүнүн бири жана инсандыкты билим берүү тутумунун бири - эстетикалык билим берүү көйгөйлөрүнө көңүл буруу.

Эстетикалык таасир тутуму баланын ар кандай түрлөрүн, экстракуралык, класстан тышкаркы көркөм сүрөт жана чыгармачыл иш-аракеттерин тыгыз байланышта камтылган.

Ар тараптуу мектеп - эстетикалык билим берүү процессинде олуттуу кадам. Көркөм искусствонун сулуулугун тааныштыргандыктан, ал баланын эстетикалык көрүнүштү жаратып, аны айырмалай билүү жөндөмүн өрчүтүп, аны айырмалай билүү жөндөмүн өркүндөтөт, искусство жана чындыктын кандайдыр бир кубулушун баалоо жөндөмүн пайда кылат. Эстетиктин даамы баланын айлана-чөйрөнү байланыш жана билимдин биринчи тажрыйбасынан баштап өнүгөт.

Негизги сөздөр: искусство, эстетикалык билим берүү, эстетикалык өнүгүү, мектеп жана тарбиялоо системасы, эстетикалык сезим, искусство жана айлана-чөйрө, сабактан тышкаркы иш чаралар, кружоктор жана клубдар, өздүк көркөм чыгармачылык, искусство таануу, сабактар аралык байланыштар.

СУЩНОСТЬ, СОДЕРЖАНИЕ И ЗНАЧЕНИЕ ЭСТЕТИЧЕСКОГО ВОСПИТАНИЯ ШКОЛЬНИКОВ

Аннотация

Одной из отличительных принципиальных особенностей школы и системы воспитания личности является постоянное и глубокое внимание к проблемам эстетического воспитания.

Система эстетического воздействия предполагает тесную связь различных форм классной, внеклассной, внешкольной художественно-творческой деятельности ребенка.

Общеобразовательная школа является серьезной ступенью в процессе эстетического воспитания. Приобщая к красоте искусства и действительности, она развивает способность ребенка творчески воспринимать любое проявление эстетического и учит умению его различать, формирует потребность в эстетическом, развивает навыки оценки любого явления искусства и действительности. Эстетический вкус развивается у ребенка начиная с первых опытов общения и познания окружающего.

Ключевые слова: Эстетическое познание искусства, эстетическое развитие, школа и система воспитания, эстетический вкус, искусство и действительность, внеклассная и внешкольная работа, кружки и клубы, самодеятельное творчество, диспуты и дискуссии, проведение уроков по изучению искусств, межпредметные связи, урочное время.

GIST, CONTENT AND MEANING OF AESTHETIC EDUCATION OF SCHOOLCHILDREN

Abstract

One of the distinguishing fundamental features of the school and the personality education system is the constant and deep attention to the problems of aesthetic education.

The system of aesthetic impact involves the close connection of various forms of classroom, extracurricular, extracurricular artistic and creative activities of the child.

A comprehensive school is a serious step in this process. Applying to the beauty of art and reality, it develops the child's ability to creatively perceive any manifestation of the aesthetic and teaches the ability to distinguish it, forms the need for aesthetic, develops skills to evaluate any phenomenon of art and reality. Aesthetic taste develops in a child from the first experiences of communication and cognition of the environment.

Gradually, the student develops a set of ideas that characterize his personal preferences and sympathies. The choice of those works that the child likes more than others is an indicator of his aesthetic taste. Aesthetic taste in comparison with other indicators of the aesthetic development of a student is the most defined and pedagogically controlled.

Key words: Aesthetic knowledge of art, aesthetic development, school and education system, aesthetic taste, art and activity, extracurricular and extracurricular activities, clubs and talking clubs, amateur art, disputes and discussions, conducting art lessons, interdisciplinary communication, lesson time.

Эстетикалык билим берүү маселелерине көңүл буруу, жаштарды адамды курчап турган чындыктын сулуулугуна, адабият дүйнөсүнө жана искусство дүйнөсүнө тартуу билим

берүү системасынын жана тарбиялоо системасынын негизги өзгөчөлүктөрүнүн бири болуп саналат. Учурда компьютерлештирүү жана мобилдик байланыш өтө популярдуу болуп, музейлерге баруу жана китеп окуу актуалдуулугуну жоготкон учурда бул аспект өзүнө көңүл бурууну талап кылат.

Ушул этапта ар бир мугалимге адамдын чыгармачыл күчтөрүн жана жөндөмдүүлүктөрүн ойготуу ар бир адамды жана бүтүндөй коомду өнүктүрүүнүн эң маанилүү шарты экени айкын болот. Алардын пикири боюнча, бул өмүрдүн бардык тармактарында чыгармачыл маанай гана керек. Ошондуктан, эстетикалык тарбиялоо мындай өнүгүүнүн факторлорунун бири болуп эсептеленет.

Алар мектеп окуучуларынын көңүлүн ойготуп, өзүн-өзү актоо (самообразование) маселелерине көңүл бурушат, мектептин жашоосундагы жашоого алып келип, кружоктор жана клубдар, өздүк көркөм чыгармачылык, талаш-тартыштар жана көркөм изилдөө жүргүзүүгө багыттайт. Классикалык жана заманбап адабияттын эң мыкты мисалдары окуучулардын моралдык көркүн түзүүгө эң түз жана пайдалуу таасирин тийгизет, анткени алар адеп-ахлактык жана эстетикалык идеалдардын улуулугун толугу менен камтыйт.

Бул багытта педагогикалык илим мугалим үчүн программалар жана окуу китептерин өркүндөтү. Ошондой эле, жаш муундарды искусство дүйнөсүнө тартуу үчүн усулдук колдонмолордун жаңы формаларын түзүштү. Окуучулардын класстан тышкары көркөм өнөрчүлүк жана чыгармачыл иш-аракеттеринин өнүгүү тенденцияларынын келип чыгышына жана калыптанышына өзгөчө орун берилген. А.С. Макаренко жана В. А. Сухомлинский эстетикалык билим берүүнүн теориясын жана практикасын өнүктүрүүгө өзгөчө салым кошкон. В. А. Сухомлинский мугалимдин инсандыгына жана анын окуучуларды рухий жана адеп-ахлактык түшүнүктөр дүйнөсүнө тартууга манилүү көңүл буруп, мугалимди мектепти бала үчүн "кубаныч мектебине" айлантууга чакырган.

Искусствонун тарбиялык күчү окурман тарабынан кабыл алынган көркөм чыгармалардын каармандарынын тажрыйбасы өз тажрыйбасы болуп калууда, жаңы сезимдер, жаңы адамдык мамилелерди пайда кылууда. Адабият жана искусство менен болгон узак жана олуттуу байланыш эстетикалык сезимдер, муктаждыктар, мамилелер, көркөм сезимдерди өнүктүрүүгө өбөлгө болот жана эстетикалык жана адеп-ахлактык идеалдарды калыптандырууга жардам берет. Өзүн түшүнүү, өзүн-өзү кооз сезүү, окуучулардын өнүгүү деңгээлинин көрсөткүчү болуп, ошондой эле өзүлөрүнүн чыгармачыл жөндөмүн өнүктүрүүгө түрткү берүүчү күч болот. Эстетикалык тарбиялоо боюнча иштин жүрүшүн искусство жана жашоодогу сонун көрүнүшкө чейин интуитивдүү сезим жана түшүнүү сезимин түшүнүү керек. Андан кийин эстетикалык өнүгүү динамикасы табигый жана үзгүлтүксүз болот. Эгерде бул табигый жана үзгүлтүксүздүк бузулган болсо (мисалы, баланын өскөн чөйрөсү өнүгүүгө жооп бербесе), мугалимдин зарыл аракеттеринин деңгээли олуттуу жогорулайт, жана эстетикалык тарбиянын натыйжалуулугу кескин кыскарат. Окуучу көркөм чыгармаларынын иш-аракеттеринин боорукердигин жана адамзаттыгын түшүнө алат, бирок ал аны өзү үчүн кабыл албайт. Акыр-аягы, көркөм чыгармалардын каармандарынын жакшы иш-аракеттери боорукер жана адамгерчиликтүү болуу, камкор жана кунт коюп турууга өбөлгө түзүшү керек. Албетте, эстетикалык өнүгүү, андан кийин окуучу адамзат тарабынан жаратылган чыныгы рухий жана эстетикалык баалуулуктарга көңүл бурганда толук кандуу болот.

Адеп-ахлактык жана сулуулук илгертеден эле эриш-аркактай кабыл алынып келген. Ички байланыш, этикалык жана эстетикалык чөйрөлөрдүн маанилүү биримдиги ар дайым мугалимдин көз астында туруш керек. Кооздукту сезип, аны түшүнүп тарбия алган адам өзүнүн иш-аракеттеринин натыйжаларына өзгөчө тактык менен мамиле жасайт. Демек, жалпы билим берүү мектептин эң маанилүү милдети - мындай адамдын тарбиялап калыптандыруу. Эстетикалык тарбиялоо, баланын инсандыгына эстетикалык таасир этуу тутуму, окуучунун класстан тышкары, мектептен тышкары көркөм чыгармачылык иш-аракеттеринин өз ара тыгыз байланышын камтыган. Учурда эстетикалык тарбиялоо түшүнүгү өзүнүн максаттарын жана милдеттерин кеңейтп алган. Ошондуктан, ар бир

мектепте баланын эстетикалык тарбиялоосунун интенсивдүү жана өнүктүрүү комплексин уюштуруу үчүн, эстетикалык тарбиялоонун милдеттерин жана максаттарынын кууштугу (узости) жөнүндө кеңири таркаган идеясын жеңиш керек. Чындыгында, өз өлкөнүн табиятынын, айлана-чөйрөнүн кооздугун, элинин тарыхынын кооздугун кабыл алып, түшүнүү, кооз жана сабаттуу сүйлөө адабият жана искусство менен жөн эле таанышууга караганда, көбүрөөк тарбиялык таасир этет. Тилекке каршы, арабызда өзүнүн предметин окутуу менен эле чектелген мугалимдин түрү дагы эле кездешет. Тажрыйба көрсөткөндөй, мындай мугалим өзүнүн билим берүү ишинде чоң ийгиликке жетише албайт. Эстетикалык тарбиялоонун максаттарынын жана милдеттеринин маанилүүлүгүн, анын окуучунун инсандыгын калыптандыруу окуу пландар менен колдонулбайт. Себеби, окуу пландарда искусство сабактарына саат өтө аз бөлүнгөн. Ошондуктан мугалимдин милдети, биринчиси, сабакка бөлүнгөн убакытты үнөмдүү пайдалануу, экинчиси, сабактар аралык байланыштарды тактап жана дайыма колдонуу, үчүнчүсү, класстан тышкары иштердин мүмкүнчүлүктөрүн максималдуу колдонууда болуп жатат. Ушул үч көз караштардын негизинде түзүлгөн эстетикалык-тарбиялоо иштер жалпы окуу-тарбиялоо процессин, жалпы сабактарды, кружок жана факультатив иштерди, мектептен тышкары уюштурулган баланын ишмердүүлүгүн, анын кызыкчылыктарын, өз алдынча адабият жана искусствого кайрылуусун аралап өтөт. Бул чоң иш бардык билим берүү процессинин доминантасы, аны уюштурган жана бириктирген звено шилтемени уюштуруу жана бириктирүү болуп калат.

Бирок мунун баары келечекте жана мугалимдин педагогикалык ишин жөнгө салуучу документтерде. Учурда мектептеги эстетикалык тарбиялоону уюштуруу милдеттери кээде примитивдүү жана үстүртөн эле чечилет. Көркөм чыгарманын мүмкүнчүлүктөрү өтө чоң, бирок алар алдын-ала даярдалбастан, жакшы максат коюлбай эле колдонулат. Эмне үчүн? Тарыхый материализмдин теориги Карл Маркс айткандай, *жашоо-турмуш аң-сезимди аныктайт*.

Мугалимдин милдеттери жөнүндө көп сүйлөй берсе болот. Бирок эч ким мугалимге канчалык көп жазганы жөнүндө айтпайт, көңүл да бурулбайт. Сөз мугалимдин сабакка даярдануусу жөнүндө эмес, сөз мугалимдин иш-аракети түр-түмөн кагаз толтурууга айланганы жөнүндө. Акыркы жылдары мугалимдердин кеңсе жумуштарын аткаруусу жүктөлгөнү жөнүндө. Мисалы, мугалимдин портфолиосун алыңыз. Бир жагынан, бул мугалимдин ишинин көрсөткүчү. Анда мугалимдин ишин тастыктаган документтер камтылган. Чындыгында, ушул эле портфолиолордун бир азы гана талаптарга жооп берет. Көпчүлүк учурда бул бир гана кагаз топтому. Бул документтерди толтуруу үчүн канча убакыт талап кылынат. Заманбап мектептин жашоосунан дагы бир көрүнүш. Бул жылдык “Жыл мугалими” конкурсунан милдеттүү катышуу. Начар мугалимдер педагогикалык жөндөмдөрүн көрсөтүүнү ойлонуп жатышат. Бирок чындык көрсөткөндөй, бул процесстин коррупция менен арылгандыгын далилденди. Ошондой эле, мугалим менен мектептин, мугалимдин ишине түгөнбөгөн текшерүүлөрдүн терс таасирин тийгизгенин белгилей кетүү зарыл. Текшерүүгө даярдануу чоң убакытты алат. Мугалим документтерди даярдоо, кээде кереги жок эле документтерди даярдоо менен тынчсызданып, алек болгондо, окуу жана тарбиялоонун сапаты жөнүндө кантип сөз кылабыз.

Албетте, Америка жана Европанын окутуу тутумдарын мактап, алардын инновациялык окутуу ыкмаларына кызыгабыз. Бирок биздин билим берүү тутумубуздан жаман болгонбу? Акыр-аягы, советтик билим берүү тутумунан так билим алганбыз. Биздин билим берүү тутумубуз эң жакшы, эгерде эң жакшы болбосо. Демек, мугалимдерди өз милдеттерин – баланы окутуу - аткарууга көбүрөөк мүмкүнчүлүк бериш керек деп ойлойм.

Литература

1. Буров А.И. Эстетика: проблемы и споры. – М.,207.
2. Левин В.А. Воспитание творчества. – М.,1997.
3. Смольянинов И.Ф. Природа в системе эстетического воспитания. – М.,2004.
4. Романовская З.И. Чтение и развитие младших школьников. – М., 1998.
5. Эстетическое воспитание школьников. Под ред. Бурова А.И. – М., 1996.

*Пайзуллаева К.У., ф.и.к., профессор
К.Ш.Токтомаматов атындагы ЭАУ
Усубалиева К.А., ага окутуучу
К.Ш.Токтомаматов атындагы ЭАУ*

ИСЛАМ ДИНИ КЫРГЫЗСТАНДА

Аннотация

Макалада азыркы мезгилдеги мамлекетибиздеги диндин абалы, ислам дининин Кыргызстандын аймагына киришинин тарыхы тууралуу маселелер каралган. Кыргызстанда аялдардын тыюу салынган диний уюмдарга тартылышынын жолдору жана себептери темасы козголду. Жана каралып жаткан тема боюнча тыянактар чыгарылат.

Ачык сөздөр: дин, диний топтор, радикализм, диний сабаттуулук

ИСЛАМ В КЫРГЫЗСТАНЕ

Аннотация

В статье рассматриваются вопросы состояния религии в данное время в нашей стране, истории проникновения ислама на территорию Кыргызстана. Затронута тема путей и причин вовлечения женщин Кыргызстана в запрещенные религиозные группы. И сделаны выводы по рассмотренной теме.

Ключевые слова: религия, религиозные группы, радикализм, религиозная грамотность

ISLAM IN KYRGYZSTAN

Annotation

The article deals with the issues of the state of religion at this time in our country, the history of the penetration of Islam into the territory of Kyrgyzstan. The theme of the ways and reasons for the involvement of women in Kyrgyzstan in banned religious groups is touched upon. And conclusions are drawn on the topic under consideration.

Keywords: religion, religious groups, radicalism, religious literacy

Кыргызстандагы ислам дини Кыргызстандын динге ишенген калкынын арасында кеңири тараган диндердин бири. Үстөмдүк багыты – ханафий мазхабындагы суннизм. Кыргызстанда 20-кылымдын 2-жарымындагы этнодемографиялык процесстер республиканын калкынын турмушунда ислам дининин ролунун жана маанисинин өсүшүнө алып келген. Эгерде 1960-жылы республиканын калкынын жарымынан азы ислам динин туткан болсо, анда Азия элдеринин салыштырмалуу жогорку табигый өсүшүнөн жана Кыргызстандын европалык тектүү тургундарынын эмиграциясынан улам мусулмандардын үлүшү азыр 90%га жакындап калды.

Ислам динин салттуу түрдө жергиликтүү кыргыздар, өзбектер, казактар, татарлар ж.б. туткан.

Тарыхы. Ислам дининин азыркы Кыргызстандын аймагына кириши бир нече кылымдар бою болгон. 751-жылы Аббасиддер исламды жайылтуу үчүн Талас өрөөнүнө келишкен. 751-жылы июлда Талас дарыясында (болжол менен азыркы Казакстан менен Кыргызстандын чек ара аймактарында) Атлах шаарына жакын жерде Аббасиддер империясы менен Карлук каганатынын аскерлери менен Кытайдын Тан аскерлеринин ортосунда Борбордук Азияны башкаруу үчүн ээ болуш үчүн салгылашуу болгон. Согуштун натыйжасында Аббасиддер менен карлуктар жеңиши болгон жана Мавераннахр жана Орто Азияга исламдын таралышынын башталган. Адегенде ислам аймактын башкаруучуларынын жана аристократиялык ак сөөктөрүнүн арасында, болжол менен 10-кылымдын аягында. Түрктөрдүн салттуу дини шаманизм, тотемизм болгондуктан, Монгол каганаты кеңейген сайын исламдын таралышы да басаңдаган. Бирок ислам кийинки кылымдарда жайыла берген. 19-кылымда 1883-жылы Жети-Суу областында расмий маалыматтар боюнча 3299 эркек жана 579 кыз (негизинен кыргыздар) болгон кыргыздарга билим берүүдө «тентип молдолор» деген чоң роль ойногон.

Совет доорунда исламдын позициялары абдан солгундап, 1991-жылы республикада 40ка жетпеген мечит болгон. Учурда кыргыз калкынын басымдуу бөлүгү (80%дан ашыгы) өздөрүн мусулманбыз деп эсептешет жана кандайдыр бир деңгээлде ырым-жырымдарды жок дегенде сакташат. Маселен, сүннөткө отургузуу жөрөлгөсүн (сүннөт) бүт кыргыздар аткарышат, дээрлик бардык кыргыздар мусулмандык ырым-жырым менен көмүлөт. 1990-жылдардын ортосунда Кыргызстанда 1000дей мечит болсо, 2011-жылы намазканаларды кошкондо 2000дей мечит болгон. Кыргызстандын Дин иштери боюнча мамлекеттик комиссиясында расмий каттоодон өткөн 1700дөн ашык мечит, 9 ислам университети бар, аларда билим берүү негизинен чет элдик мусулман мамлекеттери (Сауд Арабиясы, Түркия ж.б.) тарабынан каржыланат. Өлкөдө 60ка жакын медресе жана дээрлик бирдей сандагы ислам борборлору, коомдук фонддор жана ар кандай бирикмелер бар. Жогорку табигый есуштун на-тыйжасында азыр республиканын бардык жеринде мусулман динге ишенгендердин саны кебейду. Бул өзгөчө жакынкы мезгилге чейин мусулмандар өтө аз болгон аймактарга (Бишкек, Чүй облусу) тиешелүү. Айылдарда, ошондой эле облустук шаарлардын көчөлөрүндө салттуу мусулман кийимин кийген аялдарды көбүрөөк көрүүгө болот. Ошондой эле Кыргызстандын бир катар тургундары чет өлкөлөрдөгү мусулман окуу жайларында билим алышууда: 2009-2010-жылдары Түркияда 209, Египетте 300, Пакистанда 90 адам билим алышкан. ОшМУда да мамлекеттик стандарт боюнча теологдор даярдалат (1993-жылдан бери).), Кыргыз мамлекеттик университетинде (2008-жылдан), Кыргыз техникалык университетинде (2011-жылдан).

Конфликттер. Кыргызстандын ислам дин башкармалыгы өлкөдөгү саясий толкундоолорго реакция кылууда. Кыргызстандагы ыңкылап (2010-ж.) адегенде республика мусулмандарынын дин башкармалыгынын башчысы Мураталы Жумановдун, андан кийин анын ордуна келген Абдышүкүр ажы Нарматовдун кызматтан кетишине алып келди. А.Нарматовдун ордуна келген С.Кулиев күч менен кулатылды: 2010-жылдын 6-июнунда 15 адам Кыргызстан мусулмандарынын дин башкармалыгынын имаратына кирип, казыяттын жыйынынын алдында муфтийдин кызматтан кетишин талап кылышкан. Андан кийин С.Кулиевди алып кетип, муфтийдин милдетин аткаруучу кызматынан кетүү боюнча арыз жазганга чейин коё беришкен эмес. Жыйынтыгында Чубак Жалилов альтернативдик негизде биринчи жолу муфтий болуп шайланды.

Кыргызстандагы социологиялык жана илимий изилдөөлөр өлкөдө динчилдиктин күчөгөнүн айтып жатканы талашсыз. Маселен, республикадагы мечиттердин санынын өсүшүн алалы: эгерде 1991-жылы Кыргызстанда 39 гана мечит болсо, 2019-жылы алардын саны 2669 болгон. Ошол эле учурда мындай тездик менен мечиттердин саны өскөнүн эске алуу керек. Калктын суроо-талабы болбосо мечиттердин санын көбөйтүү мүмкүн эмес.

Калктын башына эсептелген мечиттердин саны боюнча Кыргызстан бүгүнкү күндө Борбордук Азиядагы эң динчил өлкө болуп саналат, ошондой эле чет элдик демөөрчүлөр тарабынан каржыланган диний фонддордун жана борборлордун киришинин деңгээли жогору.

Чындыгында Кыргызстан эгемендүүлүктүн башынан тартып эле демократиялык өнүгүүнүн жарыяланган принцибине негизделген диний секторго карата либералдык мамилени карманып келген, буга республиканын расмий эмес статусу – «арала демократия» Борбордук Азиядагы. Ошентип, региондун башка республикаларынан айырмаланып, Кыргызстанда исламдык диний уюмдарды, анын ичинде сырттан келген ар кандай фонддорду жана борборлорду актоо жана өнүктүрүү үчүн көбүрөөк мейкиндик жана эркиндик болгон. Ички (идеологиялык, социалдык-саясий, экономикалык) себептер менен бирге экзогендик факторлордун таасири байкалат, бул өлкөдө полиморфтук исламдын калыптанышына негиз болгон, анда ханафий мазхабы да, катаал агымдары да бар. .

Тилекке каршы, өлкөдө динчилдиктин өсүшү башаламан болгон. Ошол эле учурда диний билимдин жана билимдин сапатына, аларды жеткирүү каналдарына көңүл бурулган эмес. Диний сабатсыздык белгилүү бир деңгээлде коомдо радикалдык элементтердин өсүшүнө алып келген. Эгерде радикалдашуу деп экстремизм жана терроризм проблемаларын айта

турган болсок, албетте, бул жерде исламдашуу да роль ойноду. Бирок дагы бир жолу айта кетейин, радикалдашуу исламдын өзү эмес, анын саясатталышы – динди манипуляциялоо, идеологиялаштыруу жана динди саясий максатта колдонуу аракети экенин түшүнүү керек.

“Дин жана демократия боюнча конструктивдүү диалогдор” International Alert долбоорунун алкагында өлкөдө 2020-жылы Кыргызстанда аялдардын тыюу салынган диний топторго тартылуу жолдорун жана себептерин изилдөө аракети болгон изилдөө жүргүзүлдү. Бул көйгөйдү изилдөө үчүн акыркы беш жылдын ичинде Кыргызстандагы аялдардын радикалдашуу боюнча ата мекендик изилдөөлөрдүн басылмаларына ар тараптуу талдоо жүргүзүлгөн. Ошондой эле, изилдөөнүн жүрүшүндө сапаттуу инструменттер колдонулган: эксперттик тереңдетилген интервьюлар жана радикалдык топтордун мүчөсү катары укук коргоо органдарында каттоодо турган аялдар менен маектер. Ошондой эле Жаза аткаруу мамлекеттик кызматынын өкүлдөрү, Ички иштер министрлигинин экстремизмге жана мыйзамсыз миграцияга каршы күрөшүү кызматынын кызматкерлери, диний чөйрөдө иштеген адистер менен маектешишти. Изилдөөнүн жыйынтыгы көрсөткөндөй, радикалдашуунун ар кандай жолдору бар жана бул процесстин себептери көп факторлор. Радикалдаштыруунун негизги жолдору: кошуналык, тууганчылык, биргелешип диний билим берүү, интернет мейкиндигинде онлайн байланыштар жана түзөтүү мекемелеринде чогуу болуу. Аялдар арасындагы радикалдашуунун себептери болуп төмөнкүлөр саналат:

-диний сабаттуулуктун төмөндүгү жана диний догмалардын бурмаланган түшүнүгү;

-өз укуктарын жана эркиндиктерин жетишсиз маалымдоо;

-адилетсиздик жана дискриминация сезими;

-ишенбөөчүлүк, кээде калыптанып калган мамлекеттик жана саясий системага карама-каршы келет.

-укуктук сабаттуулуктун төмөндүгү: респонденттердин айрымдары мамлекеттеги “светтик” динди тануу катары түшүнүшөт.

Бул жерде «илимий атеизм» деген терминди эске салуу туура болот. «Илимий атеизм» түшүнүгү жок дегенде 19-кылымдын башынан бери колдонулуп келет.

«Илимий атеизм» термини СССРде 1954-жылы КПСС БКнын «Илимий атеисттик пропагандадагы ири кемчиликтер жана аны жакшыртуу чаралары жөнүндөгү» жана «Илимий атеизмди жургузууде кетирилген каталыктар жөнүндөгү» токтомдорунда кецири жайылтылган. Калк арасындагы атеисттик пропаганда» (бул терминдин өзү мурда колдонулган). 1959-жылы СССРдин жогорку окуу жайларынын программаларына «Илимий атеизмдин негиздери» курсу киргизилген. СССРде 1964-1991-жылдары КПСС Борбордук Комитетинин алдындагы Коомдук илимдер академиясынын Илимий атеизм институту болгон. 1990-жылдары ЖОЖдордогу илимий атеизм кафедралары дин таануу кафедраларына айландырылган.

Илимий атеизмдин методологиясы. Теисттердин пикири боюнча, илим табияттан тышкаркы кубулуштарды жана кудайларды далилдей да, жокко чыгара да албайт, анткени ал мындай маселелер менен алектенбейт.

Илимий атеизмдин кээ бир аргументтери. И.А.Кривелев табигый илимдердин маалыматтары дүйнөнүн келип чыгышы жана түзүлүшү жөнүндөгү көпчүлүк диндерде кабыл алынган идеяларга карама-каршы келерин белгилеген. Мисалы, Ыйык Китептин негизинде креационисттер эсептеген Жердин жашы (10 000 жылдан аз) илимий маалыматтарга (болжол менен 4,6 миллиард жыл) туура келбейт. Атеизмдин илимий аргументтеринин эң маанилүү негизи – жер бетинде жашоонун пайда болушун жана өнүгүшүн түшүндүрүү үчүн эч кандай «жогорку акылдын» болушун талап кылбаган эволюциялык доктрина. Психикалык кубулуштарды, мисалы, жан сыяктуу табияттан тышкаркы түшүнүктөрдү колдонбостон, физиологиянын негизинде гана түшүндүрүү да чоң мааниге ээ. Тарых илимдеринин жана дин таануу илиминин маалыматтары диндердин эволюциялык тарыхын ачып берип, алардын ыйык тексттери эл тарабынан түзүлүп, ошол диндерди тутунган элдердин тарыхында өзгөргөндүгүн көрсөтүп турат. Иса Машаяктын

(Иса Пайгамбар) жана Мухаммед Пайгамбардын (Мухамед Пайгамбар) окуяларын эстесек жетиштүү болот.

Суроо туулат, эмне үчүн мен бул терминге кайрылдым? Ооба, бул предмет диндин маңызын, келип чыгуу жолдорун, ырым-жырымдарын, каада-салттарын өтө жөнөкөй тил менен, жеткиликтүү түшүндүрүп бергени үчүн жөнөкөй. Азыр мектепте бул предметти окуу программасына киргизсе зыяны жок. Жана ошондой эле калк арасында диндин маңызы боюнча түшүндүрүү иштерин жүргүзүү, мектептерде адам укуктарын жана эркиндиктерин тактоо иштерин күчөтүү. "Кыргыз Республикасындагы дин тутуу эркиндиги жана диний уюмдар жөнүндө" Кыргыз Республикасынын 2008-жылдын 31-декабрындагы № 282 Мыйзамына өзгөртүүлөр жана толуктоолор киргизилсин.

1-главадагы 4. статья «Дин тутуу эркиндигине укук» деп аталат:

1. Кыргыз Республикасында ар бир адамга дин тутуу жана атеисттик ишеним эркиндигине кепилдик берилет.

2. Кыргыз Республикасынын жарандары динге болгон мамилесине жана диний же атеисттик ынанымдарына карабастан жарандык, саясий, экономикалык, социалдык жана маданий турмуштун бардык тармактарында мыйзам алдында бирдей.

3. Жаран өзүнүн динге болгон мамилесин, динди тутуу же карманбоосун аныктаганда ар кандай мажбурлоого тыюу салынат.

4. Жарандардын динге болгон мамилесине жараша укуктарын чектөө же кандайдыр бир артыкчылыктарды белгилөө.

5. Балдарды диний уюмдарга тартууга жол берилбейт.

7. Адамдын дин тутуу эркиндигине болгон укугун чектөөгө башка адамдардын эркиндиктерин жана укуктарын, коомдук коопсуздукту жана тартипти, аймактык бүтүндүктү камсыз кылуу, конституциялык түзүлүштү коргоо максатында гана Кыргыз Республикасынын Конституциясы жана мыйзамдары тарабынан жол берилет. Ошол эле учурда конституциялык эркиндиктердин жана укуктардын маңызына доо кетирүүгө болбойт.

8. Диний уюмдардын иши адамдын укуктарын жана кадыр-баркын кемсинтпөөгө, социалдык жана гендердик басмырлоого көмөктөшүүгө тийиш.

9. Диний уюмдар, миссиялар жана алардын өкүлдөрү Кыргыз Республикасынын мыйзамдарында тыюу салынган иштерди жүргүзгөндүгү үчүн мыйзамда белгиленген жоопкерчиликти тартышат.

10. Эч ким өзүнүн диний ишениминин негизинде мыйзамда белгиленген жарандык милдеттерди аткаруудан качууга укугу жок. Диний ынанымдар боюнча бир милдеттерди аткарууну башка менен алмаштырууга Кыргыз Республикасынын мыйзамдарында каралган учурларда гана жол берилет.

Адабият

1. “Дин жана демократия боюнча конструктивдүү диалогдор” International Alert долбоорунун алкагында жүргүзүлгөн изилдөөлөрдүн экинчи жыйнагы. – Бишкек, 2020.
2. Кыргыздардын мамлекеттик саясатынын концепциясын ишке ашыруу боюнча иш-чаралардын планы Республикалар дин чөйрөсүндө 2015-2020-жылдарга
3. Кыргыз Республикасынын Өкмөтүнүн 2017-жылдын 20-сентябрындагы N 414-р (Бекитүү жөнүндө) токтому Кыргыз Республикасынын Өкмөтүнүн Программасын ишке ашыруу боюнча иш-чаралардын планы 2017-2022-жылдарга экстремизмге жана терроризмге каршы аракеттенүү боюнча <http://cbd.minjust.gov.kg/act/view/ru-ru/215948>
4. 2019-2023-жылдарга Кыргыз Республикасынын киберкоопсуздук стратегиясы <http://cbd.minjust.gov.kg/act/view/ru-ru/15479>
5. Кыргыз Республикасынын Улуттук статистика комитетинин статистикалык жыйнагы - Кыргыз Республикасындагы кылмыштуулук жана укук тартиби (2015-ж.)

*Кулдашева Б.А., ага окутуучу
К.Ш.Токтомаматов атындагы ЭАУ*

ҮЙ-БҮЛӨЛҮК ТААЛИМ ТАРБИЯНЫН ӨРНӨКТҮҮ ТАЖРЫЙБАСЫНЫН ЭТНОПЕДАГОГИКАЛЫК БАГЫТЫ ЖАШ МУУНДАРДЫН КЫЛМЫШТУУЛУГУН АЛДЫН АЛУУГА КӨМӨК

АННОТАЦИЯ

Бул статьяда этнопедагогиканын багыты менен жаш муундарга кылмыштуулуктун алдын алуунун жана үй-бүлөлөрдө унутулуп бара жаткан салттардын негизинде тарбия берүүдө жандантырып аны колдонушу жана көйгөйлөрүн көрсөтөт.

Түйүндү сөздөр: этнопедагогика, өспүрүм, кылмыштуулук, эмоцияналдык тарбиячы, руханий маданият, балдардын аң сезими, тарбиялоо

АННОТАЦИЯ

В этой статье рассматриваются проблемы предупреждения преступности среди подростков и воспитания молодого поколения на примерах забываемых традиций.

Ключевые слова: этнопедагогика, подросток, преступление, эмоциональный воспитатель, духовная культура, кругозор детей, воспитание.

ANOTATION

In this article are considered problems of the warning to criminality among teenager and unbringing the young generation on example forgotten tradition.

Key words: ethnopedagogy, teenager, criminality, emotional educator, spiritual culture.

Артка тарыхка коз чаптырсак канчалаган доордон тартып этнопедогогика кыргыз элинин бала тарбиялоодо канга сингендей орду бар.

Этнопедагогика- элдик тарбия берүүнүн системасы катары изилденүүчү окуу тармагы болуп саналат.Тарбия берүү менен билим берүү эффективдүү функцияланган тартипте этнопедагогиканын тамырында.Азыркы мезгилде элдик педагогика өзөктүү тамырдын башында болуп, конструктивдүү болуп улуттун өмүрүндө руханий күчүн жоготпой келет. Элдик педагогика элдин катмарында болуп, улуттук маданиятын колдонуусу менен гана өнүгөт, ал эми киноискусствосу, музыка, көркөм сүрөт тартуу, адабият чыгармалары сиңимдүү маалыматтар аны терең изилдөөгө, билүүгө, уйрөнүүгө чоң көпүрө боло алат.

Азыркы мезгилде коомубузда жаш өспүрүмдөрдүн арасында ар түрдүү ойго келбеген кылмыштуулук боюнча көйгөйлөр педагогдордун, психологдордун, жалпы коомчулукта суроо жаратпай койбойт же ата-энелердин өнүгүп келе жаткан жаңы укмуштуу технологиясына биро толо таянып алганбы же этнопедагогикада жүрөгү болгон мекенге болгон сүйүү, маданиятка, тарыхыбызга, эмгекке болгон суйуубуз тамчылап азайып баратканыдабы? Ошол тамчынын аз же көп тамчылыланышы руханий байлыктарына жарака кетүүсүнөн. Руханий байлыктын булагы болуп үй-бүлө болуп саналат.

Үй-бүлө- эмгектин, өмүрдөгү окуялардын маданиятынын тазалыгы.Досторго, табиятка, жаныбарларга болгон таза сезим.Ал коомдогу кичи район.Ушул райондо балдар эмнени көрсө ошол менен калыптана жашай башташат.Ал эми бала адам, жаран катары коомдогу моралдык атмосфера гармониясында калыптанат. Кыскасы үй-бүлө коомдогу бардык мамилелердин жыйнагы. Ошондуктан үй-бүлөнүн жана мектепке чейинки таалим тарбиясы жана өсүп келе жаткан муунга этно педагогикада кылмыштуулукка каршы пайдубалын кураат. Ошол педагог, психолог коомчулукка үй-бүлөнүн таасирин кылмыштуулуктарга жол тосорун айтышат.Биз айткан таалим-тарбия, билим берүү, үй-бүлөдө жана мектепке чейинки таалим тарбиянын гармониясында. Статистикага караганда, өлкөбүздүн ай кайсы бурчунан жогоруда айтылган кылмышка барган жаштардын саны өсүүдө. Айрыкча интернет булактарынын терс көрүнүшкө алып келген белгисиз жана кыска ой менен бейтааныш адамдар менен мамиле түзүп торго илинип калышууда. Этнопедагогика кылмыштуулуктун алдын ала алат.Качан биз элдин руханий өнүгүүсүн жана педагогикалык маданиятты

күчөтсөк кылмыштуулук азаят. Анткени элдин этнопедагогикалык маданияты ал түптүз баланын тарбиясы менен байланышкан материалдык жана руханий байлыгынын сферасы.

Ал эми этнопедагогикада аны өнүктүрүүдө дурус натыйжаларын берет. Себеби төиөндөгүлөрдү үйрөтөт:

Элдин негизги педагогикалык түшүнүгү (кам көрүү, тарбиялоо, өзүн-өзү тарбиялоо, үйрөтүү)

Бала тарбиялоонун объектиси жана субъектиси (достор, балдар чөйрөсү)

Тарбиянын функциялары (эмгекке тарбиялоо, мүнөздүн эркин-моралдык калыптанышы, аң сезимдин өнүгүүсү, ден-соолукка кам көрүү);

Тарбиянын факторлору (жаратылыш, улуттук оюндар, маектешүү, каада-салт, искусство)

Тарбиянын усулдары (көнүгүүлөр, каалоо тилектер, кеңештер, жазалоо)

Тарбиялоонун жолдору (макал-лакаптар, табышмактар, эпостор, жомоктор, санжыралар, мифтер ж.б)

Тарбиянын уюштурулуусу (балдардын жана жаштардын эмгек биримдиктери; жаштарга, балдарга арналган майрамдар, жалпы элдик майрамдар)

Жогорудагы айтылган этнопедагогика бөлүкчөлөрүнүн үй-бүлөдө, тарбия берүүдө терең маани берип колдонушса кылмыштуулук азаят.

Ар бирине токтолсок, төмөндөгүдөй ой жаралат:

1-бөлүк тарбиялоо, үйрөтүү боюнча Кыргыз Республикасынын Улуттук Жазуучулар Союзунун мүчөсү Сакиева Нуржан – Насыкат эже айткандай: Баланын келечекке тарбиялоонун эреже жол-жоболорун мындача берет: баланын келечекке тарбиялоодо ата менен эне өзлөрү балага үлгү болчудай мүнөз-адаттарга эгедер булуулары керек.

Үй-бүлөдө уруш менен жаңжал өкүм сүрүп турган жерде өсүп келе жаткан баланын мүнөзүнө доо кетип, кайрымсыз кайдыгер баланын өсүп жетилүүсүнө шарт түзөт.

Үйдөгү эркек адамдын орду жана ээлеген кызматы анын балдарга үлгү көрсөтө алгыдай эмгеги менен бааланып, эркектин жана аялдын бири-бирин урматтап туруусу үйдөгү балдардын тескери жоруктарынан алыс болуусуна түздөн-түз өз таасирин тийгизет.

Ошондой эле эненин дагы үйдөгү аялдык милдети так аткарылып, үйдүн сарамжалы, жыйынтыгы жана мээриминен менен үйдө жакшы нерселердин өкүм-сүрүшү жолго коюлуусу абзел. Аял үйдө дагы, коомдо дагы күйөөсү менен эриш-аркак иш жүргүзүп, балдарын тарбиялоодо балдардын атасына таянуу менен атанын кадыр-баркын урматтоо менен иш алып барбаса, балдардын үйдөгү таасирдүү таянычынан жана сестенип туруучу ыйбаасынан алыстатып алып, аял киши балдардын дагы, эрдин дагы жүгүн артына албай калып азапта калат. Үйдө аял менен эркектин өз орду жана өз милдети сакталбаса үйдөгү үй-бүлөлүк системанын бузулуусу менен эркек адам өз милдетин унутуп, аял адам өз милдетин тааныбай балдарга үлгү болоорлук касиетинен ажырашат.

Этнопедагогикада эмоционалдык тарбияны кошсо жакшы натыйжасын берет. Психолог Дэниел Гоулман айтат: “Биринчи эле эмоцияны үйрөнүү үй-бүлөдө башталат”. Анын айтымында ата-энелер категорияларга бөлүнүп: бирөөсү балдарынын өз сезимдерин башкара алганды үйрөтсө, кээси үйрөтпөйт. Эмоция менен башкарганды үйрөткөн ата-энелерди “Эмоционалдык тарбиячы” деп атады. Кээ бир эмоция менен тарбия бере албаган ата-энелерди ал үч топко бөлөт. Биринчиси: бул ата-энелер балдарынын эмоциясына көңүл бөлбөй аны эч нерсе болбогон катары эсептешет.

Экинчиси: өз балдарын терс эмоцияларын көрсөткөндө аларды критикалап жазалоону туура көргөндөр.

Үчүнчүсү: балдарынын эмоциясын кабыл албай, байкабай, жүрүм-турумуна бөгөт койбой, проблемадан чыгуунун жолун да көрсөтпөйт.

Эмоционалдык тарбия берүүчүлөр чоң-ата, чоң-энелер, тайэне, тайаталар, окутуучулар жана албетте ата-энелер болушат. Булар менен баланын ортосунда эмоционалдык байланыш күчтүү болуш керек, анткени баланын ар бир кубанычтуу кыйын күндөрүндө жол көрсөтүүчүлөр.

2-бөлүк Достор, балдар чөйрөсү

Мында биз ар дайым балдарыбыз кимдер менен достошууда(бала бакчада, мектепте, окуу жайда, интернет социалдык тармактарында). “Досуң ким? Ким экенинди айтам” деген орус макалы ушулбөлүктө орун алды. Көбүнчө жаштар социалдык тармактардан тааныбаган, көрбөгөн белгисиз адамдар менен достошуп, аларга ишениши ыктымал.

Бала жаман мүнөз – адаттарга – уурулукка, ар кандай кумар оюндарына жана баңгиликке, аракеттикке аралашып кетүүдө эч качан аны эркин болбош керек. Балдар чөйрөсү таза, денисак, ийгиликке умтулуучу, позитивдүү курч ойлонгон нерселер менен курчалган болуш керек. Ата-эне баланын бош убактысын, баланын ар бир кыймылын, мүнөзүн, ким менен достошуп жатканын байкап туруусу керек.

3-бөлүк (эмгекке тарбиялоо, мүнөздүн эркин- моралдык калыптанышы, аң сезимдин өнүгүүсү, ден-соолукка кам көрүү);

Үй-бүлөдө эмгек- адамзаттын өмүрүндө эң маанилүү орунду ээлейт жана элдик педагогиканын жүрөгү. Балдардын бош убактысын эмгекке арнаса ар кандай кылмыштуулуктун алдын алат. Бул бөлүктө “ Адамды адам кылган асыл эмгек” .

Үйдө ата-эненин ушул үй-бүлөдө чоңдорду сыйлоону, сөз маданияты, кийинүүсү, адамдар менен болгон мамиле, айлана- чөйрөгө мамилеле балдар тарбиясынын мүнөзүнө жана эркин калыптанышына чң таасир тийгизет. Жаш өспүрүмдөрдү дени- сак тарбиялоо үй- бүлөнүн алдына койгон милдеттеринин бири. Мурдатан айтылып келе жаткан сөз бар “Куш уяда көргөнүн жасайт” мындайда көбүнчө ата-энесин тартыптыр деп коюшат. Жакшы мүнөз да, жаман мүнөз да биринчиден ата-энелерден өтөт. Демек ата-эне өз балдарына жакшы мүнөздөрүн калыптандырууда эрте ойлоону керек. Ардайым аң сезимин өнүгүсүнө аларга ата-энени көңүлүн оорутпай урматтоо, аларга жакшы мамиле жасоону үйрөтүү керек. Таң атканда аларга “Кутмандуу таңыңар менен! Жакшы жатып турдуңуздарбы” жатаарда “Түнүңүздөр бейпил болсун!” деген сөздөргө биз маани бербегенибиз менен бул сөз үй- бүлөдөгү ата-эне менен баланын мамилесинин жылуулугун, мээримин, сүйүүсүн ого бетер күчөтүп бири-бирин урматтоо менен үй-бүлөдөгү баалулуктар сакталат. Ошондуктан баланын мүнөзүнүн, аң-сезиминин калыптанышына мектеп, бала-бакча, окуу жайдагы турмуш көбүрөөк таасир берет жана ата-энелер мугалимдер менен байланышын күчөтүүсү балдардын тартиптүү, ишенимдүү мүнөзүн калыптануусуна жакшы өбөлгө түзөт. Ар бир бала келечекке болгон үмүтү менен катуу эмгектенип, билим алып аракетте өзү койгон максаттарына жетишине ишенет. Балдардын тынбай изденүүсү жана эмгектенүүсү дүйнөнүн сырларын ачууга ачыкчын тез таба алышат.

4-бөлүк (жаратылыш, улуттук оюндар, маектешүү, каада-салт, искусство)

Кыргыз эли эзелтен бери сакталып келе жаткан каада-салттарыбызда, улуттук оюндарыбызда баланын жакшы жакка үгүттөп, жаман нерселерден оолак болсун деп бата алып тарбия берип келишкен. Баланын тарбиясына байланышкан каада-салттарыбыз Азан чакыруудан башталып, жентек, бешик той, бешик ыры, тушоо кесүү баары-элдик ички руханий дүйнөсүнө жанды киргизген маектешүү мээрим себиш жүрөккө, баланын жашоосу жакшы гана жөрөлгөлөргө толуусун каалашкан. Салт-санаалар өз убагында гумандуулукту, кажыбас күжүрмөндүүлүктү, улуулардын устаттыгын мурас катары камтып келе жатат.

Ушул салттардын бири Бешик ыры кандай гана гумандулукка, жакшы тарбияга чакыруучу сыйкырдуу ыр. Кайсы гана улут болбосун жарык дүйнөгө келген перзенттине бешик ырын ырдап келишкен. Азыркы учурда балага бешик ырын ырдаган энелердин саны өтө аз. Бешик ыры жөн эле ырдалып эле калбай, ал эч нерседен бейкабар жаткан наристеге турмуш-тиричилик, айлана-чөйрө, жаратылыш, эмгек, өзүнүн үй-бүлөсү, жалпы эле адамзат коому, чоңойгондо жакшы сапаттарга ээ болуусун каалап, аны бул чөйрөгө жакындаштыруу, аралаштыруу максатында баланын ички дүйнөсүнө дүрбөлөң салат. Бул сыйкырдуу назик обон менен ырдалган ыр баланын мээсинде эң биринчи орун алып жаман адаттардан, терс мүнөздөрдөн сактайт го? Улуттук мурас катары бешик ыры ырдалышы абзел.

Биринчиден оюндар баланын эмгекке табиялоочу, мекенге болгон сүйүүсүн, патриоттуулугун өстүрөт. Бул оюндар сүйлөшүү маданиятына да салымы бар. Сыймыгы болгон “Манас” эпосу улуттук оюндар боюнча бай маалыматтарга бай . Азыр ойнолуп келе

жаткан тогуз коргоол, ордо, акыйнек, күрөш, улак тартыш, көк бөрү ж.б. Бул оюндарды мектепке чейинки таалим тарбия программасында өнүктүрүү керек. Жаштайынан балдарды улуттук оюндарга кызыгуусун күчөтүүсү керек. Жогоруда айтылган оюндар менен чоңойгон бала кылмыштуулуктан ары болот.

5-бөлүк (көнүгүүлөр, каалоо тилектер, кеңештер, жазалоо)

Балдарды жаман жолго терс жактан алыс болуу үчүн ар түрдүү ырымдар, каалоолор айтылган. Мисалы Абибулла Кадыркулов төмөндөгү насаат-жерөлгөлөрдү айткан:

Аксакалдын жолунан кыя басып өтпө.

Бычакты отко салба.

Жуунбай туруп эрте менен нан ооз тийбе.

Дасторкунду аттаба.

Куранды жерге таштаба.

Малды тепше.

Нанды бир кол менен сындырба.ж.б

6-бөлүк (макал-лакаптар, табышмактар, эпостор, жомоктор, санжыралар, мифтер ж.б).

Биздин даңазалуу “Манас” “ Кожожаш” эпосторубуз этнопедагогикабыздагы чоң орду бар руханий дөөлөтүбүз. Жаш өспүрүмгө туулгандан баштап эле мекенге болгон сүйүү, ата-энеге мээрим, жакшы максатка умтулуучу жомоктор менен чоңойдук. Бул бөлүк кылмыштуулук чөйрөсүндө ак-караны ажырата алган, түз гана жолду көрсөткөн баланын ой-жүгүртүүсүн өстүргөн биринчи катмары болуп эсептелет. Чоңойсок да жомоктогу касиеттер биздеги жашообуздагы окуяларыбыздын акырын жакшылык менен бүтөт деп ишеничбиз бизди сындырбай келет.

Эзелтен бери баланы эл тарбиялап ага анын ар бир кадамына макал-лакаптар менен кайрылып, намысын, абийирин, адептүүлүгүн сактоого кеңеш берип чакырышкан. Мисалы:

1. Атак-даңкты ак эмгектен табасың,

Ата-энеге бергениңди балдарыңдан аласың.

2. Акылдуу ата аскадан шаңшыган бүркүт,

Акылдуу бала алтындан жасалган түркүк.

3. Атанын аракетин акылдуу бала актайт,

Айткан насаат, салт-санаасын сактайт.

4. Агасын көрүп ини өсөт, эжесин көрүп синди өсөт.

5. Карысы бардын ырысы бар.

6. Каргыш албай, алкыш ал. ж. б макалдарда айтылган ар бир макалда терең маани жатат жана баланын жакшы жакка тарбиялайт. Азыркы жаш үй-бүлөлөргө макал-лакапты колдонушса балдардын ой-жүгүртүүсүн ар түрдүү жаман нерселерден сактайт.

7. Балдардын жана жаштардын эмгек биримдиктери; жаштарга, балдарга арналган майрамдар, жалпы элдик майрамдар.

Балдардын өмүрүндө майрамдар эң маанилүү ролду ойнойт. Майрам белгилөө учурунда көбүнчө проблемалар унутулуп, ушул күндөрү ата-эне менен, туугандар менен баланын маектешүүсүнө өтө жакшы шарт түзүлөт. Себиби азыр жашоодогу кээ бир мүшүлүктөр, түйшүктөр менен каалаган убакта эркин сүйлөшүү балдардын социалдык жактан калыптандыруусу өнүгөт. Каада-салт менен белгиленүүчү майрамдар балдардын түпкү жүрөгүндө тээ ата-бабаларга, маданиятка, тарыхка болгон урматтоону күчөтөт.

Колдонулган адабияттар

1. Педагогика Б.Лихачев Москва 2010.
2. Этнопедагогика Г.Н. Волков М.1999
3. Социалдык педагогика Ю.В.Васильков, Т.А. Василькова Т.А.М.2000
4. Ата-бабалар табериги Арстанбек Абдылдаев М.Каримов Бишкек 2011
5. Этнопедагогика жана этнопсихология Елкин С.М.Нижний Новгород 2009
6. Этнопедагогика Г.В. Палаткина Астрахань 2008
7. Этнопедагогика Харитоновна Ф.П Чебоксары 2011

*Козукеева А.Т., окутуучу
К.Ш.Токтомаматов атындагы ЭАУ
Топчубай уулу З., ага окутуучу
К.Ш.Токтомаматов атындагы ЭАУ*

ФИЗИКАНЫ ОКУТУУДА КӨП ТҮРДҮҮ ИНТЕЛЛЕКТ ТЕОРИЯСЫН КОЛДОНУУ АРТЫКЧЫЛЫКТАРЫ

Аннотация

Бул жумушта жалпыланган көп түрдүү интеллект теорисы жөнүндө маалымат жана 10-класстарды Жаратылыштагы күчтөрдү окутууда колдонууда алынган натыйжалардын артыкчылыктары көрсөтүлдү.

Ачык сөздөр: Адамдын мүмкүнчүлүктөрү, деңгээлин аныктоо, интеллект жөнүндө маалымат, интеллекттин түрлөрү жана колдонулушу, ишмердүүлүк, чыгармачылык.

ПРЕИМУЩЕСТВА ИСПОЛЬЗОВАНИЯ ТЕОРИИ МНОЖЕСТВЕННОГО ИНТЕЛЛЕКТА В ОБУЧЕНИИ ФИЗИКЕ

Аннотация

В этой работе представлена информация о обобщенной теории множественного интеллекта и преимущества результатов, полученных при использовании 10-х классов для обучения силам природы

Ключевые слова: Человеческие способности, определение уровня, информация об интеллекте, типы и использование интеллекта, деятельность, творчество.

ADVANTAGES OF USING THE THEORY OF MULTIPLE INTELLIGENCE IN TEACHING PHYSICS

Annotation

This paper presents information about the generalized theory of multiple intelligence and the advantages of the results obtained by using 10th grades to teach the forces of nature.

Key words: Human abilities, level determination, information about intelligence, types and use of intelligence, activity, creativity.

Учурда окуучулардын таанып билүүчүлүк жөндөмдүүлүгүн жана өзүн-өзү таанып билүүсү үчүн интерактивдүү методдор билим берүүдө кеңири колдонула баштады. Сабакта окуучулардын билимдерди түшүнүп кабылдоосуна жана ой-жүгүртүү деңгээлин аныктоо аркылуу класста өз алдынча ишмердүүлүктү уюштуруу жана аны максаттуу багыттоо талап кылынат. Физиканы окутуу процессинде окуучулардын жөндөмдүүлүктөрүн өнүктүрүүгө багытталган сабактарды пландаштыруу керек. Ишти баштоодо ишмердүүлүктү тандап алуу ситуациясы түзүлөт: кантип иштеймин, эмнени жасаймын, эмне үчүн, кандай жол менен, ал үчүн кандай каражаттар керек болот, жыйынтыгы кандай натыйжаларды берет? Окуучу кыйынчылыкка учураган кезде сөзсүз түрдө мугалимге же интернет булактарына кайрылышы мүмкүн. Педагог окуучунун алга жылуусуна жардам берет, бирок ал окуучу үчүн анын ишин аткарбайт. Эң негизги маселе окуучулардын инсандык сапаттарын калыптандырууга жана алардын максатка жетүүсүнө кепилдик берүүчү көп түрдүү интеллект теориясына көңүл буралы.

Интеллект (латынча *intellectus*-түшүнүү, таанып – билүү)-проблемаларды таанып-билүүгө, түшүнүүгө жана чечүүгө жалпы жөндөмдүүлүк. Демек, биздин интеллект биздин айланабыздагы дайыма өзгөрүп туруучу дүйнөгө карата аракеттенүүгө жана реакция жасоого жекече жөндөмдүүлүгүбүз болуп эсептелет. **Көп түрдүү интеллект (КИ) теориясы эмнени түшүндүрөт?**

Көп түрдүү интеллект теориясы 1983-жылы Гарвард Университетинин билим берүү профессору Доктор Горвард Гарднер тарабынан иштелип чыккан. Доктор Гарднер балдарда жана улуу курактагыларда адамзат дараметинин кыйла кеңири диапозону үчүн жооп берүүчү интеллекттин сегиз ар кандай түрүн сунуштайт. Биздин бардыгыбызда интеллекттин

ушул баардык түрлөрү болот, бирок алардын айрымдары биздин күчтүү жагыбызды түзөт, биздин андай касиетибиз болгондо башкаларга караганда өзүбүздү кыйла жайлуу сезебиз.

Интеллектин түрлөрү [1-2] эмгегинде көрсөтүлгөн.

Интеллектин түрлөрү болуп:

-Лингвистикалык интеллект (“сүйлөгөнгө шыктуулук”)

-Логика-математикалык интеллект (эсептөөгө, ой жүгүртүүгө шыктуулук”)

-Мейкиндиктик интеллект (сүрөт тартууга шыктуулук”)

-Дене бой-кинестетикалык интеллект (кыймылдуулукка шыктуулук”)

-Интерперсоналдык (инсандар аралык) интеллект (“курчап тургандар менен баарлашууга шыктуулук”)

-Интраперсоналдык (ички инсандык) интеллект (“өзүн таанууга жана жалгыз иштөөгө шыктуулук”)

Натуралисттик интеллект (“табият таанууга шыктуулук”)

Төмөнкү таблицада 10-класстын окуучуларын физика сабагын окутууда интеллектин сегиз түрүнүн психологиялык мүнөздөмөсү берилген. Ал аркылуу ар бирибиз шык-жөндөмүбүздү аныктай алабыз жана өтүлгөн темага карата окутуу боюнча интеллектин түрлөрү ирети менен жайгашылды. Бир теманы сегиз түрдүү интеллектин жардамында окутууну карайлы

1	<p>Логикалык-математикалык интеллект (эсептөөгө, ой жүгүртүүгө шыктуулук) <i>Логикалык-математикалык шыгы бар окуучулар жаңы өтүлгөн темага карата эксперимент жасоону, эсептөөнү, суроо берүүнү жана моделдер менен мамилелерди изилдөөнү үйрөнүшөт. Тема боюнча ой жүгүртүшөт, логикалык маселелерди түзүп чыгарышат.</i></p> <div data-bbox="507 1086 1177 1370" style="border: 1px solid black; padding: 5px; text-align: center;"> <p>Маселе иштөө</p> <p>2. Жалпы массасы 1000 кг болгон жыгач чананы ат жылгак муз боюнча тартып эле жатат. Жыгач менен муздун ортосундагы сүрүлүү коэффициенти 0,035 аттын тартуу күчүн тапкыла</p> <table border="1" style="width: 100%; border-collapse: collapse;"> <tr> <td style="padding: 5px;"> <p>Берилди: $m = 1000 \text{ кг}$ $\mu = 0,035$ $g = 10 \text{ м/с}^2$ $F = ?$</p> </td> <td style="padding: 5px;"> <p>Формула: $F = \mu P$ $P = mg$ $F = \mu mg$</p> </td> <td style="padding: 5px;"> <p>Чыгаруу: $F = 1000 \text{ кг} \cdot 0,035 \cdot 10 \text{ м/с}^2 = 350 \text{ Н}$ Жообу: $F = 350 \text{ Н}$</p> </td> </tr> </table> </div>	<p>Берилди: $m = 1000 \text{ кг}$ $\mu = 0,035$ $g = 10 \text{ м/с}^2$ $F = ?$</p>	<p>Формула: $F = \mu P$ $P = mg$ $F = \mu mg$</p>	<p>Чыгаруу: $F = 1000 \text{ кг} \cdot 0,035 \cdot 10 \text{ м/с}^2 = 350 \text{ Н}$ Жообу: $F = 350 \text{ Н}$</p>
<p>Берилди: $m = 1000 \text{ кг}$ $\mu = 0,035$ $g = 10 \text{ м/с}^2$ $F = ?$</p>	<p>Формула: $F = \mu P$ $P = mg$ $F = \mu mg$</p>	<p>Чыгаруу: $F = 1000 \text{ кг} \cdot 0,035 \cdot 10 \text{ м/с}^2 = 350 \text{ Н}$ Жообу: $F = 350 \text{ Н}$</p>		
2	<p>Интерперсоналдык (инсандар аралык) интеллект (курчап тургандар менен баарлашууга шыктуулук) <i>Интерперсоналдык шыгы бар окуучулар бул бөлүмдө окуучулар аңгемелешүүнү жана жаамат менен биргеликте иштөөгө тарбияланышат. Топтор менен иштөө аркылуу лидерликке, уюштуруучулукка, өз оюн толук түшүндүрүп берүүгө көнүгүшөт жана өз ара аракеттенүүгө, пикир алмашууга, мамиле түзүүгө, суроо берүүгө, салыштырууга үйрөнүшөт.</i> Мисалы: 1-топ. Тынч абалдагы сүрүлүү 2-топ. Сыйгаланып сүрүлүү 3-топ: Тоголонуп сүрүлүү</p>			
3	<p>Лингвистикалык интеллект (“сүйлөгөнгө шыктуулук”) <i>Аларга тема боюнча берилген тапшырмаларга жооп жазганды, теманын алкагында чыгарылган мисалдарга аныктама берүүнү, келип чыгуу тарыхын окуп айтып берүүнү теориялык жактан сүйлөп түшүндүрүүнү үйрөнүшөт.</i> 1. Сүрүлүүнүн жашоодогу ролу кандай? 2. Сүрүлүүнү кантип чоңойтобуз? 3. Сүрүлүүнү кантип азайтабыз?</p>			
4	<p>Мейкиндиктик интеллект (сүрөт тартууга шыктуулук”) <i>Мейкиндик кабыл алууга (визуалдуу) шыгы бар окуучулар теманы сүрөт, слайд, график, таблица, диаграмма,</i></p>			

	<p>фильмдерди көрү жана түстөргө ажыратуу аркылуу түшүнүшөт. Турмуш менен байланыштырып, кандай шартта колдонулушун көрсөтүп берүүгө жана мисалдарды келтирүүгө көнүгүшөт.</p> <p>Алсак, күндөлүк турмушта сүрүлүүнү тынымсыз колдонуп жаткандыгын сүрөттөп беришет.</p> <p>Мисалы: Сүрүлүү күчүнүн түрлөрүнө карата сүрөттөрдү тартуу аркылуу түшүндүрүп беришет.</p> 
5	<p>Натуралисттик интеллект (“табият таанууга шыктуулук”) <i>Натуралисттик шыгы бар окуучулар курчап турган жаратылышты жана андагы жан-жаныбарлар, айлана чөйрө, табигый кубулуштар менен теманы байланыштырып түшүнүшөт.</i></p> <p>Мисалы: Сүрүлүү бизди курчап турган чөйрөдөгү эмнелерден көз каранды экенин билип, маселе түзүү аркылуу теманы өздөштүрүшөт.</p>
6	<p>Интраперсоналдык (ички инсандык) интеллект (“өзүн таанууга жана жалгыз иштөөгө шыктуулук”) <i>Интраперсоналдык шыгы бар окуучулар темаларды жана маселелерди изилдөөнүн жекече аныкталган мөөнөттөрүндө жана өзүнүн жекече орду болгон учурда жекече долбоорлор менен жалгыз иштөөгө, өз алдынча өзүн түшүнүүгө, өзүнүн ички дүйнөсүндө, сезимдерине, кыялдарына оюн топтоого, өзүнүн ички сезимин ээрчүүгө жана оригиналдуу болууга тарбияланат.</i></p> <p>Мисалы: Окуучу өз алдынча сүрүлүүнүн түрлөрүн салыштырышат жана турмуштук мисалдар менен айкалыштырат.</p>
7	<p>Дене бой-кинететикалык интеллект (кыймылдуулукка шыктуулук”) <i>Физикалык-кинететикалык шыгы бар окуучулар теманы актёрдук чеберчилик жана кол өнөрчүлүк менен баяндап берүүгө үйрөнүшөт</i></p> <p>Мисалы: Класстагы нерселерди пайдаланып сүрүлүү кантип пайда болорун көрсөтүп беришет.</p>
8	<p>Музыкалык интеллект (Музыкага шыктуулук”) <i>музыкалык шыгы (угуу жөндөмү) бар окуучулар теманы музыка менен байланыштырып баяндап айтуу ритмин, үн чыгарып окуу, угуу аркылуу билимдерин өркүндөтүшө алышат.</i></p> <p>Мисалы: Өз алдынча ырларды токушат, тесттерди түзүшөт жана ангемелерди жаратышат.</p>

Таблицада 8 түрдүү интеллекттер аркылуу ар бирибиз шык-жөндөмүбүздү аныктап алсак болот. Жогоруда айтылгандарды мугалим өз сабагында кандайча ишке ашырса болот? Мындай сабактардын түзүлүшү жана логикасы, сабакта аткарылуучу тапшырмалардын түрлөрү кандай болушу мүмкүн? – деген сыяктуу маанилүү суроолор ушундайча иштөөнү каалаган ар бир мугалимди ойлонтот. Мугалимдин ар бир сабагынын окуу планында окутуунун бардык усулдары камтылгандыгына ишенүүгө болот. Окуучулардын жөндөмдүүлүктөрүн өнүктүрүүдө сабактагы максаттуу ишмердүүлүк абдан маанилүү болуп саналат. Анткени, опоненттер менен, бир ойдогулар менен, өзүң менен да диалог түзмөйүнчө эч кандай ишмердүүлүк болбойт. Ошондуктан мугалим дайыма окуучулар үчүн мамилелешүүгө керектүү шарт түзүүсү зарыл, ошол учурда гана пайдалуу ойлор келип чыгат да түшүнүктөр айтылып бир калыпка салынат. Жыйынтыктап айтканда чыгармачылыктуу көп түрдүү интеллект колдоого алынып, алдыга коюлган маселени биргелешип чечишет. Өзүнө-өзү ишенүүсү пайда болуп, бири-бирине үстөмдүк кыла албайт.

Натыйжада окуучулар:

-Окуучулардын активдүүлүгү артат, кызматташтыгы көбөйөт.

-Өз билимин жөндөмүн көргөзөт

-Топтордо иштей билишет

-Бири-бирин угуу, сыйлоо сапаттарына ээ болушат

-Сүрөттөр, графиктер, турмуштук мисалдар менен чагылдырып көрсөтүүгө үйрөнүшөт

-Окуучулар маалымат эле албастан өз алдынча суроо берүүгө, сунуш киргизүүгө көнүгүшөт

-Окуучулар терең маанидеги идеяларды иштеп чыгышат.

Интеллекттин милдети – адамга анын өзүндөгү мүмкүнчүлүктөрүн ишке ашырууга, же ал жаратылышынан ким болсо ошондой боло алышына, адам өзүндө жакшы боло тургандарды жасоону баарынан көп каалай тургандыгын түшүнүп билүүгө жардам берүү болуп эсептелет. Ошол себептен интеллект теориясы физика сабагын окутууда да кеңири колдонууга болот. Жыйынтыгында көп түрдүү интеллектти активдүү колдонуудан өз ара аракеттенүү жакшырып, берилген материалдарды батыраак окуп, талкуу учурунда билип алган маалыматтарды жакшы эстеп калышат.

Ошентип жогоруда айтылган натыйжалар окутуунун көп түрдүү интеллектти пайдаланууга себепчи боло алат деп ойлойм.

Адабияттар

1. Аванова Ж.А., Алыбаев К.С., Пахирдинов М.А. “Планиметрия курсун интерактивдүү окутуу” Бишкек, 2012-ж. 180 б.
2. Ж.А. Аванова—Алыбаев К.С., Физика-математикалык багыт, Математика (орто окуу жайлар үчүн окуу-колдонмо). Жалал-Абад, 2010-ж. 123-б.
3. М. Койчуманова, О. Сулайманова Физика: Орто мектептердин 10-классы үчүн окуу китеби-1 бас. -Б; “Инсан” 2008-ж. 256-б.
4. Т.А. Жунусов. Физика боюнча колдонмо. Бөлүм: Физика, Техника. Басылган жылы: 2018-ж. 106-б.

*Кулушова М.К., окутуучу
К.Ш.Токтомаматов атындагы ЭАУ
Атабаева А.Б., ага окутуучу
К.Ш.Токтомаматов атындагы ЭАУ*

ЧЫҢГЫЗ АЙТМАТОВДУН ЧЕТ ЭЛДИК АДАБИЯТКА ТИЙГИЗГЕН ТААСИРИ

Аннотация

Ч.Айтматов ар түрдүү улуттагы, ар түрдүү диний, саясий, ишенимдеги, ар түрдүү кесиптеги жана ар кыл жаштагы сан жеткис китеп сүйүүчүлөрдүн сүйүктүү жазуучусу. Айтматовдун жазуучулук чеберчилигинин эң башкы сыры – көркөм ойлоонун көп тараптуу жана көп тармактуулугунда. Чыгармаларын кыргыз тилинде же орус тилинде, эки тилдин кайсынысында жазбасын, баары бир биринчи орунда кыргыз жазуучусу.

Ачык сөз: улут, жазуучу, чыгарма, кыргыз тили, китеп.

ВЛИЯНИЕ ЧИНГИЗА АЙТМАТОВА НА ЗАРУБЕЖНУЮ ЛИТЕРАТУРУ

Аннотация

Ч. Айтматов- любимый писатель бесчисленного множества книголюбов разных национальностей, разных религиозных и политических убеждений, разных профессий и разных возрастов. Главный секрет писательского мастерства Айтматова- многогранность и многосторонность художественного мышления. Вне зависимости от того, пишет он свои произведения на кыргызском или русском языке, он прежде всего кыргызский писатель.

Ключевые слова: нация, писатель, произведения, кыргызский язык, книга.

THE INFLUENCE OF CHINGIZ AITMATOV ON FOREIGN LITERATURE

Annotation

Ch. Aitmatov is a favorite writer of countless book lovers of different nationalities, different religious and political beliefs, different professions and different ages. The main secret of Aitmatov's writing skills is the versatility and versatility of artistic thinking. Regardless of whether he writes his works in Kyrgyz or Russian, he is primarily a Kyrgyz writer.

Key words: nation, writer, works, Kyrgyz language, book.

Чыңгыз Айтматовдун чыгармалары 180 тилге которулуп, 100 млн. нускадан ашык басылып чыккандыгы тууралуу маалымат кыргыз элин сүйүнтөт жана сыймыктантат. Дүйнөлүк тилдерге которулушу жана басылып чыгышы жагынан жазуучу эң алдынкы орунда тургандыгы такталган. ”Жамийла” повести Францияда 40 жолу басылып чыккан, Кытайда чыгармалары 50 жолу, ал эми Индияда 10 дон ашык тилде басылса, Африка өлкөлөрүндө Айтматовдун чыгармаларын кызыгуу менен окушат. Россияда мектеп окуучулары сөзсүз окуй турган 100 китептин 2 китеби кыргыз элинин залкар жазуучусу Айтматовдуку экенин айтышкан. Айтматов өмүр бою акылын, күчүн, аракетин жумшап, бизге улуу нерсени калтырып кетти, ал – эч ким тартып ала албас, эч ким өчүрүп сала албас, касиеттүү байлык-рух.

Айтматовдун чыгармалары башка улуттар үчүн дилин тазартуунун, адамгерчиликтин руханий азыгы болсо, кыргыздар үчүн рухтун соолбос булагы, бүтпөс кенчи. Кытай мамлекетиндеги кытайлар Айтматовду коңшу элдин жазуучусу деп эсептесе, 200 миңдей кытайлык кыргыздар улуттук сыймыгыбыз деп эсептешет. Казактар, уйгурлар түбүбүз бир түрк элдердин мактанычы, дүйнөлүк жазуучу деп эсептейт.

Айтматовдун чыгармалары Кытайда окурмандарга орусчадан которуу аркылуу жетти. 1958-жылы “Жамийла” повести кытай тилине которулган алгачкы чыгармалардан болду. 1980-жылдан кийин жазуучунун чыгармалары биринин-артынан бири которулуп, басмадан чыгып, дээрлик бардык чыгармалары кытай тилинде жарык көрдү. Китеп дүкөндөрүндө Айтматовдун китептеринин сатулуусу абдан жакшы болгон. Чыгармалары кыргыз тилинде кандай кабыл алынып, кандай түшүнүлгөн болсо, Кытай китеп сүйүүчүлөрү тарабынан да ошондой деңгээлде кабылданган. Кытай жазуучулары Айтматовдун чыгармаларын жана андагы идеяларды, кейипкерлерди туурап чыгармаларды жаратышкан. Алардын бири Ваң

Мың. Ал Айтматовду Кытай адабиятына таасир эткен дүйнөлүк төрт жазуучу Маркес, Кафка, Хемингуейге кошкон. Жазуучунун чыгармаларынын таасири менен “Обончунун пири” аттуу чыгармасы “Жамийланы” туурагандыгын өзү белгилеп айтып кеткен. Анын чыгармасында Жамийла Айданак деп аталып, Данияр Акирам деген ат менен аталган. ”Нур”, ”Чаар түс” чыгармалары “Гүлсаратка”, “Соңку тоо” аттуу чыгармасы “Биринчи мугалимге” окшоштурулуп жазылгандыгын адабиятчылар изилдеп чыгышкан.

Кытай жазуучуларынын ичинен Айтматовго ашыкча баа берген атактуу жазуучулардын бири Жаң Чыңы: ”Кыргыз жазуучусу Айтматов менин чыгармачылыгыма алгылыктуу таасирин тийгизди жана көздү ачты. Айтматовдун жаңы жана узакка жашай турган чыгармалары, Хемингуэйди эски боюнча калтырып кете алды”,-деп эки жазуучуну салыштырган. “Жамийла” чыгармасын изилдеп, “Кара жорго” чыгармасын, “Биринчи мугалимдин” негизинде “Алик футболчу” чыгармасын жазган. Изилдөөлөр боюча Айтматовдун чыгармалары боюнча Кытайда жарык көргөн макалалардын саны 300 бетке жеткен. Аспирантык ишин жактоо макалалары 17, докторлукту жактоо ишинен үчөө, илимий китептерден экөө басмадан чыккан. 2007-жылы “Айтматов Кытайда” аттуу илимий изилдөөсү менен профессор, магистр, Шы Жиншию Ты-янжын университетинин докторлук атагына ээ болгон.

Ал эми Бельгия элине Чыңгыз Айтматов 1959-жылы француз тилине которулуп чыккан ” Жамийла” аркылуу таанылды. Люксембург жазуучусу Розмоули Киффер Айтматовдун чыгармалары тууралуу “Нувель эроп” жана “Дриады” журналдарына бир топ макалаларын чыгарган. “Жамийла”, “Саманчынын жолу”, “Гүлсарат”, “Ак кеме” повесттеринен үзүндүлөрдү радио аркылуу чыгып окуган. Өз макаларынын биринде: “Ч.Айтматов бизди адамдарды сүйүүгө, дүйнөнүн, күндөлүк тирүүлүгүн, дүйүм сулуулугун баалай билүүгө үндөгөнсүйт; Жашоо-турмуштун баштапкы ыйык башат-негиздерине туш кылуу ал качан, кай заманда болбосун кыял-тилек деген ар дайым адамдын жан азыгы экенин эскерткенсийт”, - деп айткан.

Дагы бир Белгиялык жазуучу Гольди Бланкоф-Скар 1984-жылы “Советтик көп улуттуу адабият: Ч.Айтматов” деген көлөмдүү макаласын жарыялаган. Макалада : “Бул адабияттардын өкүлдөрү туулуп –өскөн туурлар менен аймактар айрым убактарда бири-биринен айтаарлык алыс болсо да , арийне чыгармачылык умтулуулары жана гуманисттик идеалары жагынан алар түпкүлүгү бирдиктүү феноменди түзүшөт. Айтматов адам жанынын ички өзөгүн көрө билген өткүр изилдөөчү, өзүнүн өзгөчө жөндөм-шыгы жана сергек сезимталдыгы аркасында ал кимдин болбосун, а тургай ашкан жөнөкөй, катардагы карапайым пенденин пейил-дилиндеги дирилдеген назик туюмдар менен ченебеген түпсүз туңгуюктарга чейин туюнта алат жана алардан ар бир адам өз арман-кыялдары менен санаа-сезимдерин туюп биле алат”,-деп жазуучунун чыгармачылык зор талантына таң калып суктанганын айтуу менен жазган.

Грузин элинин жазуучусу Нонешвили Айтматовдун “Жамийла” повести тууралуу “Жамийланын бактысы” деген макаласында чыгарма жрыяланаары менен Грузин элиндеги китеп окуучулар арасында өзгөчө чыгарма катары сүйүүнү пайда кылгандыгын белгилеген. Бул чыгарма байыркы каада–салттардын калдыктарынан үстөмүк кылган кыргыз айылындагы жөнөкөй бир кыз жөнүндө баяндалган, анча чоң эмес повесть деп эсептеген жана макаласында: “Жамийла менен Данияр – биздин мезгилдин адамдарынын эң сонун жактары көрсөтүлгөн биздин кылымдын сыймыктуу адамдары. Алар адамдар жан-дили менен барктаган жана сыймыктанып эскеришкен эң сонун, эң таза сүйүүнүн үлгүсү. Алардын жүрөгүндө адамдын зор бактысына ишенүүнүн терең сезими жатат”,-деп өз оюн билдирген.

Француз жазуучусу Луи Арагон бул повести окуп чыгып, “махабат тууралуу дүйнөдөгү эң сонун баян” деп атаган. Бул чыгарма менен 1958-жылы “Новый мир” журналына которулуп чыккандан кийин таанышкан. Бирок Айтматов жөнүндө таптакыр маалыматы жок эле. Автор тууралуу сураштырып, “Жамийла” повести жарыкка чыккан учурда отуз жашка толо элек, адабиятта жаңыдан ат салыша баштаганын, Шекер айылындагы кызматчынын уулу,

“Жамийлада” баяндалган окуялар өтүп жаткан мезгилде, сельсоветтин секретары болуп иштей баштаганын,кийин ветеринардык-зоотехникалык мектепте кирип окуп, Кыргызстандын айыл чарба институтунан билимин уланткандыгы жөнүндө жана 1956-58-жылдарда Москвадагы эки жылдык жогорку адабий мектебинде окуп, 1957-жылы советтик жазуучулар Союзуна кабыл алынгандыгы жөнүндө маалымат алат. Луи Арагонго Айтматовду таанып-билүү үчүн бул маалыматтар анын жөн-жайын толук ачып бере алган эмес. Ал өз макаласында: “Ушинетип, менменсинген Парижден Вийондун, Гюго менен Бодлердин Парижинен, алда нечен королдор менен революцияларды көргөн Парижден, ар бир ташы өзүнчө ылакап же узун сабак аңгеме болуп айтылып, искусствонун өлбөс-өчпөс жергеси атанган Парижден, көрбөгөнү, окубаганы, башынан өткөрбөгөнү калбаган Парижден мен “Вертер” менен “Берениканы” да эмес “Антоний менен Клеопатраны” да, “Сентименталдык тарбияны” да эмес “Жамийланы” окуп чыктым. Ушул учурда Ромео менен Жульеттанын, Паоло менен Франческанын, Эрнан менен Донья Сольдун элестери мага өчүңкү тартып калды, анткени, мен Данияр менен Жамийлага жолуктум да, ошолор менен согуштун үчүнчү жылына 1943-жылдын августунун түнүнө кайрылып, алда кайда Күркүрөө өзөнүнө, эгин жүктөлгөн шады арабаларга жана тиги экөөнүн окуясын айтып берген Сейит аттуу балага бардым”, -деп жазган. Демек Луи Арагон ушундай атактуу, белгилүү жазуучулардан да өзүнө анча тааныш болбогон Айтматовду жогору койгон. Бул чыгарма аркылуу Кыргыз жери анын ичинен “жыпар жыттуу Талас” элдин каада-салт, үрп-адаты, жаратылышы, жашоо-турмушу, ал тургай боз үй эмнеден жасалганын билгендигин айткан. Анан ал Чыңгыз Айтматовго: “Сенин үнүң бизде да угулуп, эркек-аял өз ордун таап, бала жарыкты боолголоп көрө баштаган кереметтүү түндө өкүм сүрүп жатат деп айтпай коё албайм”, -деген.

Казак жазуучусу Мухтар Ауэзов да бул чыгарма боюнча өз оюн билдирип “Ак жол” деген макаласын жазган. Чыгармадагы Жамийла менен Данияр эмгекчил, жан дүйнөсү бай адамдар экендигин жана окуяны баяндап берип жаткан бала ата-бабадан келе жаткан турмуш эрежелеринин артыкбаш жүгү акырындап өспүрүмдүн ийнинен шыпырылып түшүп, сергек жаш адамдын чыныгы табияты ачылып, Жамийла менен Данияр сыңары махабаттын касиетин түшүнүп билгенин жазган жана Айтматовго чын дилинен чыгармачылык ак жол каалаган.

Даргин жазуучусу жана драматургу Ахмедхан Абу-Бакрдын “Ак бөкөн” жана алтай жазуучусу Борис Укачиндин “Тоо жаны” чыгармалары Айтматовдун “Ак кеме” повестине көп жагынан окшош. “Ак кемеде” жазылган Бугу-Эне жомогундагыдай Абу-Бакрдын повестинде да жаратылышка келтирилген кыянаттык акыры айланып келип өз башына тийген мисал келтирилген. Жазуучу ак бөкөн легендасын Ч.Айтматовдой эле жаратылыш менен адам баласынын карым-катышын көрсөтүү үчүн колдонгон.

Атагы ааламга тараган Ч.Айтматовдун чыгармалары театрлаштырылып, дүйнөнүн төрт бурчунда бүгүнкү күнгө чейин коюлууда. Чыгармаларынын негизинде опералар, балеттер жазылып, ар өлкөнүн жүздөгөн сүрөтчүлөрү сүрөттөрдү тартышып, көргөзмөлөргө катышышкан. Мисалы, немец сүрөтчүсү Эрхард 100 дөн ашуун, кыргыз сүрөтчүсү Бабажанов 50 дөн ашуун сүрөт тартышкан. Россияда, Кытайда, Түркияда, Францияда, Германияда, Казакстанда “Айтматов таануу” борборлору пайда болуп, философтор, политологдор, педагогдор, тилчилер ж.б. үчүн кызыгуу жаратып келет.

Колдонулган адабияттар

1. Ч.Айтматов. Биринчи том. Бишкек. “Улуу тоолор” 2018. Ч.Айтматов атындагы тил жана адабият институту.
2. А.Акматалиев, А. Кадырманбетова Классикалык изилдөөлөр жана тексттер. Адабият таануу 7-китеп. Бишкек. “Полиграфбумресурсы”. 2018.
3. А.Акматалиев Ч.Айтматовдун чыгармачылыгы боюнча изилдөөлөр. 3 томдук. Бишкек. “Кут-бер” 2018.
4. А.Акматалиев Айтматов энциклопедиясы биринчи том. Бишкек. “Турар”, 2018

МАТЕМАТИКАНЫ ОКУТУУДА ОКУУ ИШТЕРИНДЕГИ МОТИВАЦИЯ БЕРҮҮ ЖАНА СТИМУЛДАШТЫРУУ УСУЛДАРЫ

Аннотация

Макалада билим берүү жана таанып-билүүнү жакшыртуу көйгөйлөрү каралат. Математика сабагында окуучулардын активдүүлүгү сабакты терең өздөштүрүүгө жардам берет, сабакка кызыгы артат, жүрүм-турумга дем берет, ага багыт берет. Математика сабагында чечилип жаткан маселе боюнча бүтүндөй кабыл алууну калыптандыруу, аны чечүүнүн ыкмаларын тандоону үйрөтүү, билимди, билгичтиктерди жана көндүмдөрдү бир предметтен экинчи предметке өткөрүп, колдонууга, тектеш дисциплиналардагы маалыматтарды үйрөнүүгө жана колдонууга үйрөтөт. (физика, химия, информатика, биология, чийуу).

Ачкыч сөздөр: Мотивация, стимул, предметтер аралык байланыш, чыгармачылык

МЕТОДЫ МОТИВАЦИИ И СТИМУЛИРОВАНИЯ В УЧЕБНОЙ РАБОТЕ ПРИ ПРЕПОДАВАНИИ МАТЕМАТИКИ

Аннотация

В статье рассматриваются проблемы воспитания и познавательного совершенствования. Активность учащихся на уроке математики способствует углубленному усвоению урока, повышает интерес к уроку, вдохновляет и направляет поведение. Формирование целостного восприятия решаемой задачи на уроке математики, обучение выбору способов ее решения, перенос и использование знаний, умений с одного предмета на другой, изучение и использование информации из смежных дисциплин. (физика, химия, информатика, биология, черчение).

Ключевые слова: Мотивация, стимул, межпредметная связь, творчество

METHODS OF MOTIVATION AND STIMULATION IN ACADEMIC WORK WHEN TEACHING MATHEMATICS

Annotation

The article deals with the problems of education and cognitive improvement. The activity of students in the math lesson contributes to in-depth learning of the lesson, increases interest in the lesson, inspires and directs behavior. Formation of a holistic perception of the problem being solved in a math lesson, teaching the choice of ways to solve it, transferring and using knowledge, knowledge and skills from one subject to another, studying and using information from related disciplines. (physics, chemistry, computer science, biology, drawing).

Keywords: Motivation, incentive, interdisciplinary communication, creativity

Мотивация билим берүү ишинин структурасынын эң маанилүү компоненти болуп саналат, ал эми инсан үчүн өнүккөн ички мотивация аны калыптандыруунун негизги критерийи болуп саналат. Бул окуучу "иш-аракеттин өзүнөн ырахат алуу, анын дароо натыйжасынын жеке адам катары калыптанат.

Теманын актуалдуулугу төмөндөгүлөр менен шартталган:

-мотивация окууда маанилүү функцияларды аткарат:

-жүрүм-турумга дем берет, ага багыт берет жана уюштурат, ага жеке маани жана жалпы маани берет;

-мектептин өзгөчөлүгүн жана окуучулардын инсандык өзгөчөлүктөрүн эске алуу менен окуучулардын мотивациялоо механизмдерин жаңылоо боюнча белгилүү методикалык чечимдерди кайра карап чыгуу зарылчылыгы.

Орто мектепте математиканы окутууда мотивацияны калыптандыруунун технологиясы жана методдору:

-окутуунун мазмуну менен тыгыз байланышта болууга, чыгармачылык менен иштөөгө;

-балдардын билимин, көндүмдөрүн жана мотивациялык деңгээлин алдын ала талдоодон кийин тандалып алынат;

-конкреттүү кырдаалды эске алуу;

-сабактын максатына жана милдеттерине жараша;

-окуучулардын жаш тобунун психологиялык өзгөчөлүктөрү менен аныкталат.

Бала сабакка кызыгышы керек. "Кызыкчылык" окуу мотивациясынын синоними экенин эстен чыгарбоо керек. Эгерде биз бардык окууну бир чынжыр түрүндө карасак: "Мен каалайм - мен алам - мен муну кызыгуу менен жасайм - жеке өзүм - бул ар бир адам үчүн маанилүү" Бул курулуштун борборунда кызыкчылык турганын дагы бир жолу көрөбүз. Анда аны балада кантип калыптандыруу керек? Өз алдынчалык жана активдүүлүк аркылуу, класста жана үйдө изденүү иш-аракеттери аркылуу, көйгөйлүү кырдаалды түзүү, окутуунун түрдүү ыкмалары, материалдын жаңылыгы, сабактын эмоционалдык боёгу аркылуу көрсөтүлөт. Балада кызыгуу болгондо гана өзүнүн аракети менен көп ийгиликтерге жете алат.

Күч-аракетти талап кылган нерсени жасоо кызык, бирок кыйынчылыктар ишке ашуусу керек. «Окуу материалын негизсиз жөнөкөйлөштүрүү, аны изилдөөнүн негизсиз жай темптери, бир нече, монотондуу кайталоо интенсивдүү өнүгүүгө салым кошо албайт»

Алгебра жана геометрияны окутуунун мотивациясын өнүктүрүү орто мектепте окутуунун теориясы менен методикасынын актуалдуу проблемаларынын бири болуп саналат жана аны активдештирүүнүн формаларын жана ыкмаларын өркүндөтүүнүн жаңы жолдорун талап кылат. Ал үчүн мугалимде изденүүчүк иш аракеттери тынымсыз болушу керек. Бул маселени чечүүгө мектеп окуучуларын окутууда комплекстүү сабактарды (математика жана физика, математика жана химия, математика жана биология, математика жана информатика, математика жана чийүү) киргизүү жардам берет.

Математика сабагында чечилип жаткан маселе боюнча бүтүндөй кабыл алууну калыптандыруу, аны чечүүнүн ыкмаларын тандоону үйрөтүү, билимди, билгичтиктерди жана көндүмдөрдү бир предметтен экинчи предметке өткөрүп, колдонууга, тектеш дисциплиналардагы маалыматтарды үйрөнүүгө жана колдонууга үйрөтүү зарыл. (физика, химия, информатика, биология, чийүү).

Азыркы этапта мектеп предметтерин интеграциялоо окуучулардын мотивациясын калыптандырууга көмөктөшүүчү жаңы чечимдерди активдүү издөөнүн багыттарынын бири болуп саналат.

Балдарга математикалык түшүнүктөрдү үйрөтүүдө математиканы башка сабактар менен интеграциялоону күчөтүү зарыл. Балдар математиканы жакшы өздөштүрсө башка сабактарды да жөндөп кете алат, өздөштүрө алат. Мисалы, геометрия сабагында «Векторлор» деген тема окулат. Аны үйрөнүүдө физика курсунан «Күч – вектордук чондук», «Бир түз сызыкты бойлото багытталган эки күчтүн кошулушу» темаларында алган билимдерин колдоно аласыз. Физика сабагында билимди колдонуу окуучулардын математикалык аппаратты колдонмо маселелерди чечүүдө колдонуу көндүмдөрүн калыптандырууга жардам берет, курчап турган дүйнөдөгү математиканын орду жөнүндө түшүнүктү калыптандырат, чындык менен идеалдын ортосундагы айырманы көрүүгө жардам берет жана кошумча кызыгууну жаратат. жана окууга мотивация.

«Окшоштук» темасын окуп жатканда география курсунун материалдарын (темалар: «Жер бетиндеги аралыктарды өлчөө», «Чиймеде багыттарды жана аралыктарды сүрөттөө», «Уюлду колдонуу менен участоктун схемалык планын түзүү) колдоно аласыз. сурамжылоо ыкмасы»). Математика менен географиянын мындай байланышы жаңы математикалык түшүнүктөрдү алууга, теоремаларды далилдөөгө жана географияда математикалык амалдарды колдонууга жардам берет.

«Масштаб» темасын окуп жатканда план же карта боюнча эки чекиттин ортосундагы аралыкты аныктоо шарты болгон тапшырмаларды колдонсо болот. Бул учурда географиялык карталарды колдонуу максатка ылайыктуу.

Геометрия сабагында студенттер бурчтардын даражалык өлчөөлөрү менен таанышышат, бул өз кезегинде география курсунан «Даража тармагы» темасын натыйжалуураак үйрөнүүгө өбөлгө түзөт.

Ошентип, география сабагынан билим алуу окуучуларга рационал сан, терс сан, чекиттин координаталары түшүнүктөрүн түшүнүүгө, ар кандай схемаларды куруу көндүмдөрүнө чоң мүмкүнчүлүктөрдү берет.

Математика сабагында компьютердик программаларды колдонуу окуучуларды өзгөчө кызыктырат. Окутуу же мониторинг программалары жеке жана топтук иш үчүн да колдонулушу мүмкүн. Алар окуучулардын логикасын, эс тутумун өнүктүрөт, окууга болгон мотивациясын түзөт. Анткени азыркы заманбап техника өнүккөн мезгилде балдар техниканы жакшы билишет, интернет, уюлдук телефон менен тыгыз байланышта.

Глобалдык маалыматташтыруунун шартында бир эле маселелерди математикалык методдор менен жана компьютердик техниканын жардамы менен чечүүгө болгон ар түрдүү ыкмалар материалдын мазмунун так жана даана чагылдырып, студенттердин илимий-изилдөө иштерин жүргүзүүсүнө шарт түзөт.

Геометрия менен чийүүнүн ортосунда абдан тыгыз байланыш бар. Геометриянын максаты окуучуларды тегиздиктеги фигуралардын касиеттери менен тааныштыруу, алардын мейкиндикте чагылдырылышын жана мейкиндик кыялын өнүктүрүү. Муну менен катар студенттер практикалык геометриялык маселелерди чечүү үчүн практикалык көндүмдөрдү жана көндүмдөрдү алуулары керек. Сүрөт тартуу курсунда да ушундай тапшырмалар бар, ошондуктан балдарды практикалык иштерге даярдоо үчүн чийүү менен геометрияны окутуунун ортосундагы байланыштын зарылдыгы келип чыгат.

Мындан тышкары, геометрия боюнча балдар чийүүнүн теориялык негиздерин үйрөнүшөт, ал эми геометрия сабактарында чийүү куруу ыкмалары колдонулат.

Интегралдык сабактар натыйжалуу болушу үчүн кызыгуу жана чыгармачылык атмосферасы керек. Алгебра жана геометрия боюнча интеграцияланган сабактарды өткөрүү процессинде процесстердин эки блогу шарттуу түрдө бөлүнөт: актуалдаштыруу жана конкреттештирүү. Интегралдык сабактардын милдети окуучуларга окуу материалын өздөштүрүүсүнө жардам берүү болуп саналат.

Мотивацияны өнүктүрүү үчүн интеграцияланган математика сабактарын колдонуунун натыйжалуулугу, биринчи кезекте, окуучулардын эмоционалдык чөйрөсүнө жана сезимдерине таасир этүүчү, күчтүү туруктуу ички мотивацияны түзүүчү каралып жаткан маселелердин турмуштук маанилүүлүгүн чагылдыруу менен байланышкан. үйрөнүү үчүн Математика сабагында балдарга эмоционалдык таасир этүү каражаты болуп жаңылык, көңүл ачуу, адаттан тыш, күтүлбөгөн нерсе саналат. Окуу үчүн ички туруктуу мотивацияны түзүүнүн эң күчтүү каражаты билим берүү проблемасынын практикалык багыты болуп саналат. Орто мектепте алгебра жана геометрияны окутуунун жакшы уюштурулган процесси окуучулардын потенциалын ачат. Предметтик мотивация балдардын окуунун өндүрүмдүүлүгүнө жана инсандыгын өнүктүрүүгө таасирин тийгизет.

Ошентип, алгебра жана геометрияны окутуунун предметтик мотиви өз ара байланышкан бир катар ар түрдүү факторлордон турат. Эң негизгиси кызыкчылык, келечектеги кесиптик ишмердүүлүккө даярдануу мотиви, жеке өзүн-өзү ырастоо жана ийгилик мотиви. Математиканы окутууга кызыгууну ойготуу жана ички мотивацияны калыптандыруу үчүн мотивациялоочу факторлордун бардык ар түрдүүлүгү маанилүү.

Көрсөтмө куралдар көп болгондо балдар кызыгышат. Геометриядан темасы "Фигураларды трансформациялоо" сабагында студенттердин жылдар бою топтогон эмгектеринин көргөзмөсү түрүндө өткөрүлөт. Бул көргөзмө ушунчалык таң калыштуу болгондуктан, ар бир адам кыймылдын бардык түрлөрүн кемчиликсиз түшүнө баштайт жана, албетте, өзүнүн сүрөтүн тарта баштайт. өздүк, анткени ойгонгон амбиция, өз ишине сыймыктануу – студенттердин активдүүлүгүн стимулдаштыруунун эң күчтүү ыкмаларынын бири. Дизайн, адаттан тыш нерсе жаса, ошондо ал сакталып калат, келечектеги студенттерге кызмат кылат.

Мугалим балдар окуган окуу китебинин материалын гана эмес, окуучу үчүн маанилүү болгон көңүл ачуучу материалды да колдонсо кызык.

Процент боюнча маселелерди бир эле учурда катыштарды колдонуу менен аныктамалар аркылуу чыгаруу, пропорция түзүү жана теңдемени чыгаруу менен студент маселелерди чыгаруунун ар кандай ыкмалары менен таанышат. Мында, албетте, тигил же бул ыкманын рационалдуу-лугу женундегу маселе козголот.

Окуу процессин мотивациялоо максатында тарыхый материалды колдонууга өзүнчө токтолгум келет. Анткени, биринчиден, математикалык билим берүүнүн максаты окуучулардын маданиятын өнүктүрүү болуп саналат. Балдарды адамзат топтогон руханий жана материалдык байлыкты баалай билүүгө үйрөтүү керек, бирок мотивациялык көз караштан алганда, “татыктуу математикалык билим албаган адамды маданияттуу деп эсептөөгө болбойт” деген суроону башкача коюуга болот.

Биринчиден, мугалим өзү математикада кандай мүмкүнчүлүктөр бар экенине ишениши керек. Бул руханий, эстетикалык, чыгармачылык жана интеллектуалдык өнүгүү. Математика өнүгүп эле тим болбостон, баланын өнүгүү деңгээлин аныктоочу курал катары кызмат кылаары чындык, бул психологиядагы бирден-бир өлчөө куралы.

Математика интуицияны, фантазияны, логиканы гана өнүктүрбөстөн, алардын өнүгүшүн аныктоочу ыкма катары да кызмат кылат.

Белгилүү бир математикалык маселени изилдөөгө болгон кызыгуу студенттин бул маселени изилдөө зарылдыгына ынануусунан көз каранды. Бул алдын ала мотивация жөнүндө. Ал практикага кайрылуу менен эң ийгиликтүү ишке ашат. Адамдын таанып билүү жана практикалык иш-аракеттери тыгыз биримдикте жана бири-бирине чырмалышып турат.

Менин мектеп окуучуларым үчүн бул стимул алардын таанып-билүү жана практикалык ишмердүүлүгүнүн ортосунда пайда болгон карама-каршылыктарды жоюуга жардам берип, теориялык билимдин зарылдыгын түшүнүүгө жардам бергени үчүн эң маанилүүсү. Ишимде мен ушул сунушту аткарам.

Адабияттар

1. Идиатулин В. С. Принцип проблемности в обучении // Школьные технологии. - 2010. - N 4. - С. 29-42
2. М.Султанбаев Математика боюнча маалымдама. Бишкек, 2017-ж.
3. Жандуу математика. Бишкек, 2005-ж.

ИСПОЛЬЗОВАНИЕ В РЕЧИ ДИАЛЕКТИЗМА И ЗАИМСТВОВАННЫХ СЛОВ

Аннотация

В этой статье описываются некоторые диалекты, используемые в разных регионах Кыргызстана. Как возникают диалекты, для чего нам нужно их изучать? А также рассматриваются роль и место иностранных, заимствованных слов. Украшают ли нашу речь слова-паразиты, нужно ли нам использовать иностранные слова?

Ключевые слова: диалектизм, литературный язык, слова-паразиты, культура речи, просторечье, богатство языка, современный язык.

USING IN OUR SPEECH OF DIALEKTISM AND BORROWING WORDS

Annotation

This article describes some of the dialects used in different regions of Kyrgyzstan. How do dialects arise, why do we need to study them? Do the words of parasites decorate our speech, do we need to use foreign words?

Key words: dialectism, literary language, parasitic words, culture of speech.

Богатство и разнообразие, оригинальность речи говорящего и пишущего во многом зависит от того, насколько он осознает, в чем заключается самобытность родного языка, его богатство. Богатство любого языка определяется прежде всего богатством словаря.

Считается, что говорящему необходимо иметь достаточный запас слов, чтобы выражать свои мысли четко и ясно. Важно постоянно заботиться о расширении своего запаса, стараться использовать богатства родного языка. Богатство языка определяется и смысловой насыщенностью слова, то есть его многозначностью. Важно, то ли слово выбрано для выражения мысли? Понимает ли слушатель, о чем идет речь, что имеет в виду говорящий?

Современный кыргызский язык - это язык, существующий много веков и переплетенный между собой. Это, с одной стороны, сформированный, орфографически и орфоэпически адекватный литературный язык с выработанными правилами. С другой стороны, он также имеет местные особенности языка, а также диалекты, которые содержат последовательность этих особенностей. Многие языковые единицы похожи, поэтому все диалекты объединены в единый язык. Тем самым они отличаются от других языков, диалектов других языков. Таким образом, понятие просторечия включает в себя как литературный язык, так и диалекты. Литературный язык есть высшая форма народного языка. Диалект, напротив является более простой формой, живущей в устной форме, чем литературный язык, и не ограничивается нестандартизированной нормой.

Диалектология –это изучение языка (например, русского, казахского, узбекского, таджикского, дунганского), как часть языкознания и раздел языкознания. Она изучает говоры местного диалекта отдельного языка- как отрасль науки. Термин диалектология происходит от греческого слова *dialectos*, что обозначает «разговор, беседа» и *logos* «чтение, наука, речь, понятие, мысль, память, разум».

В кыргызский язык — это слово перешло через русский язык. Следовательно, диалектология – это наука, изучающая местные особенности просторечия. Все явления просторечия не являются однородными, одинаковыми для всех регионов. Там идут различия в говорении относящиеся к какой-либо профессии, или социальному явлению, или региону. Эти различия или отличия – представляют собой средство общения на разговорном языке людей, проживающих в этом районе, регионе. Но эти приобретения в говорении, отдельные фразы и затем использование их в речи распространены не на весь язык. Поэтому они принадлежат к местной особенности каждого языка, т.е. к диалектической особенности.

Но в этой мере, в какой встречались диалектные особенности, он не отделялся от общепотребительного языка.

Диалекты по самой своей природе являются локальными ответвлениями просторечия, но в то же время уходят своими корнями в литературный язык. Общий народный язык может

иметь разные многие диалекты. Но, таким образом, диалекты не бывают вовсе не похожи друг на друга, а образуют в некоторых отношениях общность. Но в остальных отношениях у них есть

разницы. Без таких различий просторечие не делилось бы на диалекты. Диалекты в разных языках разные, это явление зависит от исторического развития языка, его исторического и социального статуса. В чём необходимость изучения диалектов?

На этот вопрос можно ответить таким образом:

У каждого языка есть своя история. Кыргызский язык не исключение. Диалекты часто сохраняют явления или факт, не встречающиеся в литературном языке, но представляющие интерес для истории просторечия в целом. Изучая их, наука диалектология помогает выявлять и проанализировать историю языка и историю народа.

Наука диалектология определяет пути становления и развития литературного языка, его диалектическую основу. Переход между историей, народной и гражданской, выявляет связи и отношения.

Диалектология способствует углублению понимания искусства. Диалектология является неоценимым подспорьем в раскрытии тайн древних текстов фольклора, литературы или истории, в изучении особенностей языка.

Диалектизмы в основном присутствуют в устной речи сельского населения, при этом в официальной обстановке носители диалектов переходят на литературный язык. Основными проводниками литературного языка является школа, телевидение, радио, газеты, литература.

Все диалектизмы обладают характерными чертами: фонетическими, морфологическими, словообразовательными, лексическими. Это дает основание сгруппировать их по общим признакам.

Лексические диалектизмы – слова, известные только носителям диалекта и употребляющиеся на определенной территории. В южно-кыргызских говорах: тукум-жумуртка, кукурт-ширенке, гош-эт, там-уй, пул-акча, сулуу-чирайлуу, кыска-калта, кичине-пакана, азайт-пасайт, темене-жувалдыз, чиркей-паша, кире бериш-пешайван, гилас- алча.

Лексические диалектизмы имеют синонимы в литературном языке.

Этнографические диалектизмы – слова, которые называют предметы быта, одежду, кушанья, растения, известные только в определенной местности.

Например, майда манты- маленькие мантышки с картофелем, подающиеся с луком и красным молотым перцем, тукум-жумуртка, катык-айран, асал-бал, нак-алмурут, гош нан- лепешки с мясом, испеченные в тандыре, маароо-растение, из которого добывают семена, толкут в порошок. Его добавляют в картофельное пюре для пельмешка.

Эти диалектизмы не имеют синонимов в литературном языке.

Лексико-семантические диалектизмы – слова, которые совпадают по звучанию с литературным языком, но в определенном диалекте имеют свое значение.

Оокат-предметы быта, кандай жатасынар-как вы, как ваши дела? жетим- это слово дает в разных ситуациях множество смыслов, в основном как удивление.

Фонетические диалектизмы – слова, которые в диалекте получили особое звуковое оформление.

Они отличаются отдельными звуками, несвойственными общепотребительному языку.

Даяр-тарай, кесе-каса, текче-такча, уболук-увалик, эми-энди, бата-пата, кесел адам- касал-адам.

Морфологические диалектизмы – слова, которые имеют грамматические изменения, совершенно не свойственные общепотребительному языку.

Алып берем-аберем, келбейсинби-гевейсинби, кетип атамын-гетватам,

Чаще всего в речи реализуется одно из значений многозначного слова, иначе люди не понимали бы друг друга. Однако многозначность может быть использована как прием обогащения речи.

Очень богат наш язык синонимами – словами, близкими по своему значению. Каждый из синонимов, отличаясь оттенком значения выделяет какую-то одну особенность качества

предмета, явления или какой-то признак, а в совокупности синонимы способствуют более глубокому, всестороннему описанию явлений действительности. Синонимы делают речь красочнее, разнообразнее, помогают избегать повторений одних и тех же слов, образно выразить мысль. Например, понятие о большем количестве чего-либо передается словами: коп алма, арбын каалолор, биртоп ойлор, кенари тараган, кыйла иштер.

Чистота речи- отсутствие в ней лишних слов, слов- «сорняков», слов- «паразитов». Конечно, в языке этих языков нет, такими они становятся в речи говорящего из-за частого, неуместного употребления. К сожалению, многие вставляют в свою речь «любимые словечки»: мындайча атканда, эми, эмне дейбиз, такыраак айтканда, мындайча, ошо. Это производит очень неприятное впечатление.

Почему же все- таки слова- сорняки появляются в нашей речи? Причиной может быть волнение, но может быть и неумение мыслить публично, подбирать нужные слова для оформления своих мыслей и, конечно, бедность индивидуального словаря говорящего.

Ясность, понятность речи зависят и от правильного употребления в ней иностранных слов. Использование в нашей речи иностранных слов не случаен. Заимствование – это нормальное, естественное явление для любого языка. Например, в словаре английского языка иностранные слова составляют более половины, немало их в немецком, в французском и других языках.

Такое явление не было чуждо и древним языкам: в латинском языке более 7 тыс. греческих слов.

Заимствованные слова в языке появляются в результате общения одних народов с другими, в результате политических, экономических, культурных связей между ними. Заимствование слов из других языков – один из источников обогащения словаря. В мире не встречается ни одного языка, не контактирующего с другими языками.

В наше время оживляются старые и возникают новые виды связей между кыргызами и другими народами. Поэтому современный кыргызский язык постоянно пополняется словами, заимствованными из других языков, и в свою очередь обогащает словами различные языки мира. Есть группа слов, прочно вошедших в кыргызский язык. Они заимствованы давно, усвоены всем народом и не воспринимаются как иноязычные. Эти слова – единственные наименования жизненно важных понятий. К этой группе относятся не только бытовые слова кровать-керебет, ящик-жащик, телефон-тилфон, воронка-варанка, калош-колоч, стол-устол, совхоз-сапкоз, капуста, телевизор, тарелка, сарай, базар, но и слова, связанные с производством, образованием: шахта, цех, фабрика, класс и др. Очень много слов перешло в кыргызский язык из арабских-иранских языков, особенно это связано с увеличением интереса к исламу. В последнее время многие используют арабские слова, не смотря на то, что в кыргызском языке есть эквиваленты этих слов: ин шалла- буйруса, субхан алла- баракелде, альхамдулла - ыраазымын, шугур; машалла- коз тийбесин, сарлык-ооз жабуу, ифтар- ооз ачуу и др. А также хочу отметить, что ныне среди молодежи очень много слов используется пришедших из англоязычных стран. Английский язык-международный язык науки, техники и технологий, язык межгосударственного и делового общения. Но всем этим словам есть эквиваленты в кыргызском языке: краш-суймончук, жактырган адам, треш-болбогон, коркунуч нерсе, пост- маалымат, риили- чынбы, сорри- кечирип кой, слайды-суроттор, мотивейшн-куч кубат; найс, кул- соонун; лайк- жактыруу; таргет- максат; тилек, хайп- жамандоо, ушактоо и др. Я думаю, что использование всех этих слов отчасти из-за того, что молодежь часто заходит в соц.сети, но это и дань моде. Ведь используя в своей речи все эти слова, ты выглядишь современным и деловым.

Завершая статью, хочу сказать, что богатство, разнообразие, оригинальность и самобытность языка позволяет каждому говорящему сделать свою речь богатой и оригинальной. Употребляя иностранные слова, надо быть

уверенным, что они понятны слушателям. Поэтому важно уметь ввести иностранное слово в свою речь. Необходимо давать соответствующие пояснения значений использованных слов. Следует помнить: серая, наполненная словесными штампами речь не

вызывает в сознании слушающих необходимые ассоциации. Вряд ли человек, злоупотребляющий стандартными выражениями, может взволновать слушателей, убедить их в чем-то, воздействовать на них. Шаблонная, избитая фраза отскакивает от собеседника, не дает им возможности вникнуть в суть высказывания. Кроме того, убогая, бедная в языковом отношении речь воспринимается как отрицательная характеристика человека, свидетельствует о его поверхностных знаниях, низкой речевой культуре, о недостаточном запасе слов. Но главное: бедность, серость, однообразие языка связывается с бедностью, серостью, неоригинальностью мысли.

Литература

1. Залепо В.М., «Деловая риторика», ОсОО «Ровер», г. Бишкек.
2. Павлова Л.Г., Введенская Л.А. «Риторика и культура речи», ООО «Феникс» 344082, г. Ростов-на-Дону
3. Садыралиева Г.Э., Карымшакова А.Т., «Кыргыз тилинин стилистикасы боюнча сөздүк-справочник», Бишкек ш., Жаш Гвардия бульвары, 27.
4. Садыралиева Г.Э., «Диалектизм жана суйлоо маданияты», Фрунзе 1984-ж.
5. www.wordsonline.ru
6. www.russkiyazyk.ru

МЕКТЕПТЕРДЕ ФРАЗЕОЛОГИЗМДЕРДИ ОКУТУУНУН ӨЗГӨЧӨЛҮГҮ

Аннотация

Көркөм сөз каражаттарын өз максатында жеткиликтүү сапатта мектептерде окутууда көптөгөн көйгөйлөр байкалууда. Макалада көркөм сөз каражаттарынын арасында өзгөчө орунда турган фразеологизмдер алардын окутулуу абалы жөнүндө сөз болмокчу. Мектеп программаларында окутуу ар кайсы тилде жүргүзүлгөн класстардын окуу программасында фразеологизмдердин окутулушу, алар жөнүндө тереңирээк басым жасоого зарылдыгы келип чыгууда. Ар бир окуучунун речин өстүрүү, эркин өз оюн терең түшүндүрүү үчүн жана өзгөчө фольклор, адабият жанрлары үчүн мүнөздүү болгон сөз каражаттарын мындан ары сапаттуу окутуу учурдун актуалдуу талабы.

Ачкыч сөздөр: лакап, фразеология, образдуулук, компонент, ирония, юмор, сатира, контекст

Annotation

In this article considered qualitative teaching of feature word combinations at school. There are some problems on teaching feature word combinations to reach its goal.

Article pays attention into phraseologisms as far as they talk special place among word combinations. There is necessity on teaching in different languages. To develop phraseologism every pupils speech, free explaining their ideas, especially folklore literature word combinations deeply and qualitative teaching are the main demand of the present time.

Key words: proverb, phraseology, imagery, component, irony, humor, satire, context

Оозеки чыгармачылыкка, бай келген кыргыз журтчулугу башка улуттардан айырмаланып турганы баарын маалым. Кыргыз чечендери илгертен ар бир айткан сөзүн макал, ылакап менен жандап, накыл кептер менен коштоп, фразеологиялык сөз айкаштары менен көркөмдөп айтып келген. Бул салт, учурда өз нугунан ажырабай келүүдө.

Тилдеги сөздү экспрессивдүү, көркөм каражатына ылайыктуу сүйлөө үчүн биз фразеология илимин терең өздөштүрүүбүз зарыл. Себеби фразеологизмдер кепте дайыма даяр материал катары колдонулуп, образдуу сапаттарга ээ болгон сөз түркүмдөрү болуп саналат. Биз өз салтыбызды, сөзгө чечен эл экенибизди унутпоо үчүн бул туруктуу сөз айкаштарын ар кайсы жерде колдоно билүүбүз кажет.

Окуу китептеринде, класстан тышкары окуу үчүн сунушталган тексттерде көркөм сөз каражаттары анын ичинде туруктуу сөз каражаттары анын ичинде туруктуу сөз айкашы катары фразеологизмдер түрдүү контексттерде сүйлөмдөрдө кездешип турат.

Учурда 3-5-7-класстардын арасында фразеологизмдерге мааниси окшош келген сөздөр окутулуп келүүдө. Ал эми бизде 5-7-9- класстар тургай Кыргыз Республикасынын билим берүү системасында 11-класста окутулсун дегенине карабай 8 сааттык кайталоо сабагы катары окутулат Мындай окутуу окуучуга эч кандай пайда бербөөсү чындык, себеби ушундай кенен илим тармагын кеңири убакыт ичинде терең түшүндүрүп, билдирүү керек. Андыктан бул тармакты башка мамлекеттин билим берүү системасындагы окутуу усулдарынын негизинде баштаганыбыз оң.

Анткени тил илими жана адабият үчүн да маанилүү деп эсептелген фразеологизмдерди окутууда бир кылка позиция жоктугу өкүндүрөт.

Фразеология илими орус мектептеринде 7-8- класстардан эле баштап тилдик каражат болуп колдонулуп жана окутулуп келет. Бул демилгени алгачкылардан болуп орус филологдору Ю.А. Гвоздарев, М.Г. Баранов, Л.А. Введенскаялар “Методические указания к факультативному курсу (Лексика и фразеология русского языка)” эмгегинде изилдешип жарыялашкан.

Мындай окутуу бизде да, кыргыз мектептерде ишке ашса, окуучулардын эне тилге, көркөм сөз каражатына болгон кызыгуусунун пайда болуусуна себеп болот эле. Азыркы мезгилде 8-9-10- класстын окуучуларына сүйлөм талдатса, текстте, сүйлөмдө кездешкен фразеологизмдерди сөздөргө бөлүп, бир компонент катары карабай, ажыратып талдап берерин баарыбыз билебиз. Терең маанисин алып карасак 8-9-10-класста тааныбаган же

анчалык тааныш эмес бир илимди талдоо учурунда кайдан таанымак, фразеологизмди бир компонент катары карамак түгүл аны бөлүп жарып талдап берет.

Анткени аталган тексттерди колдонууда сөзсүз көркөм сөз каражаттары анын ичинде фразеологизмдер көп санда кездешүү менен, алардын ар биринин маанилерин чечмелеп түшүндүрүү талап кылынат. Алар сүйлөмдөрдө кездешкен учурда маанилерин түз мааниде да, каймана мааниде да түшүндүрүү менен мурдагыдан образдуу, көркөм жеткиликтүү күлкүлүү же ирониялуу формага айланып, окуучулар үчүн түшүнүүгө кыйла жеңилдейт.

Мына ушул көйгөйдүн алдын алуу үчүн биз туруктуу сөз айкаштарын бир гана 11-класста эмес ага чейин тааныштырып, үйрөтүүбүз зарыл деп эсептейбиз. Мындай пикирди ишке ашыруу үчүн мектептер тажрыйбалуу, кесипкөй мугалимдерге муктаж.

6-7-8-9-10 класстарынын окуу китептеринде бул туруктуу сөз айкаштары албетте орун алган. Айтып өткөнүбүздөй эле кенже класстарда окутулган аңгеме, жомок, К.Т.О. (класстан тышкары окуу) сабактарынан сөз айкашы орун алса, аны окуучу талдап маанисин аңдай билүүсү үчүн, өбөлгө түзүүбүз керек. Ал үчүн биз фразеологияны канчанчы кластан баштап окуу программасына киргизүүнү, тармак кандай жолдор менен алып барылышы зарыл, аны окутуу, өзгөчө усулдук интерактивдик жол менен жеңил жана сапаттуу даражада үйрөтө билүү жөнүндө терең изилдөө иштерин баштоого убакыт келип жетти го.

Окуучу кенже класста акыл ээси жаңыдан өрчүй баштаган мезгилде, бул тармак менен таанышып сүйлөө речин жөнгө салуу менен бирге өнүктүрүп, ал эми жогорку класс болгондо фразеологиялык сөздүктөрдү пайдалана башташы керек. Сөздүктөрдү пайдалануу менен бирге окуучу фразеологизмдердин маанисин түшүнүп жана алардын жеке сөздөргө карата маанилик эквиваленттүүлүгүн өздөштүрүп, текст түзүүдө колдоно баштайт. Мында окуучу эң аз дегенде экиден туруктуу сөз айкашын катыштырып сүйлөгөнгө жетишет. Окуучуларды ушундай даражага жеткирүү үчүн айтып өткөнүбүздөй эле окуу планынын системасына туруктуу сөз айкаштары киргизилип, ошол окуган окуу куралдарына карай атайын фразеологиялык компоненттерден турган чыгармаларды окутуп, жаш үйрөнчүктөрдү жаштайынан эле сөздөрдү ыгы менен сүйлөөгө жана аларды ажыратып билүүгө үйрөтүү зарыл. Окутууда мындай программа түзүп мунун негизинде иш алып баруубуз керек.

М: 1.Кенже класстар үчүн-жеңил*

2. Орто класстар үчүн-орточо**

3. Улуу класстар үчүн-татаал ***

1. Кенже класстарга 3-4-класстардагы оюнкараак жаш балдар үчүн алардын аң сезимине жана түшүнүгүнө карай окуу куралдары даярдалган, ошол окуу куралдары “Адабий окуу”, “Мекен таануу”, “К.Т.О” (Класстан тышкаркы окуу) сабактарында окутулуп анын ичинде жомок, тамсил, аңгемелер, жаңылмач, табышмак жана көптөгөн кичине бөбөктөргө арналган кыскача үзүндү окуялар, чыгармалар берилген, жаш бөбөктөргө китеп ичиндеги сүйлөмдөрдү бирме бир чечмелеп, түшүндүрүп окулуп жаткан мезгилде кандай учурда колдонобуз жана алардын арасынан фразеологизмдерди таап, анын үстүнөн иштөө жана айтылган фразеологизмдер кенже класстагыларга мүнөздүү түрдө шартталуусу керек.

Кенже класстардын окуу куралдарында учуроочу туруктуу сөз айкаштары: **(ач көз карышкыр, жүрогү жок коён, ажалы жок Кошей, ай десе аркы, күн десе көркү жок, боору таш, бети жок, ичи кара түлкү, анкоо аюу)**. Мисалдарды

2.Орто класстарга 5-6-7-класстарга “Кыргыз адабият”, “Табият таануу” китептеринде орто класстагы жаш жеткинчектердин жаш өзгөчөлүгүнө туура келген жана аларга түшүнүктүү болгон жана аларга мүнөздүү келген орточо маанилүү фразеологизмдерге орун берилиши керек. Орто класстардын окуу куралдарындагы кыскача үзүндүлөрдө жана юмордук, сатиралык, лирикалык ып саптарында кичине татаалыраак компоненттүү фразеологизмдер коюлушу керек.

Окутуунун бул этабында кыргыз адабияты, табият таануу сабактарына байланышкан дүйнө таанымы менен, деңгээли жогорулаган сөз айкаштарын активдүү колдонуу менен, сөз байлыгын арттыруу ой чабытын тереңдетүү маселелерине басым жасалмакчы.

Аталган бөлүмдөрдө этикалык каармандар, жомоктук апыртуулар жана башка көркөм сөз каражаттарын тандап алууда фразеологизмдер арбын кездешет. Мисалы: **(алды артына карабай, алма быш оозума түш, көз ачып жумганча, оозуң кайсы деп сураса мурдун көрсөтүү, базары жүрүшбөй калуу, жүрөгү таш, көзүнүн агы менен тең айлануу, кулагына илбөө)** сыяктуу сөздөр.

3. Улуу 8-9-10-11- класстар үчүн “Кыргыз адабияты” жана “Коом таануу” китептеринде да татаал фразеологизмдерге жана 15 жашка толгон, өсүп келе жаткан жогорку класстар үчүн жана алардын окуу куралдарынын ичинде эркин колдонуп ага китеп ичиндеги чыгармаларда орун берип, анын татаал маанисин чагып, чечмелеп, көмүскөдө жашырылган мааниси менен дал келтирип, аларды сүйлөө речинде колдонууга шарт түзүү.

Улам тематикалык-тестологиялык өзгөчөлүктөрүнө таянсак, адам турмушу, жашоосу, акыл - эси, дүйнө таанымын түшүндүрүп жеткирүүдө көркөм сөз каражаттары, анын ичинде туруктуу сөз айкаштарынын маани-маңызы өзгөчө орунда турат. Анткени алардын маанилик тереңдиги, оюунун таамайлыгы, создөрүнүн куюлушканы макал-лакаптарга тете маанилерден турат эмеспи.

(Жетине албай калуу/ жолуна чылбыр таштоо/ кара кылды как жаруу/ өзү тойсо дагы көзү тойбогон/ көзү чайыттай ачылуу/ суугуна тоңуп ысыгына күйүү/ кабыргасын бит жегенче көрбөө/ талпагын ташка жаюу) сыяктуу татаал фразеологизмдердин колдонулушу, аларды терең талдоо зарылдыгын шарттайт. Окуучулар мындай “жеңил*”, орто**, татаал***” ыкмасынын негизинде фразеологизмдерди тез жана ыкчам, жеңил түрдө үйрөнүп алышына негиз түзөт. Аны менен бирге эле сөз байлыгы жашырып сүйлөгөн сөзү көркөмдүү, кулакка уккулуктуу болуп чыга келет. Негизинен орто билим алуу мектептеринде фразеология илими терең өздөштүрүлүп окутулуу керек. Окуучуларга жогорку даражада терең билим берүү үчүн, билим жактан логикалык түшүнүккө ээ болуубуз орчундуу маселе.

Темабыз “Фразеологизмдерди кенже жана орто класстарда окутуунун зарылдыгы” болгондуктан мектеп предметтерине терең көз чаптырдык, андагы байкалган анча мынча жетишпестиктерге токтоп, өз өзүнчө мүнөздөмө менен кайрылдык. Бул тармак кыргыз тил илиминде жаш илим тармагы катары саналат жана анын келечеги үчүн дагы да көзгө көрүнө турган маселелерин ортого коюп коомчулукка жаябыз деген үмүттөбүз. Ошону менен бирге изилдөө ишибизди максаты жашы жеткинчектерге, алардын сөз байлыктары үчүн, келечектеги жолу үчүн бир пайдасы болор деген ишеничте, баш отубуз менен иштеп, кыргыз тил илимине аз да болсо өз салымыбызды кошуу болуп саналат.

Жаш муундардын келечекке болгон умтуулусу, мындай актуалдуу маселени өздөрү таанып билип алдыга кадам таштоосу, биз көрсөтүп кеткен усулдук иш чараларды колдонуусу речтин өнүгүүсү үчүн өзгөчө мааниге ээ.

Колдонулган адабияттар

1. Виноградов. В.В. Об основных типах единиц в русском языке. В. СБ.” А.А. Шахматов” СССР-1947.
2. Гвоздарев Ю.А.”Основы русского фразеоборазования” Ростов -1977.
3. Шанский Н.М. “Фразеология современного русского языка” Москва -1968.
4. Осмонова Ж. “Кыргыз тилинин фразеологиялык сөздүгү” Фрунзе-1980.
5. Эгембердиев Р. “Фразеологияны 11-класста окутуу” Фрунзе-1992.
6. Молотков А.И. “Основы фразеологии русского языка” Л-1977.
7. Мамиев А.Н., “Кыргыз тилиндеги адамды сыпаттоочу фразеологизмдер”, “Экономика жана ишкердик университетинин жарчысы”, Жалал-Абад – 2008.

Сайдакматова Ч.К., окутуучу
К.Ш.Токтомаматов атындагы ЭАУ

ОСНОВНЫЕ ДИДАКТИЧЕСКИЕ ПРИНЦИПЫ СОВРЕМЕННОГО ОБРАЗОВАНИЯ

Аннотация

Эта статья посвящена дидактическим принципам, которые составляют важную часть педагогического процесса. В статье раскрыты особенности, основные положения, виды дидактических принципов, определены характерные признаки отдельных видов дидактических принципов в правовом обучении. Актуальность этой статьи в том, что она охватывает основы работы любого учителя, преподавателя и педагога. Без знания дидактических принципов как основы образовательного процесса любого уровня невозможно проведение учебных занятий, отвечающих современным дидактическим требованиям и соответствующим образовательным стандартам. Зная основное содержание дидактических принципов, их разнообразие и внедряя основные компоненты принципов в образовательный процесс, учитель проводит учебную сессию на высоком уровне.

Ключевые слова: Педагогические технологии / дидактические принципы / подходы к разработке принципов обучения / воспитательный характер обучения / связь обучения с жизнью / инновации в образовании / принцип наглядности / принцип осознанности и активности / принцип систематичности и последовательности / принцип прочности знаний / умения и навыки / принцип доступности обучения

ЗАМАНБАП БИЛИМ БЕРҮҮНҮН НЕГИЗГИ ДИДАКТИКАЛЫК ПРИНЦИПТЕРИ

Аннотация

Бул макала педагогикалык процесстин маанилүү бөлүгүн түзгөн дидактикалык принциптерге арналган. Макалада дидактикалык принциптердин өзгөчөлүктөрү, негизги жоболору, түрлөрү ачылган, укуктук окутууда дидактикалык принциптердин айрым түрлөрүнүн мүнөздүү белгилери аныкталган. Бул макаланын актуалдуулугу, ал каалаган мугалимдин, окутуучунун жана педагогдун ишинин негизин камтыйт. Ар кандай деңгээлдеги билим берүү процессинин пайдубалы катары дидактикалык принциптер жөнүндө билимсиз Заманбап дидактикалык талаптарга жооп берген жана билим берүү стандарттарына жооп берген окуу сабактарын өткөрүү мүмкүн эмес. Дидактикалык принциптердин негизги мазмунун, алардын ар түрдүүлүгүн билүү жана билим берүү процессине принциптердин негизги компоненттерин киргизүү менен мугалим жогорку деңгээлде окуу сессиясын өткөрөт.

Ачкыч сөздөр: Педагогикалык технологиялар / дидактикалык принциптер / окутуу принциптерин иштеп чыгууга көз караштар / окутуунун тарбиялык мүнөзү / окутуунун жашоо менен байланышы / билим берүүдөгү инновациялар / көрсөтмөлүүлүк принциби / аң-сезимдүүлүк жана активдүүлүк принциби / системалуулук жана ырааттуулук принциби билимдердин бекемдик принциби / билгичтиктер жана көндүмдөр / окутуунун жеткиликтүүлүк принциби

BASIC DIDACTICAL PRINCIPLES OF MODERN EDUCATION

Annotation

This article is devoted to didactic principles that form an important part of the pedagogical process. The article reveals the features, main provisions, types of didactic principles, the characteristic features of certain types of didactic principles in legal education are determined. The relevance of this article is that it covers the basics of the work of any teacher, teacher and educator. Without knowledge of didactic principles as the basis of the educational process at any level, it is impossible to conduct training sessions that meet modern didactic requirements and relevant educational standards. Knowing the main content of the didactic principles, their diversity and introducing the main components of the principles into the educational process, the teacher conducts the training session at a high level.

Keywords: Pedagogical technologies / didactic principles / approaches to the development of teaching principles / the educational nature of learning / the connection of learning with life / innovations in education / the principle of visibility / the principle of awareness and activity / the principle of systematicity and consistency / the principle of strength of knowledge / skills and abilities / the principle of accessibility of learning

Заманбап дидактика, образдык мааниде айтканда, педагогиканын "теориялык өзөгүн" билдирет. Педагогиканын алдында дайыма турган жана турган негизги түбөлүктүү суроолор "эмнени үйрөтүш керек?" жана "кантип окутасың?"». Заманбап дүйнөдө, ар бир предмет боюнча билимдин көлөмү тездик менен өсүп, ошол өсүштүн ылдамдыгы жогорулап, "эмне" жана "кантип" суроолорунун актуалдуулугу болуп көрбөгөндөй болуп баратат. Жана дал ушул дидактика ушул парадоксалдуу кырдаалдан чыгуунун жолун издөөгө багытталган.

Формалдуу түрдө дидактика (грек тилинен — окутуу, далилдөө, түшүндүрүү) окутуунун жана билим берүүнүн илимий негиздерин изилдөөчү педагогиканын тармагы катары аныкталат. Дидактиканын дагы бир аныктамасы — окутуу теориясы — аны билим алуу же берүү максаттуу процессинин жолдору жана ыкмалары жөнүндөгү илим катары мүнөздөйт. Бул аныктамадагы маанилүү жагдай-бул билим берүү үчүн атайын шарттарды уюштуруу зарылдыгын көрсөтүү. Бул шарттар элементтери үй-бүлө, мектепке чейинки жана мектеп мекемелери, жогорку окуу жайлары жана башка билим берүү институттары болуп саналган билим берүү системасынын иштешинин жүрүшүндө ишке ашырылат.

Бир жагынан дидактикалык проблемалардын татаалдыгы жана актуалдуулугу, экинчи жагынан, анын теориялык жактан иштелип чыгуусунун жана практикалык ишке ашырылышынын кичине даражасы "дидактика"термининин дагы бир турмуш-тиричилик жана бир жагынан кызык маанисин жаратканы кызыктуу. Күнүмдүк жашоодо бул термин акылсыз адамдардын маанисиз окууларга жана жалпак адеп-ахлактуулукка умтулуусун билдирет.

Белгилей кетүүчү нерсе, билим берүү термини эки окшош мааниде колдонулат: окуу процессинин натыйжасы катары, бул окуучулардын ар кандай предметтик чөйрөлөрдө билим системасын, көндүмдөрүн жана көндүмдөрүн калыптандырууда чагылдырылат жана окуу процессинин өзү катары, б.а. бул билимдерди, көндүмдөрдү жана көндүмдөрдү алуу боюнча иш-аракет.

Дидактикалык принциптер, б.а. окутуу теориясынын принциптери окуу ишинин мазмунун, методологиясын, формаларын жана методдорун аныктайт. Окутуу теориясынын (дидактиканын) принциптерин туура колдонуу сабактын планын түзүүдө, окуучулардын чыгармачылык активдүүлүгүн стимулдайт турган, аларды кызыктыра турган жана ошону менен жогорку окуу натыйжаларына жетишүүгө мүмкүндүк бере турган сабактын структурасын иштеп чыгууда педагогдун ишинин өзөгүн түзөт. Дидактикалык жоболор, билим берүү ишинин максаттары жана ыкмалары менен бирге, мисалы, сабак, семинардык сабактар, лабораториялык же практикалык иштер ж. б. сыяктуу окуу ишинин ар кандай түрлөрүн кесиптик жактан сабаттуу, квалификациялуу жүргүзүү үчүн негиз түзөт.

Башка жагынан алганда, дидактикалык негиздери практикалык ишке ашыруу, тигил же бул предметтик чөйрөдө жана окуу ишинин түрлөрүн бул бөлүмдүн мазмунун эске алуу менен, аныктоо жана ыкмалары жардам берет, башкача айтканда, ыкмалары жана окуу материалдарын берүү алгоритмдер. Маалыматты сактоонун жана кайра иштетүүнүн заманбап техникалык ыкмаларын өнүктүрүү программаланган окутуу, көйгөйлүү окутуу, жекече компьютердик окутуу, аралыктан окутуу ж. б. сыяктуу ыкмаларды ишке ашырууга мүмкүндүк берет. Акырында, дидактикалык принциптер окутуунун ар кандай каражаттарын колдонуунун шарттарын жана артыкчылыктарын аныктайт, атап айтканда визуалдык, үн техникалык, компьютердик ж. б.

"Дидактика" терминин алгач кылымдын башында немис педагогу Вольфганг Ратке киргизген, ал өзүнүн лекцияларын "окутуу чеберчилиги"деп атаган. В.Ратке киргизген "окутуу", "үйрөнүү" жана "искусство" терминдеринин айкалышы таң калыштуу так жана терең болуп чыкты. Чындыгында, бир нече жолу тастыкталган, чыныгы педагогикалык иш дидактиканын илимий жоболорун гана эмес, искусствонун талашсыз элементтерин да ишке ашырат.

Замандаш В. Ратке Я. Коменский "Улуу дидактика" аттуу эмгегинде алгач илимий педагогиканын негизин түзгөн дидактикалык принциптердин бирдиктүү системасын негиздеген. "Улуу дидактикада" окутуу теориясы билим берүүнүн мазмуну, окуу процессин уюштуруу, окутуу методдорунун маселелерин карады. Улуу дидактикада" алгач педагогиканын көптөгөн жоболору иштелип чыккан. Аларга биринчи кезекте баланын курактык жана жекече өнүгүү деңгээлин тарбиялоо процессинде эсепке алуу зарылдыгын көрсөткөн жаратылыш билиминин принциби кирет. Ушуга байланыштуу өнүгүүнүн курактык мезгилдештирүү варианты иштелип чыккан. "Улуу дидактикада" класстык окутуу системасын түзүү негизделген. Акыр-аягы, Коменский мектептеги окутуунун мазмунун

аныктап, мектептер үчүн биринчи окуу китептерин түзгөн, мында бул окуу китептери мугалимдер үчүн иллюстрациялар жана усулдук сунуштар болгон.

Заманбап окутуу теориясынын алдында педагогика үчүн сакраменталдык суроолор турат, алар анын өнүгүшүнүн бардык мезгилинде турган. Бул суроолор "эмнени үйрөтсө болот?" жана "кантип окутасың?". Дидактиканын түбөлүк көйгөйлөрү, билим берүү процессинин маңызы, билим берүүнүн мазмуну, милдеттүү жана тандалма предметтердин санынын катышы, айрым предметтик курстардын көлөмү, окутуунун методдору жана формалары, бүгүнкү педагогикалык практикада билим берүү процессинде мугалимдин ролу сыяктуу көйгөйлөр жаңы үнгө ээ болууда. Мунун себептери, албетте, адамзат билиминин көлөмүнүн өсүшү менен, ошондой эле окутуу маалыматын иштеп чыгуу, сактоо, берүү жана берүү боюнча жаңы техникалык жана технологиялык мүмкүнчүлүктөрдүн пайда болушу менен байланыштуу.

Иллюстрация билим берүүнүн мазмуну сыяктуу фундаменталдык көйгөйдүн учурдагы абалы болушу мүмкүн. Билим берүүнүн негизги максаты эмне: окуучулардын интеллектуалдык жөндөмүн, көңүлүн, ой жүгүртүүсүн өнүктүрүү, башкача айтканда, ой жүгүртүү жөндөмүн өнүктүрүү же билим берүүнүн максаты студенттерге мүмкүн болушунча көбүрөөк билим берүү болуп саналат? Билим берүү тутуму жашоо жана иштөө үчүн зарыл болгон ар кандай билим чөйрөлөрү жөнүндө ойлоонууга же билим берүүгө үйрөтүшү керекпи? Болжол менен мындай шарттарда билим берүү процессинин мазмунуна карата эки мамиленин, кылымдын аягында формалдуу жана материалдык билим берүү теорияларынын аталыштарын алган ыкмалардын карама — каршылыгы түзүлгөн. Ошол кездеги формалдуу билим берүү системасынын типтүү өкүлдөрү латын жана грек тилдерин, адабиятты, тарыхты, математиканы үйрөнүүгө багытталган классикалык гимназиялар болгон. Бул предметтерди артыкчылыктуу изилдөө жана билим берүүнүн мазмунунун дал ушул аспектилерин өздөштүрүү тенденциясы окуучулардын билим алуу жөндөмүн өнүктүрүүнүн негизги жолдору катары каралды (жана негизсиз эмес). Материалдык билим берүү тутумунун типтүү өкүлдөрү чыныгы окуу жайлары деп аталышкан, анда билим берүү колдонмо максаттарды так көрсөткөн.

Чындыгында, бүгүнкү позицияларга таянсак, формалдуу жана материалдык билим берүү теорияларынын мындай карама-каршылыгы адамдын ден-соолугу үчүн боор же бөйрөк үчүн эмне маанилүү деген суроону эске салат. Окуучулардын кайсы катышында бир жагынан тигил же бул предметтик чөйрөлөр боюнча билим системасы, экинчи жагынан ой жүгүртүү ишмердүүлүгүнө, б.а. логикалык тыянак чыгаруу жол-жоболоруна, аналогияларды, жалпылоолорду, конкреттештирүүгө ж. б. жөндөмдүүлүк түзүлүшү керек деген маселени коюу туура болуп саналат. Шарттуу түрдө "Энциклопедиялык" деп аталышы мүмкүн болгон жана тарыхый жактан материалдык билим берүү теориясынан келип чыккан биринчи ыкманын ашыкча өнүгүү коркунучу студенттердин маалымдама, ошондой эле көп учурда алынган маалымат менен ашыкча жүктөлүшүнүн пайда болушуна байланыштуу. Шарттуу түрдө "теориялык" деп аталышы мүмкүн болгон жана формалдуу билим берүү теориясынан келип чыккан экинчи ыкманын ачыктан-ачык үстөмдүк кылуу коркунучу, айрыкча бүтүрүүчүлөрдүн кесиптик ишмердүүлүгүнүн прикладдык чөйрөлөрүндө конкреттүү билимдин жетишсиздиги менен байланыштуу.

Ой жүгүртүү психологиясынын, нейропсихологиянын, Жасалма интеллекттин маалыматтарына негизделген заманбап окутуу теорияларынын көз карашынан алганда, маалыматты жаттоо жана кайра иштетүү элементтери, б.а. билим системаларын түзүү процесстери жана кээ бир билимдерди башкалардан логикалык чыгаруу процесстери бири-бири менен тыгыз байланышта. Заманбап билим базалары жана ар кандай предметтик чөйрө үчүн маалымат базалары билимдин элементтерин (атомдорун, бирдиктерин) жана кээ бир билим элементтеринен экинчисине өтүү эрежелерин камтыйт. Андан тышкары, өткөөл эрежелер, же башкача айтканда, тыянак чыгаруу эрежелери, негизинен, билим элементтеринин структурасына жараша өзгөрүлүп турарын белгилей кетүү маанилүү. Демек,

табигый илимдердин, техникалык жана гуманитардык илимдердин ар кандай чөйрөлөрүндөгү билим базасынын структуралары бири-биринен айырмаланып турат.

Дидактиканын классикалык принциптеринин катарына окуучулардын да, педагогдордун да аң-сезиминде калыптанган жоболордун бүтүндөй спектрин киргизүү керек. Бул жагдайдагы кыйынчылык бул принциптердин формулировкасында эмес, конкреттүү педагогикалык технологияларда жана методдордо аларды практикалык ишке ашыруу ыкмаларын калыптандырууда жатат.

Дидактиканын бардык белгиленген принциптери бири-бири менен абдан тыгыз байланышта экенин жана бул мааниде бири-бирин толуктап турган жана өз ара тыянак чыгарылуучу жоболордун комплекстүү системасын түзөрүн алдын ала белгилейбиз. Башка сөз менен айтканда, бул система ар бир принцип негизги болуп саналат жана калган алынган эмес, анда минималдуу эмес. (Мындай системалардын классикалык мисалдары ортогоналдык системалар, мисалы алгебрадагы Декарттык координаттар системасы же Эвклид геометриясындагы аксиома системасы.) Дидактикалык принциптердин тутуму ашыкча деп мүнөздөлүшү мүмкүн, ал толук эмес жана толук эмес, анын жоболорунун тизмеси, жок дегенде, окутуу ыкмалары, ыкмалары жана тутумдары өнүккөн сайын иштелип чыгат жана толукталат.

Илимий Принцип көптөгөн аспектилерди камтыйт. Бул принциптин Заманбап өнүгүшүнүн конкреттүү иллюстрациясы катары билим берүү процессин куруунун оптималдуулугуна байланыштуу аспект келтирилиши мүмкүн, бул окуучунун психологиялык мүнөздөмөлөрүнө окуу процессинин шайкештигин билдирет. Педагогикалык процесстин оптималдуу курулушу кабылдоо жана ой жүгүртүү процесстеринин мыйзам ченемдүүлүктөрүн жана мүнөздөмөлөрүн активдүү колдонууну билдирет. Мектеп ЖОЖдук, ЖОЖдон кийинки жана кошумча билим берүүнүн алкагында окутуунун ар кандай түрлөрүн ишке ашыруу үчүн арналган заманбап автоматташтырылган жумуш орундарын (АРМ) иштеп чыгууда оптималдуулуктун принцибин ишке ашыруучу адам-машина колдонуучу интерфейсинин системаларын иштеп чыгууга чоң көңүл бурулат.

Мисалы, биздин маалыматтар боюнча, маалыматты берүүнүн образдуу ыкмаларын (графиктер, түстүү матрицалар жана таблицалар сыяктуу) тексттик, сандык жана логикалык жолдордун ар кандай түрлөрү менен салыштыруу, каралып жаткан маселенин максаттарына ылайыктуу түргө өтүүдө окуу материалын кабыл алуу жана өздөштүрүү убактысынын олуттуу азайгандыгын көрсөтөт. Натыйжалар көрсөткөндөй, ар кандай тапшырмаларда окуу материалын берүүнүн туура тандалган ыкмасы анын сиңирүү убактысын орточо 1,5—2,0 эсеге кыскарта алат. Айрым учурларда, бул маселенин адекваттуу максаттарын образдуу сүрөттөлүштөрдүн (гистограммалардын) эң жөнөкөй түрүн колдонуу бир нече эсе (!) ишенимдүүлүктүн ошол эле деңгээлинде.

Окуу материалынын ырааттуулугунун жана ырааттуулугунун принциптери окуу процессинин логикасынын идеяларын билдирет. Чынында эле, окуу материалын көрсөтүүнүн сызыктуу, концентрдик жана башка жолдору жөнүндө жогоруда айтылгандар бул процессте чоң, объективдүү жана негизинен принципалдуу кыйынчылыктардын бар экенин көрсөтүп турат. Педагог үчүн бир теманын ичинде да материалды көрсөтүүнүн универсалдуу ыкмасынын бар экенин элестетүү кыйын. Билим базасынын жеке структурасына жараша бир эле жыйынтыкка ар кандай жолдор менен жетүүгө болот. Андан тышкары, бир эле адамдын билим базасында дагы, бир түшүнүккө ар кандай баштапкы фактылар жана далилдер менен мамиле жасоого болот ("семантикалык тармактар" бөлүмүн караңыз). Ар кандай предметтик чөйрөлөрдүн материалдарын берүүнүн универсалдуулугу жөнүндө эмне айтууга болот! Дал ушул материалдын экспозициясынын үзгүлтүксүздүгүнүн жана ырааттуулугунун принциптеринин дидактикалык мааниси бир предметтик чөйрөдө болгон ар кандай автордук мектептердин өзгөчөлүктөрүн аныктайт.

Окуу материалынын экспозициясынын жеткиликтүүлүк принциби, балким, билим берүү процессинин нормалдуу жүрүшүнүн эң маанилүү шарттарынын бири болуп саналат. Кыязы, бул принцип окуучунун билим алууга болгон кызыгуусу менен тыгыз байланыштуу.

Байланыш, жок эле дегенде, окуу процессинин алгачкы жылдарында жана адамдын жаңы предмет чөйрөсүнө "киришинин" алгачкы этаптарында кызыгуу мотивациясынын өзгөчө морттугунда. Жеткиликтүүлүк принцибин сактабоо окуучунун негизги, баштапкы кызыгуусун оңой эле бузушу мүмкүн. Мисал катары, "байкоо оңой", "ачык" сыяктуу сөздөрдү көп учурда ойлонулбаган түрдө колдонсо болот, андан кийин анчалык деле оңой эмес тыянактар пайда болот. Мындай сөздөрдү колдонуу, айрыкча, математика же физика сыяктуу эң татаал табигый илимдер сабактарында көп кездешет жана бул таң калыштуу деле эмес. Мунун себептери материалдын презентациясынын негизги линиясын тактоо үчүн түшүндүрмөлөрдүн чоң эпизоддорун калтыруунун объективдүү зарылдыгы деп элестетүүгө болот. Бирок, дидактикалык көз караштан алганда, мындай учурлар материалды кабыл алуудагы мындай оор жерлерди түшүндүрүү үчүн көбүнчө жеке мамилелерди табышы керек болгон педагогдун өзгөчө көңүл буруу аймагын чагылдырышы керек экени түшүнүктүү.

Башка жагынан алганда, жеткиликтүүлүк принциби окуу материалын кабыл алуу жана өздөштүрүү жагынан окутуу үчүн оптималдуу шарттарды түзүү принциби менен тыгыз байланышта. Мындан тышкары, жеткиликтүүлүк түздөн-түз окутуучу менен студенттердин ортосундагы мамилелерде тиешелүү кайрымдуу, Урматтуу, ишенимдүү моралдык-психологиялык атмосферанын болушу менен аныкталат. Кенири мааниде—ар кандай стрессстик, чыр-чатактуу кырдаалдардын жоктугу, атап айтканда, кээ бир окуучулардын интеллектуалдык жөндөмдөрүн башкаларга салыштырмалуу кайдыгерликтин, басынтуунун элементтерин айтуу же көрсөтүү менен байланышкан. Бир жагынан жогорку тартиптеги мотивациялардын, экинчи жагынан окуучунун өнүккөн эрктүү сапаттарынын болушу менен байланышкан аң – сезимдүүлүк принциби. Жогорку тартиптеги мотивациялар, мисалы, коомдо тиешелүү позицияны ээлөөгө умтулуу, изденүүчү адис болуу, жакшы материалдык абалга ээ болуу, пайдалуу мансапка ээ болуу ж.б., Ошондой эле "жөнөкөй" изденүүчүлүк жана эрктүү сапаттар студентте туура курулган педагогикалык процесстин жүрүшүндө, аң-сезимдүү, мотивациялуу жана тырышчаак окуу үчүн шарттарды түзүүнүн натыйжасында иштелип чыгышы керек.

Билим берүүдөгү жана окутуудагы авторитаризм практикасына карама-каршы келген жекече багытталган диалогдук окутуу принциби. Авторитаризм идеологиясы тарыхта бир багыттуу өз ара аракеттенүү катары калыптанган, анда педагог окуучуга өз көз карашын катуу жана талашсыз таңуулайт. Авторитардык окутуу шартында студент иш жүзүндө окуу материалынын мазмунун, билимин, жүрүм-турум ченемдерин жана социалдык баалуулуктарды кабыл алышы керек болчу. Окутуунун бул ыкмасынын эң маанилүү кемчилиги мындай шарттарда адамдардын кабылдоосунун, ой жүгүртүүсүнүн, тенденцияларынын жана мотивацияларынын жеке өзгөчөлүктөрү эске алынбагандыгы болду. Жана дал ушул мүнөздөмөлөрдү эске алуу жана аларга таянуу окутуунун диалогдук методунун негизин билдирет, мында мугалим ар бир жолу үйрөнүүчүлөр менен бирге билим жолун басып өтөт. Компьютердик файлдарды жүктөөдө жасалгандай, билимди адамга стандарттуу түрдө сапаттуу берүү мүмкүн эмес; адамдын билиминин структурасы жана аны берүү процедурасы жеке өзгөчөлүккө ээ.

Окууга болгон диалогдук мамиленин чегинде жекече түшүнүү кыйын болгон жерлерди аныктоо жана билим берүүнү багытталган коррекциялоо табигый жол-жобосу болуп калаарын белгилей кетүү маанилүү.

Мындан тышкары, окутуу иш-диалог режиминин шартында окуу материалынын сиңимдүүлүгү принципалдуу түрдө өзгөрөт. Кысылуунун натыйжасында жаттап алуудан аң-сезимдүү, ойлонуу өздөштүрүүгө өтүү жүрүп жатат, мында адам тигил же бул Жоболорду логикалык жактан чыгарып, фактыларды ар тараптан түшүнүп, мүмкүн болгон карама-каршылыктарды таба алат. Башка сөз менен айтканда, студент жаңы билимди берилген домендин кубулуштарын чечмелөөнүн активдүү тутумуна киргизе алат. Ошентип, окуу мүмкүн болот, анын натыйжасында маалымдама адабияттарын колдонуу жана образдык мааниде айтканда, даяр рецепттерди табуу жөндөмү гана эмес, стандарттуу эмес кырдаалдарды чыгармачылык менен чечүү жөндөмү да пайда болот.

Формалдуу түрдө педагогикалык процессти өнүктүрүүдөгү мындай багыт окутуунун жүрүшүндө колдоо схемалары жана конспекттер принцибин ишке ашыруу менен байланышкан. Бул учурда, чынында эле, идея студенттер мүмкүн болушунча бүктөлгөн кабыл алуу болуп саналат, биз схемаланган окуу материалын айта алабыз. Бирок, бул максатка жетүү ар кандай билим деңгээлине, ой жүгүртүүнүн жана кабылдоонун ар кандай түрлөрүнө жана мүнөздөмөлөрүнө ээ студенттердин жеке айырмачылыктарын эске алуу менен татаал көрүнөт. Ошого карабастан, заманбап окутуу методикасы студенттерди колдоочу конспекттер менен алдын ала тааныштыруу практикасын көбүрөөк камтыйт. Мындай конспекттер теманын негизги пункттарын камтыйт, алар окуучуну иштин жүрүшүнө киргизишет жана окуучуну окутуучу менен баарлашуунун диалогдук формасына даярдоого багытталган. Ошол эле учурда, окуучулар дээрлик сөзсүз түрдө, алар сабактарга даярдануу процессинде конспекттин айрым жоболорун өз алдынча концептуалдаштырууга, өз пикирин түзүүгө тийиш болгон шарттарга коюлат. Колдоо схемалары жана конспект методунун дагы бир аспектиси-бул окутуучу менен талкуулана турган студенттердин өз конспекттерин түзүү боюнча чыгармачыл иш.

Чыгармачылык иш-аракеттерге жөндөмдүүлүктү өнүктүрүү принципти аныктайт, аны чыгармачыл, өнүктүрүүчү окутуунун принциби деп так атоого болот. Принциптин маңызы окуу жөндөмүн өнүктүрүү, фактылар, кубулуштар жана окуялар, аларды салыштыруу, салыштыруу боюнча көз карандысыз ой жүгүртүү адатын өнүктүрүү менен байланышкан. Бул принциптин калыптанышы "үйрөнүүгө үйрөтүү" же "үйрөнүүгө үйрөнүү" деген ураанды жарыялаган жана интеллектуалдык жөндөмдөрдү өнүктүрүүнүн, окуучулардын ой жүгүртүү жана божомолдоо жөндөмүн калыптандыруунун маанилүүлүгүн көрсөткөн формалдуу билим берүү теориясын жаратуучулардын идеялары менен байланышкан.

Дидактикалык принциптердин бүткүл комплексин системалуу түрдө ишке ашыруу ар бир инсандын максималдуу интеллектуалдык, чыгармачылык, мотивациялык жана эмоционалдык мүмкүнчүлүктөрүн пайдалануу менен өтө натыйжалуу окутуу үчүн шарттарды түзүүгө багытталган. Бул таасир чыгармачыл чөйрөдө мугалимдер жана студенттер жамаатынын катышуусу үчүн маанилүү критерийи болуп саналат. Айтмакчы, балким, мындай жагымдуу атмосферанын болушу "Чыгармачыл мектептин" болушунун зарыл факторлорунун бири болуп саналат, ал "илимий мектеп" сыяктуу эле, жеке адамдардын мүмкүнчүлүктөрүн жана натыйжаларын бир нече жолу күчөтөт. Чындыгында, бул таасир жана окутуу ийгилигинин аныктамасы катары кароого болот: окутуучу менен өз алдынча иштеген китеп менен караганда, окутуу жамаатындагы жана өз ара аракеттенүүдөгү адам чоң ийгиликтерге жетише алат. Бир аз башкача формулировка болушу мүмкүн: коллективден тышкары айрым адамдардын жетишкендиктеринин суммасы биргелешип иштөөнүн натыйжасында алардын жетишкендиктеринен аз.

Адабияттар

1. Вильман О. Дидактика как теория образования. / Пер. с нем. Т.1-2. – М.: Тихомиров, 1908. Т.1. – 470 с.; Т.2. – 678 с.
2. Гребенев И.В. Дидактика предмета и методика обучения // Педагогика, 2003. – №1, с.14-21.
3. Давыдов В.В. Теория развивающего обучения. – М.: ИНТОР, 1996. – 544 с.
4. Дидактика / Под ред. Б.П.Есипова. – М., 1967. Дидактика современной школы: Пособие для учителей / Под ред. В.А.Онищука. - К.: Рад. шк., 1987. - 351 с.

*Отонбаева Ф.С., окутуучу
К.Ш. Токтомаматов атындагы ЭАУ*

КЕСИПТИК ОРТО ОКУУ ЖАЙЛАРДА МАТЕМАТИКАНЫН ОКУТУУНУН ПРОБЛЕМАЛАРЫ

Аннотация

Бул макалада «Математика» предмети боюнча окуу процессинин жүрүшүндө пайда болгон заманбап көйгөйлөр каралат. Проблемалардын бири катары калыптандырууда макалада мындай окуу процессинде окуучу менен мугалимдин жүрүм-турумун эске алуу менен козголот. Макаланын аягында мындай көйгөйлөрдү чечүү үчүн мисалдар жана сунуштар келтирилген жана процесске тартылган материалдарды өткөрүп берүү.

Негизги сөздөр: формалдаштыруу, математикалык билим берүү, акыл карталары.

ПРОБЛЕМЫ ПРЕПОДАВАНИЯ МАТЕМАТИКИ В СРЕДНИХ ПРОФЕССИОНАЛЬНЫХ ШКОЛАХ

Аннотация

В данной статье рассмотрены современные проблемы, которые возникают в процессе образовательного процесса по предмету "Математика". Формализация как одна из проблем также затронута в статье, рассмотрены поведение учащегося и учителя в таком образовательном процессе. В завершении статьи приведены примеры и рекомендации для устранения таких проблем и улучшения усвоения учебного материала учащимся.

Ключевые слова: формализация, математическое образование, интеллектуальные карты.

PROBLEMS OF TEACHING MATHEMATICS IN SECONDARY VOCATIONAL SCHOOLS

Abstract

This article discusses the current problems that arise in the educational process on the subject of "Mathematics". Formalization as one of the problems is also addressed in the article, the behavior of students and teachers in this educational process is considered. At the end of the article, examples and recommendations are given to eliminate such problems and improve the assimilation of educational material to students.

Keywords: formalization, mathematical education, smart maps.

Окуучулардын шык-жөндөмдөрүнүн сапаты, билимдерин колдоно билүүсү жана бүгүнкү күндө баарыбызды тынчсыздандырган көйгөйлөрдөн. Биз окутуунун эффективдүүлүгүн жогорулатуунун жолдорун издеп жатабыз, жаңы ыкмаларды ойлоп жатабыз, бирок ошол эле учурда биз окутуп жаткандар, азыркы жаштар бул маселеге аз да болсо тынчсызданарын унутуп калабыз. Бүгүнкү күндө математикалык билим берүү эң оор кырдаалдардын бирине айланды. Азыркы мектеп окуучуларынын билимге жумшаган күч-аракети алардын билиминин абалына өтө терс таасирин тийгизүүдө. Тилекке каршы, балдардын жана көпчүлүк ата-энелердин бүгүнкү максаты экзаменден өтүү, алар математика жашоо процесстерин чагылдырган саналуу илимдердин бири экенин түшүнгүсү келет.

Ошондуктан, билим алууда алардын ар бири кандайдыр бир жол менен жогорку балл алуу үчүн экзаменден өтөм деп үмүттөнөт (негизги аргумент - «Мага эми математиканын кереги жок» дегендей).

Окуу китептеринин үстүндө отуруп алып иштеп, материалды чечүүгө, түшүнүүгө аракет кылган балдар бар, бирок математика өжөрлүгү менен алардын башына батпай калат. Бирок, күчтүү жана жөндөмдүү бала да предметке жетиштүү убакыт бөлбөсө, класстык жумушка аралашкысы келбесе, тапшырмаларды аткарбаса, анда ал экзаменди жакшы тапшыра албайт.

Проблемаларды чечүүнүн жолун карап эле үйрөнө албайсың.

Окуучулардын басымдуу бөлүгү өз алдынча ой жүгүртүүнү, адабият менен иштөөнү, стандарттуу эмес кырдаалда аракеттенүүнү жана чечим кабыл алууну билбегендиги бүгүнкү күндүн көйгөйлөрүнүн бири. Алар маалыматты даярдоого көнүп калышкан. "Эмне үчүн, баары Интернетте болсо?". Маселенин шартында жок дегенде бир сөздү өзгөртүү менен аны чечүүнүн мүмкүн эместигине алып келет.

Азыркы билим берүүнүн дагы бир көйгөйү – аны формалдаштыруу.

Окутуу сандар, туюнтмалар жана стандарттык алгоритмдер менен иш-аракеттердин белгилүү бир эрежелер комплекси менен иштөөгө негизделет, ал эми суроонун практикалык бөлүгүнө өтө аз көңүл бурулат жана убакыт берилет, андыктан окуучулардын көпчүлүгү математика сабагын убакытты текке кетирүү катары кабыл алышат жана бардык эсептөөлөр калькулятордун жардамы менен жүргүзүлөт. Натыйжада, бөлчөктөр менен кыймыл-аракеттин көндүмдөрү, кыймыл-аракеттердин тартиби такыр унутулуп, эң көп таралган суроолор “Биз муну эмне үчүн билишибиз керек?”

Өмүрүңүздө үчтүн тамырын же туундуну кайдан жолуктурдуңуз? Ошол эле учурда биз, мугалимдер, окуу китептери жана көптөгөн окуу куралдарынын авторлору сунуш кылган аныктамаларды жана мисалдарды көп колдонобуз, ошол эле учурда объекттин маңызы биз атагандан өзгөрбөй турганын унутуп калабыз. Биз билимди балага эмес, бизге түшүнүктүү жана жеткиликтүү формага салууга аракет кылабыз.

Ойлоп көрсөн, биз, мугалимдер, балдарды окутууну токтотуп калабыз! Бул үйрөтүү, биз алгоритмдерди айтабыз, шаблон тапшырмасынын белгилүү бир түрүн үйрөтөбүз, бирок сиз жөн гана өзүңүздү жеңип, балдарды шаблон менен ой жүгүртүүнүн ортосундагы бул сызыктан өтүүгө мажбурлашыңыз керек. Эч ким мындан жаман сынактан өткөн эмес. Балким, адегенде окуучулар нааразы болушу мүмкүн, алар катуураак иштешет, наалышат жана «математик» аларды талаптары менен кантип кыйнаганын теңтуштары менен талкуулашат, бирок натыйжасы татыктуу [1].

Акыркы убакта биздин байкашыбыз боюнча, мисалы, окуучулар таблица түрүндөгү маалыматты бир топ начар кабыл ала башташты, бул структураланган маалымат менен иштөө жөндөмүнүн жоктугунан кабар берет. Бул маалыматты берүүнүн бул формасын башка түшүнүктүү нерсе менен алмаштыруу керек дегенди билдирет, ал тургай, балага өзүнө түшүнүктүү болгон структураны түзүүнү сунуш кылышы керек.

Балдарга экономикалык маселелерди бере турган болсок алардын көбүрөөк кызыгуусун жаратат.

Чоң чыгашага алып келе турган, чоң киреше алып келе турган акциялардын бир аз бөлүгүнүн ролу жөнүндө айтууга болот. Бул суроолор азыркы балдарга алда канча жакын жана түшүнүктүү. Кичинекей практикалык жана кызыктуу маселелер темага карабастан ар бир сабакта чечилиши мүмкүн жана чечилиши керек.. Ар бир студентти адекваттуу, акыл-эстүү жана жоопкерчиликтүү ойлонууга, маселенин маңызын түзүүгө жана аны ырааттуу чечүүгө багыт алууга үйрөтсө болот деп ойлойбуз. Бул окуу китептериндеги тапшырмаларга гана эмес, күнүмдүк турмуштук кырдаалдарга да тиешелүү.

Ар бир бала уникалдуу, бири материалды мугалим түшүндүрүп жатканда эле түшүнөт, экинчисине бир ай керек, үчүнчүсү алты ай, төртүнчүсү такыр кабыл албайт. Баарын кантип үйрөтүү керек?

Татаал нерселерди жөнөкөй жана так түшүндүрүүнүн жолдорун табуу керек. Бүгүнкү күндө биздин милдет – «Математикалык маданият» түшүнүгүн кайра жандандыруу жана чектелген убакыттын ичинде адекваттуу математикалык билим бере алуу. Так адекваттуу, ашыкча формалдаштырбастан, фанатизмсиз, сергек юмор менен болсо да, кооз, кызыктуу маселелер менен, математикалык билимдин негизи болгон нерселердин баары менен.

Жыйынтыктап айтканда, мугалимдин иши татаал жана бүтпөс процесс экенин эске салгым келет. Мугалимдерден жана тарбиячылардан жеке өсүүнү, психология, педагогика жана предметти окутуунун методикасы жаатындагы жакшы, дайыма жаңыланып туруучу билимди талап кылат. Ал чеберчиликтин жана педагогикалык ийкемдүүлүктүн тынымсыз өсүшүн талап кылат.

*Абдыллазова Н.У., окутуучу
К.Ш.Токтомаматов атындагы ЭАУ*

КОМПЬЮТЕРДИК ГРАФИКАНЫН ТҮРЛӨРҮ ЖАНА АЛАРДЫН ӨЗГӨЧӨЛҮКТӨРҮ

Аннотация

Компьютердик графика менен иштөө үчүн программалык камсыздоонун көптөгөн класстары бар экендигине карабастан, компьютердик графиканын үч гана түрү бар. Бул растрдык графика, вектордук графика жана фракталдык графика. Алар монитор экранында көрсөтүлгөндө же кагазга басылганда сүрөттөлүштү түзүү принциптери боюнча айырмаланат.

Ачык сөздөр: Растр графика, вектордук графика, фрактордук графика, формат, 3 өлчөмдүү графика, компьютердик графика.

TYPES OF COMPUTER GRAPHICS AND THEIR FEATURES

Abstract

Although there are many classes of computer graphics software, there are only three types of computer graphics. These are raster graphics, vector graphics and fractal graphics. They differ in the principles of creating an image when displayed on a monitor screen or printed on paper.

Keywords: Raster graphics, vector graphics, fractal graphics, format, 3-dimensional graphics, computer graphics.

Тандалган теманын актуалдуулугу азыркы учурда графикалык дизайн визуалдык реалдуулуктун татаал, көп деңгээлдүү предмети менен иштөөдө ар кандай профессионалдык дисциплиналардын принциптерин жана ыкмаларын айкалыштырган, барган сайын интеграцияланган кесипке айланып бараткандыгы менен шартталган. Визуалдык образдан тышкары, текст, мейкиндик, графикалык дизайн кыймыл, убакыт, интерактивдүүлүк сыяктуу реалдуулукту өздөштүрүп, экономикалык, маркетингдик жана маданий коммуникациялардын барган сайын көп түрдүү каражаттары менен иштейт.

Компьютердик графиканын түрлөрү боюнча монитор тегиздигинде сүрөттү сактоо жана көрсөтүү ыкмасы түшүнүлөт. Башка искусстводогудай эле, компьютердик графиканын да графикалык сүрөттөрдүн өзүнүн өзгөчө түрлөрү бар.

Аларга төмөнкүлөр кирет:

1. растрдык графика;
2. вектордук графика;
3. 3 өлчөмдүү графика;
4. фракталдык графика;

Растрдык графика. Растрдик компьютердик графика менен таанышууну баштайлы. Анын программалык инструменттери эң өнүккөн жана үйрөнүүгө оңой. Сүрөттүн жасалуу жолу карандаш, көмүр, сангвиник, өчүргүч, щетка жана башка көптөгөн графикалык каражаттарды колдонуу менен тааныш ишти туурап, ошондой эле кагаздын же кенептин, кездеменин же металлдын текстурасын берүүгө мүмкүндүк берет. Растрдик графиканын жардамы менен композиция жана чийүү боюнча окуу жана чыгармачылык тапшырмаларды аткарууга болот. Мындан тышкары, растрдык графиканын программалык каражаттарынын кеңири графикалык, түстүү жана колориттик мүмкүнчүлүктөрү түс жана тондук мамилелерди өзгөртүүнү жеңилдетет, бул сүрөт маселелерин чечүү үчүн баалуу. Растрдык графика - сиз растрдык сүрөттөр шахмат кагазын же шахмат тактасын элестете турганын билесиз, анын үстүндө кандайдыр бир уяча белгилүү бир түскө боёлуп, агрегатта сүрөттү түзөт. Пиксел растрдык сүрөттөрдүн негизги элементи, ал бир клетка. Растр сүрөтү пикселдер жыйындысынан турат. Растрдык сүрөттөр компьютер тарабынан оңдолушу керек болгон көптөгөн мүнөздөмөлөргө ээ. Сүрөттүн өлчөмдөрү жана анын пикселдеринин жайгашкан жери битмап файлы сүрөттү түзүү үчүн сакташы керек болгон эки негизги мүнөздөмө болуп саналат. Терендик бир чекитке 24 бит менен коддолгон, бул болжол менен 16 500 000 түстү түзөт. Бул режим “Накталай түс” деп аталат. Ар бир чекитке 16 бит менен

коддоо 65 536 түстүн түсүн айырмалоого мүмкүндүк берет. Бул режим "Сапаттуу түс" деп аталат. Ар бир чекитке 8 бит менен коддоо түстүн 256 гана түсүн айырмалоого мүмкүндүк берет. Ошентип, мисалы, сүрөттөр, башка программаларда колдонуу үчүн сүрөттөрдү түзүүдө, атап айтканда, Интернет аркылуу башка колдонуучуларга өткөрүп берүү үчүн, атайын программалык чыпкалардын аркасында мүмкүн болгон ар кандай көркөм эффекттерди жаратууда. Эң белгилүү растрдык графикалык программалар Adobe Photoshop жана Corel PHOTO-PAINT болуп саналат. Графиканын бул түрү эң кеңири таралган. Растр компьютер тарабынан бекитилген көптөгөн ар түрдүү мүнөздөмөлөргө ээ. Эки маанилүү мүнөздөмөнү эстен чыгарбоо керек: пикселдердин өлчөмү жана абалы, компьютер тарабынан жазылган мүнөздөмөлөр. Сүрөттү түзүү үчүн битмап файлы аларды сактоосу керек. Растр сүрөттөрү үчүн дагы бир маанилүү мүнөздөмөсү - түс. Ошентип, мисалы, сүрөт ар бир сетка чекитинин белгилүү бир жайгашкан жери жана түсү менен сүрөттөлөт. Мозаика панелин көрдүңүз беле? Ошентип, растрдык графикада бул аракеттер мозаика техникасын колдонуу менен сүрөттү түзүүгө окшош.

Растрдик графиканы качан колдонгон жакшы? Биринчиден, жогоруда айтылгандай, графиканын бул түрүндөгү сүрөттөрдү жасоо ыкмасы графикалык куралдардын: карандаштын, ластиктин, щеткалардын жардамы менен кадимки ишти тууроого мүмкүндүк берет. Растр сүрөтүндө сиз кагаздын же кенептин, кездеменин же металлдын текстурасын бере аласыз. Экинчиден, растрдык графиканын кеңири графикалык, түстүү жана түстүү мүмкүнчүлүктөрү сүрөттөлүштүн түсүн же тондук катышын өзгөртүүнү жеңилдетет – көбүнчө деталдары жана көлөкөлөрү көп графикалык сүрөттөрдү сканерлөөдө жана иштетүүдө. Мисалы сүрөттөрдү өңдоо иштеринде. Графиканын бул түрү көбүнчө башка программалар үчүн сүрөттөрдү түзүүдө колдонуларын эске алыңыз. Мисалы, Интернет аркылуу башка колдонуучуларга өткөрүп берүү. Үчүнчүдөн, растрдык графика атайын программалык чыпкалардын аркасында гана мүмкүн болгон ар түрдүү көркөм эффекттерди түзүү үчүн зарыл. Катмарды мозаикалык элементтерден (пикселдерден) турган кандайдыр бир сүрөттөлүш (растр объекти) түзө турган бирдей өлчөмдөгү кичинекей чарчы уячалардын жыйындысы катары көрсөтүүгө болот. Пиксел түсү менен гана мүнөздөлбөстөн, элементтер бири-биринин үстүнө коюлганда тунуктугу менен да мүнөздөлөт. Растрдик сүрөттөлүш бир катмардан турган учурда, аны төрт бурчтуу түстөгү кичинекей көз айнектерден турган витраждар менен же крест менен саймаланган оймо менен салыштырууга болот. Эң популярдуу болуп төмөнкүлөр кирет: BMP, PCX, TIFF, CPT, PSD, GIF жана JPEG. CPT жана PSD форматтары көп катмарлуу сүрөттөрдү сактоо үчүн колдонулат, ал эми GIF жана JPEG форматтары негизинен Интернетте иштөөдө колдонулат (алар кичинекей файл өлчөмүндө сүрөттүн алгылыктуу сапатын камсыз кылат). Сүрөттү иштетүүнүн кандай түрү пландалып жаткандыгына жараша, аны тигил же бул формада (растр же вектор) көрсөтүү зарылчылыгы болушу мүмкүн.

Вектордук графика Компьютердик графикада вектордук сүрөт эмне үчүн кызыктуу? Биринчиден, вектордук графиканын жардамы менен көптөгөн көркөм жана графикалык милдеттерди чечүүгө болот. Экинчиден, сапатты жоготпостон вектордук сүрөттү масштабдоо мүмкүнчүлүгү, мисалы, чоң жарнамаларды түзүүдө баалуу болушу мүмкүн. Объекттин көбөйүшү же азайышы математикалык формулалардагы тиешелүү коэффициенттерди көбөйтүү же азайтуу жолу менен жүргүзүлөт. Ар кандай вектордук сүрөттөлүштү бири-бирине салыштырмалуу белгилүү бир жол менен жайгашкан вектордук объекттердин жыйындысы катары көрсөтүүгө болот.

Вектордук сүрөттү бири-бирине жабыштырылган (үстүнө коюлган) түстүү кагаздардын бөлүктөрүнөн турган тиркеме менен салыштырууга болот. Бирок, тиркемеден айырмаланып, вектордук сүрөттөлүштөгү компоненттердин формасын жана түсүн өзгөртүү оңой. Вектордук графикалык объект эки элементти камтыйт: жол жана анын ички аймагы, ал бош болушу мүмкүн же түс, тдүскө өтүү (градиент) же плиткалык үлгү түрүндө толтурулган. Вектордук сүрөт адегенде так геометриялык конструкцияларды, демек чиймелерди жана башка долбоордук документтерди аткарууга мүмкүндүк берет. Белгилей кетсек, дээрлик

бардык компьютердик долбоорлоо системалары вектордук компьютердик графикага негизделген. Растрдык графика менен бирге вектордук компьютердик графиканы дизайнерлер кеңири колдонушарын айтып кереги жок жана бул биринчи кезекте компьютердик графиканын бул түрүнүн өзгөчөлүктөрү менен шартталган. Вектордук сүрөт адегенде так геометриялык конструкцияларды, демек чиймелерди жана башка долбоордук документтерди аткарууга мүмкүндүк берет. Белгилей кетсек, дээрлик бардык компьютердик долбоорлоо системалары вектордук компьютердик графикага негизделген. Растрдык графика менен бирге вектордук компьютердик графиканы дизайнерлер кеңири колдонушарын айтып кереги жок жана бул биринчи кезекте компьютердик графиканын бул түрүнүн өзгөчөлүктөрү менен шартталган.

Контурду оңдоо (өзгөртүү) мүмкүнчүлүгү айнектен, керамикадан жана жалпы эле пластикалык материалдардан жасалган буюмдун дизайнын иштеп чыгууда колдонулушу мүмкүн. Декоративдүү буюмду кооздоо үчүн оюм-чийимди иштеп чыгууда (тегерек, чарчы, тилке, сүйрү) вектордук сүрөттү колдонуу абдан жакшы (оюмдардын слайд-шоусу). Орнаменттин бир эле элементин иштеп чыгып, аны кошумча чиймесиз көп жолу кайталап (көбөйтүп), башка иштерге көп убакытты үнөмдөөгө болот. Өзгөчө маанилүү вектордук сүрөт башында так геометриялык конструкцияларды, демек чиймелерди жана башка конструктордук документтерди аткарууга мүмкүндүк берет. Тилекке каршы, вектордук формат көптөгөн көлөкөсү бар сүрөттөрдү же көптөгөн майда элементтерди, мисалы, фотосүрөттөрдү өткөрүп жатканда зыяндуу болуп калат. Анткени, бул учурда ар бир эң кичинекей жаркыроо бир түстүү чекиттердин жыйындысы менен эмес, татаал математикалык формула же графикалык элементтердин (примитивдердин) жыйындысы менен көрсөтүлөт, алардын ар бири формула болуп саналат. Мунун баары чоң файлга алып келет. Растрдык сүрөттөрдүн файлдары вектордук файлдарга караганда бир топ чоң, анткени бул графиканын ар бир объектиси компьютердин эсинде математикалык теңдемелер түрүндө сакталат. Мында растрдик графикалык файлдагы ар бир чекиттин параметрлери өзүнчө белгиленет. Бул графикадагы файлдын чоң өлчөмдөрү мына ушундан келип чыгат. Бирок, тилекке каршы, вектордук формат көптөгөн түсчөлөрд бар сүрөттөрдү же майда деталдарды (мисалы, фотосүрөттөр) өткөрүп жатканда зыяндуу болуп калат. Анткени, бул учурда ар бир эң кичинекей жаркыроо бир түстүү чекиттердин жыйындысы менен эмес, татаал математикалык формула же графикалык примитивдердин жыйындысы менен көрсөтүлөт, алардын ар бири формула болуп саналат. Бул файлды оорлотот. Вектордук сүрөттөрдү иштетүү үчүн иштелип чыккан эң популярдуу графикалык программалар Adobe Illustrator жана CorelDRAW экендигин кошумчалоо керек.

Компьютердик графикада колдонулган вектордук сүрөттөлүштүн эмнеси кызык?

Биринчиден, вектордук графиканын жардамы менен көптөгөн көркөм жана графикалык милдеттерди чечүүгө болот. Экинчиден, сапатты жоготпостон вектордук сүрөттү масштабдоо мүмкүнчүлүгү, мисалы, чоң жарнамаларды түзүүдө баалуу болушу мүмкүн. Объекттин көбөйүшү же азайышы математикалык формулалардагы тиешелүү коэффициенттерди көбөйтүү же азайтуу жолу менен ишке ашырылат, анткени ар кандай вектордук сүрөттөлүш бири-бирине карата белгилүү бир жол менен жайгашкан вектордук объекттердин жыйындысы катары берилиши мүмкүн. Вектордук сүрөттүн сапатын жоготпостон масштабдоо мүмкүнчүлүгү, мисалы, билим берүүчү плакаттарды түзүү үчүн абдан баалуу болушу мүмкүн. Вектордук компьютердик графика объектиге багытталган, б.а. сүрөттүн ар бир элементи өзүнчө объект болуп саналат, аны өзгөртүүгө болот контур, толтуруу, пропорциялар. Бул касиетти, мисалы, композициянын мыйзамдарын изилдөөдө: ритм, сюжеттик жана композициялык борборду издөө, симметрия жана асимметрия, композициядагы параллелизм ж.б. Алгач компьютердик графиканын бул түрү ар кандай геометриялык конструкцияларды жүргүзүүгө мүмкүндүк берет. Бул касиет техникалык графика сыяктуу атайын дисциплиналар үчүн зарыл. Вектордук компьютердик графиканын куралдарынын жардамы менен чийүүнүн жана сызуу геометриянын бардык бөлүмдөрүн үйрөнүүгө болот. Вектордук компьютердик графиканын негизинде компьютердик

долбоорлоо системаларын колдонуу менен ар кандай деңгээлдеги татаалдыктагы долбоорлоо документтерин аткарууга болот. Мындай системанын типтүү мисалы AutoCAD программалык пакети болуп саналат. Графикалык дисциплиналарды колдоо үчүн колдонула турган вектордук графиканын куралдарына Corel Draw, Macromedia Freehand, Adobe Illustrator, сыяктуу графикалык редакторлор кирет.

Үч өлчөмдүү графика. Ал объектиге багытталган деп да аталат. Бул үч өлчөмдүү көрүнүштүн бардык элементтерин жана ар бир объектти өз алдынча өзгөртүүгө мүмкүндүк берет. Ал ички дизайн долбоорлорун, архитектуралык объекттерди иштеп чыгууда, жарнамада, окуу компьютердик программаларды, видеоклиптерди, машина курууда тетиктердин жана буюмдардын визуалдык сүрөттөрүн түзүүдө жана башкаларда колдонулат. Үч өлчөмдүү графикада, сүрөттөрдө виртуалдык мейкиндикте, табигый чөйрөдө же интерьерде моделдештирилет жана жылдырылат жана алардын анимациясы объектти каалаган чекиттен көрүүгө, аны жасалма түзүлгөн чөйрөдө жана мейкиндикте жылдырууга, албетте, атайын эффекттер менен коштолгонго мүмкүндүк берет. Үч өлчөмдүү компьютердик графика, вектордук графика сыяктуу объектиге багытталган, бул үч өлчөмдүү көрүнүштүн бардык элементтерин да, ар бир объектти өз алдынча өзгөртүүгө мүмкүндүк берет. Компьютердик графиканын бул түрү техникалык чийүүнү колдоо үчүн чоң потенциалга ээ. Autodesk 3D Studio сыяктуу үч өлчөмдүү компьютердик графиканын графикалык редакторлорунун жардамы менен сиз машина куруунун бөлүктөрүнүн жана буюмдарынын визуалдык сүрөттөрүн жасай аласыз, ошондой эле архитектуралык жана архитектуралык илимдердин тиешелүү бөлүмүндө изилденген имараттардын жана архитектуралык объекттердин макеттерин аткара алсаңыз болот. Ушул эле багытта 3D компьютердик графика скульптураны, дизайнды, көркөм графиканы ж.б. колдоо үчүн колдонулушу мүмкүн. 3D анимация жана атайын эффекттер да 3D графикасынын жардамы менен түзүлөт. Окуу куралдары үчүн видеолорду түзүү бул 3D компьютердик графиканын мүмкүнчүлүктөрүнүн негизги колдонмосу болушу мүмкүн. Фрактал графикасы. Компьютердик графиканын бул түрү бүгүнкү күндө эң тез өнүгүп жаткан жана келечектүү түрлөрүнүн бири. Фрактал графикасынын математикалык негизин фракталдык геометрия түзөт. Фракталды графикада сүрөттөрдү куруу ыкмасы объектилердин мураскорлорунун геометриялык касиеттеринин «ата-энеден» мурастоо принцибине негизделген.

70-жылдардын аягында пайда болгон фракталдык, фракталдык геометрия жана фракталдык графика түшүнүктөрү азыр математиктердин жана компьютердик сүрөтчүлөрдүн күнүмдүк турмушунда бекем орноду. Фрактал сөзү латын тилинен "fractus" деген сөздөн келип чыккан жана котормодо "фрагменттерден турган" дегенди билдирет. Бул 1975-жылы математик Бенуа Мандел-Бротт тарабынан сунушталган.

Белгилей кетсек, фракталдык компьютердик графика 21-кылымдын компьютердик графикасынын бир түрү катары жакында эле кеңири таралган.

Анын мүмкүнчүлүктөрүн баалоо кыйын. Фракталды компьютердик графика абстракттуу композицияларды түзүүгө мүмкүндүк берет, мында көптөгөн ыкмаларды ишке ашырууга болот: горизонтальдар жана вертикалдар, диагоналдык багыттар, симметрия жана ассиметрия ж. Фракталды сүрөттү эмне менен салыштырууга болот? Мисалы, татаал кристалл түзүлүшү менен, кар бүртүкчөлөрү менен, анын элементтери бир татаал композицияда тизилип турат. Фрактал объектинин бул касиети оймо-чийме же кооздук композицияны түзүү үчүн ийгиликтүү колдонулушу мүмкүн. Бүгүнкү күндө фракталдык коэффициенттерди синтездөө үчүн алгоритмдер иштелип чыккан, бул кандайдыр бир сүрөттүн түп нускасына каалагандай жакын көчүрмөсүн чыгарууга мүмкүндүк берет. Фракталдардын жаратуучусу – бул сүрөтчү, скульптор, фотограф, ойлоп табуучу жана илимпоз – бардыгы бириккен. Сиз өзүңүз чийменин формасын математикалык формула менен орнотосуз, анын параметрлерин өзгөртүү менен процесстин конвергенциясын изилдеп, сүрөттүн түрүн жана түс палитрасын тандайсыз, башкача айтканда, "нөлдөн" сүрөт түзөсүз. Бул фракталдык графикалык редакторлордун ортосундагы айырмачылыктардын бири.

*Рыскулова Ж.К., окутуучу
К.Ш.Токтомаматов атындагы ЭАУ
Имарова М.С., окутуучу
К.Ш.Токтомаматов атындагы ЭАУ*

БИЛИМДИ ӨЗДӨШТҮРҮҮДӨ “КАНООТ!” ТИРКЕМЕСИН КОЛДОНУУНУН НАТЫЙЖАЛУУЛУГУ

Аннотация

Бул макалада билим берүү процессинде заманбап маалыматтык-коммуникациялык технологияларды колдонуу каралат. Бул кызматтын онлайн викториналарды, тесттерди, сурамжылоолорду түзүү, окуучулардын интеллектуалдык жана чыгармачылык жөндөмдөрүн өнүктүрүү, алардын окууга болгон мотивациясын жогорулатуу үчүн артыкчылыктары баса белгиленет. Бул тиркемени практикалык сабактарда колдонуунун натыйжасында Kahoot! платформасы чындыгында заманбап коомдун сапаттуу билим алуудагы суроо-талаптарын ишке ашыруу үчүн натыйжалуу жана келечектүү каражат болуп саналат деген тыянак чыгарууга мүмкүндүк берет.

Негизги сөздөр: маалыматтык-коммуникациялык технологиялар; билим берүү процесси; окутуу платформасы; программалык-техникалык каражаттар.

ЭФФЕКТИВНОСТЬ ИСПОЛЬЗОВАНИЯ ПРИЛОЖЕНИЯ “КАНООТ!” В УЛУЧШЕНИИ ЗНАНИЙ

Аннотация

В данной статье рассматривается применение современных информационно-коммуникационных технологий в образовательном процессе. Подчеркиваются преимущества этого сервиса для создания онлайн-викторин, тестов, опросов, развития интеллектуальных и творческих способностей учащихся, повышения их мотивации к обучению. Использование этого приложения на практических занятиях позволяет сделать вывод о том, что платформа Kahoot! действительно является эффективным и перспективным средством реализации запросов современного общества на качественное образование.

Ключевые слова: информационные и коммуникационные технологии; образовательный процесс; учебная платформа; программно-технические средства.

THE EFFECTIVENESS OF USING THE “КАНООТ!” APPLICATION IN IMPROVING KNOWLEDGE

Annotation

This article discusses the use of modern information and communication technologies in the educational process. The advantages of this service for creating online quizzes, tests, surveys, developing intellectual and creative abilities of students, increasing their motivation to learn are emphasized. The use of this application in practical classes allows us to conclude that the Kahoot! platform is indeed an effective and promising means of implementing the demands of modern society for quality education.

Keywords: information and communication technologies; educational process; educational platform; software and hardware

Бүгүнкү күндө заманбап билим берүү процессин инновациялык технологияларды колдонбостон элестетүү мүмкүн эмес. Маалыматтык-коммуникациялык технологиялар окутуунун мотивациясын жана натыйжалуулугун, окуучулардын интеллектуалдык деңгээлин жогорулатууга, билим берүү процессинин бардык катышуучуларынын инсандар аралык баарлашуу формаларын өзгөртүүгө, сабактарды өткөрүүнүн методикасын өркүндөтүүгө, ошону менен окутууда жаңы мүмкүнчүлүктөрдү ачууга мүмкүндүк берет. Технологияны колдонуу студенттерге татаал маселелерди чечүүгө, баарлашуу көндүмдөрүн жана лидерлик жөндөмдөрүн өркүндөтүүгө, мотивацияны жана өндүрүмдүүлүктү, чыгармачылыкты жогорулатууга, презентацияларды түзүүгө, ишенимдүү жана ишенимсиз интернет булактарын айырмалоого, туура онлайн этикетти сактоого жана электрондук каттарды жазууга жардам берет.

Окутууда маалыматтык-коммуникациялык технологияларды колдонуу билимди өз алдынча алууга мүмкүндүк берет, ошондой эле окутуучунун ортомчулук ишмердүүлүгүнө болгон муктаждыкты азайтат, анткени окутуунун электрондук каражаттары менен өз

алдынча иштөө окуу процессинин негизи болуп саналат. Заманбап тармактык технологиялар көптөгөн окуу-методикалык жана илимий адабияттарга мүмкүнчүлүк берет. Маалыматтык-коммуникациялык технологиялар маалыматтар менен иштөөнүн ар кандай ыкмаларын жана программалык каражаттарын камтыйт. Аларга электрондук окуу китептери жана окуу куралдары, электрондук энциклопедиялар жана маалымдамалар, оюн аянтчалары жана тестирилөө программалары, интернеттин билим берүү ресурстарынын кеңири чөйрөсү кирет.

Kahoot! – бул билим берүү долбоорлору үчүн түстүү дизайны бар заманбап окуу оюн платформасы, ал окуу оюндарын, викториналарды, ар кандай интерактивдүү тесттерди жана сурамжылоолорду оңой түзүүгө, жарыялоого жана ойноого мүмкүндүк берет, бул окуу тажрыйбасын кызыктуу жана динамикалуу кылат. Kahoot! менен иштөө үчүн милдеттүү интернет менен байланышкан жеке компьютерди, ноутбукту, планшетти же смартфонду колдонсо болот.

Бул платформа каалаган предмет боюнча жана каалаган тилде тапшырмаларды түзүүгө же колдонмонун башка колдонуучулары тарабынан мурда түзүлгөн миллиондогон тапшырмаларды камтыган китепканадан даяр тематикалык тестти же сурамжылоону тандоого мүмкүндүк берет. Kahoot! билимди текшерүү жана материалды бекемдөө үчүн, ошондой эле жаңы тема менен таанышуу жана талкууларды баштоо үчүн эң сонун. Kahoot! – бул аралыктан окутуунун жамааттык куралы, ошондуктан аны мүмкүн болушунча натыйжалуу пайдалануу үчүн катышуучулардын командасы керек. Викторинаны түзүү бир нече мүнөткө созулат жана эч кандай кыйынчылыксыз, жөнөкөй. Викторина даяр болгондон кийин, мугалим оюнду жайгаштырат жана окуучуларды туташтырып катышууга мүмкүнчүлүк берет.

Катышуучулар бирдиктүү экрандын алдында чогулушат (онлайн окутууда экранга кирүү Zoom программасы жана анын аналогдору аркылуу ишке ашырылат) жана оюндун кодун колдонуу менен оюнга өз түзмөктөрүнөн киришет. Суроолорго жооптордун тууралыгы жана реакциянын ылдамдыгы упайларга которулуп, экранга чыгарылат. Ар бир суроодон кийин экранда эң көп упай топтогондордун аттары көрсөтүлөт. Мугалим каалаган убакта токтоп, суроого жооп берүүдө студенттер кыйынчылыкка туш болушса, комментарий бере алат. Бул оюн платформасынын максаты дүйнө жүзү боюнча көптөгөн колдонуучулар үчүн окууну кызыктуу жана жеткиликтүү кылуу.

Kahoot! үйдө, мектепте, университетте же кеңседе жүргөндө ар кандай окуу оюндарын, викториналарды, тесттерди оңой жана тез түзүүгө мүмкүнчүлүк берет. Бул тиркеме көптөгөн артыкчылыктарга ээ:

- колдонуучуга ыңгайлуу интерфейс;
- кызматтын жеткиликтүүлүгү – акысыз, катышуучулардын көп санын камтыйт;
- шайкештик – каалаган түзүлүштөрдө колдонуу мүмкүнчүлүгү;
- тесттердин ар кандай түрлөрүн, анын ичинде оюн форматында да түзүү мүмкүнчүлүгү;
- даяр тесттердин чоң тандоосу;
- интерактивдүү режим, реалдуу убакыт режиминде катышуучулар оюн кандай өтүп жатканын жана ким утуп жатканын көргөн кырдаал;
- тесттерди, сурамжылоолорду, дискуссияларды тез түзүү мүмкүнчүлүктөрү;
- кызматтын акысыз версиясынын кеңири функционалдуулугу.

Кичинекей кемчиликтерге төмөнкүлөр кирет:

- тестти үчүнчү жактын сайтына киргизе албоо, анткени ал шилтеме аркылуу гана иштейт;
- айрым тесттерде жооптор үчүн өтө аз белгилер берилет;
- киришүү видеосун өткөрүп жиберүүгө мүмкүнчүлүк жок.

Дистанттык окутууда Kahoot! лекциялар жана түшүндүрмөлөр үчүн

Аралыктан (онлайн) сабактын же сабактын жүрүшүндө материалды түшүндүрүүдө окуучулардын көңүлүн бурдуруу кыйынга учурайт. Ошондуктан, теманы жөн гана презентациянын жардамы менен айтып эле бербестен, Kahoot! тиркемесине тема боюнча кызыктуу суроолор менен тест түзүүбүз керек. Бул менен биз студенттерди кичине тыныгуу менен активдештире алабыз.

Квизде студенттер жекече өтсө болот, мелдештерди түзсө болот, анда жооптордун ылдамдыгы жана тууралыгы үчүн катышуучулар упай алышат. Кичинекей атаандаштык дайыма сабактарды кызыктуураак кылууга жардам берет.

Белгилей кетүүчү нерсе, Kahoot! платформасы онлайн викториналарды, тесттерди жана сурамжылоолорду түзүү үчүн салыштырмалуу жаңы кызмат. Бул билимди текшерүү жана окууга болгон мотивацияны жогорулатуу үчүн колдонула турган онлайн билим берүүнүн натыйжалуу кошумча куралы. Бул колдонмону колдонуу окуучуларга билим берүү процессине контентти керектөөчүлөр катары гана эмес, анын активдүү жаратуучулары катары да катышууга мүмкүнчүлүк берет. Окутууда бир катар артыкчылыктарга ээ болгон жаңы маалыматтык-коммуникациялык технологияларды колдонуу окуу процессин жаңыча уюштурууга мүмкүндүк берет, окуу процессин өркүндөтүүнүн маанилүү аспектилеринин бири болуп саналат, анын практикалык багытын жогорулатат, окуучулардын интеллектуалдык жана чыгармачылык жөндөмдөрүн өнүктүрөт. Аларды колдонуу коммуникативдик, инсандык жана жөнгө салуучу көндүмдөрдү калыптандырууга, билим берүү иш-аракеттери үчүн маалыматтык чөйрөнү кеңейтүүгө жардам берет.

Kahoot! платформасына тест түзүү.

Мугалим үчүн Kahoot! - бул даяр шаблондор менен окуу оюнун тез түзүп, бул оюнду студенттерге жөнөтө турган курулуш платформасы. Платформаны каалаган курактык категориялар менен иштөөдө колдонсо болот. Бул кенже мектеп үчүн да, чоңдор үчүн да абдан жакшы. Макалада кантип тест түзүү сүрөттөлгөн.

Kahoot платформасына катталуу

Оюн тапшырмаларын түзүү үчүн Kahoot! тиркемесине катталууну билүү керек.

1-кадам - <https://www.kahoot.com/> сайтына киребиз.

2-кадам - "Sign Up" баскычын тандап ким экенибизди көрсөтүү керек: мугалим же студент.

3-кадам - электрондук почтаны жазуу жана сыр сөздү (пароль) ойлоп табуу жана "Sign Up" баскычын басуу.

4-кадам - тарифин тандап алабыз (бекер жана акы төлөнүүчү тариф).

5-кадам – өз атын жана лакап атын (никнейм) көрсөтүп, "Save and continue" баскычын басуу керек.

Регистрация аяктады. Көрсөтүлгөн почтага кат келет.



1-сүрөт. Kahoot сайтынын сырткы көрүнүшү

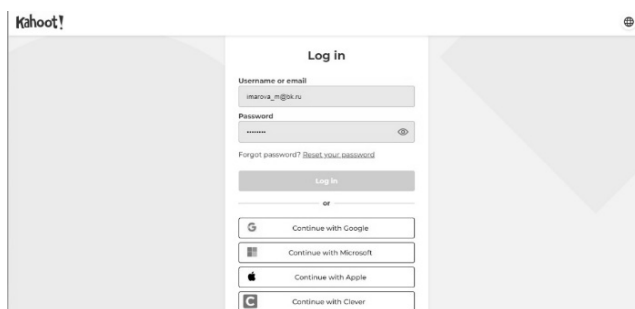

2-сүрөт. Тиркемеге катталуу барагы

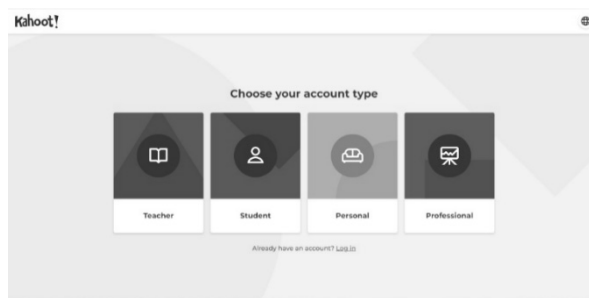

3-сүрөт. Тандоо бети

Катталгандан кийин, колдонмонун китепканасында жайгашкан популярдуу жана жаңы тесттер, оюндар барагына өтөбүз. Тестти түзүү үчүн, тиешелүү бөлүмгө өтүү керек. Кандай тест же оюн түзүү керектигин тандоо суралат. Викторинаны түзүүдө бир нече тандоо жооптору менен суроолорду берүү мүмкүнчүлүгү бар. Суроолорду түзүүдө математикалык символдорду колдонууга мүмкүндүк берет, андыктан бул формат так илимдер үчүн да ылайыктуу. Бул викторинанын жүрүшүндө студенттер тапшырмаларды аткарууга көбүрөөк кызыкдар болушат, ошондой эле алардын жообунун тууралыгын дароо көрүшөт.

Kahoot! көпчүлүк учурда орус тилин кармабайт, ошондуктан баскычтар, элементтер жана жаңылыктар англис тилинде болот. Каттоодон өткөн соң, дароо эле төмөнкүдөй элементтери менен башкы бет ачылат (1-сүрөт):

Кнопка "Create" - Kahoot! Платформасына жаңы оюнду түзүү

"My Kahoots" - ушул аккаунтка түзүлгөн оюндардын тизмеси

Тестти түзүү

Тестти түзүүдө сөзсүз түрдө жооптордун вариантын сунуштоо керек. Суроолор менен кошо сүрөт кошууга болот. Тесттердин бардык түрлөрү студенттердин каалаган санын туташтырууга мүмкүнчүлүк берет. Оюнду, сурамжылоону же тестти түзүп бүткөндөн кийин, тестти андан ары иштетүү үчүн сактоо керек. Тестти түздөн-түз мобилдик тиркеме же кызматтын сайты аркылуу жүргүзсө болот. Тесттин шилтемесин өз сайтынан же социалдык тармактардан бөлүшсө болот. Тестке катышуу үчүн катышуучуларга сурамжылоого кирүү үчүн код берилиши керек. Окуучулардын кызыгуусун арттыруу үчүн суроолорго видеолорду, сүрөттөрдү жана диаграммаларды кошсо болот. Суроо, жоопторду каалаган тилде түзүүгө болот.

Жаңы тестти түзүүнүн алгоритми:

1. "Create" баскычын басуу

2. Жеке тестти түзүү үчүн "New Kahoot!" баскычын басуу,

Kahoot! менен төмөнкүлөрдү түзүүгө болот:

-квиз (Quiz). Ар бир суроо үчүн 4 жооп варианты бар, алардын бири туура.

-тест (True or False). Ар бир суроого 2 жооп варианты бар, алардын бири туура.

Билим берүү мекемелери үчүн акысыз версияда эки вариант бар – викторина, аралаш жооп оюну. Мындан сырткары акы төлөнүүчү кызыктуу версиялары да бар, бирок ушул акысыз варианттары деле сабакты кызыктуу интерактивдүү өтүүгө жетиштүү.

Kahoot!ка тестти түзүүдө бир нече бөлүктөр бар:

-Тексттин суроолорун жана тапшырмаларын киргизүү үчүн талаа

-Сүрөт жана видеолорду кошуу үчүн талаа

-Бир суроого жооп берүү үчүн убакыт коюучу (Time limit) талаа жана катышуучунун ар бир туура жообу үчүн берилген баллдардын саны

-Жооптордун варианттарын түзүү үчүн талаа

-Суроо түзүлгөн талаа. "Add question" баскычы менен жаңы суроолорду киргизүү

-Жаңы Кахуттун атын жана тесттин сүрөттөмөсүн киргизүү үчүн талаа

-"Preview" - түзүлгөн Кахуттун болжолдуу көрүнүшү.

Эми тестти түзүп баштоого болот. Суроолордун керектүү санын, тесттин аталышын жана сүрөттөмөсүн түзүп, сактоо керек.

Бир суроо түзүү үчүн төмөнкүлөр керек:

-берилген талаада так тапшырмаларды же суроолорду түзүү

-жооптордун варианттарын берүү жана система туура жоопту билиши үчүн дароо туураа жоопко белги коюу

-бул суроого бөлүнгөн убакыттын көлөмүн белгилөө

-"quiz" форматындагы суроолорго жооптордун милдеттүү түрдө 4 варианты болууга тийиш.

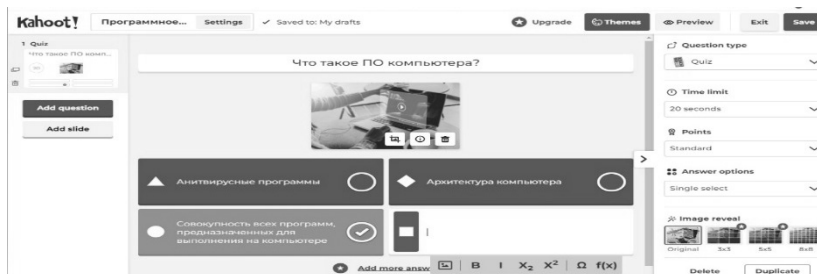

4-сүрөт. Тести түзүү барагы

Тести аяктап сактаган соң, студенттерге жөнөтүүгө болот. Алгоритм төмөнкүдөй:

-студенттерге тапшырууну пландап жатканда ошол жердеги "Play" баскычын басуу

-Жумуш форматын тандап алуу. "Teach" - кадимки класстык иш-чараларга ылайыктуу.

«Assign» - аралыктан окутуу үчүн жана студенттер аны белгиленген мөөнөттө өз алдынча тапшыра алышат.

- "Assign" үчүн тесттен өтүү күнүн белгилөө

-студенттер kahoot.it сайттын терезесине киргизе турган тесттин шилтемесин же кодун көчүрүп алуу.

Тест толук жаратылгандан кийин, аны текшерүүгө болот. Бул көнүгүү, мисалы, студенттердин билимин текшерүү үчүн, окуу процессинде колдонууга болот. Мугалим проектордун жардамы менен компьютердин экранын доскага чыгарып, бул көнүгүүнү көрсөтөт. Студенттер аудиториядагы телефондон же компьютерден Kahoot.it веб-сайтын ачып, экранда көрсөтүлгөн көнүгүүнүн пин-кодун киргизет (5-сүрөт).



5-сүрөт. Викторинанын башталаар алдындагы PIN-коддун жана катышуучулардын тизмесинин экрандан көрүнүшү.

Оюндун алып баруучусуна чоң экран керектелет. Катышуучулар жалпы экранда көрсөтүлгөн суроолорго түзмөктөрүн (смартфон, ноутбук, ПК) колдонуп жооп беришет. Бул окуу оюн платформасынын чоң мүмкүнчүлүгү - бул кызмат билим берүү долбоорлору үчүн акысыз, бирок өнүккөн функциялары бар алар акы төлөнүүчү пакет болуп эсептелет.



6-сүрөт. Студенттер Kahoot.it сайтына коду киргизүүчү терезе

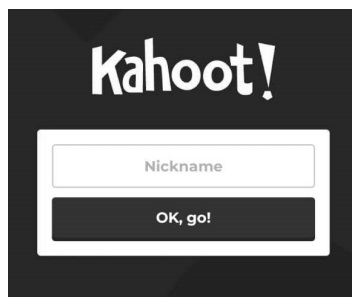

7-сүрөт. Ар бир студент өзүнүн аты-жөнүн киргизүү үчүн терезе

Студенттер өз экрандарына пин жана лакап аттарын киргизгенден кийин, окутуучунун экранында катышуучулардын ысымдары пайда болот (5-сүрөт). Бардык студенттер оюнга киргенден кийин, мугалим Старт баскычын басат. Суроолордун аталышы жана жооп тандоолору экранда гана көрсөтүлөт. Ар бир жооп варианты өзүнүн түсүнө жана геометриялык фигурасына (үч бурчтук, ромб, тегерек жана төрт бурчтук) туура келет. Катышуучулардын экранында жооп берүү жолдору гана болот, тактап айтканда, экрандагы жоопторго ылайык формалары бар түс талаалары (8-сүрөт).

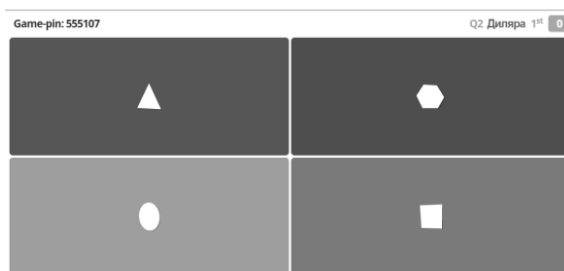

8-сүрөт. Студенттер жооп берүүчү форманын көрүнүшү



9-сүрөт. Суроолор варианттары менен көрүнүшү

10-сүрөттө «Правда или ложь» бөлүмүндөгү суроолорго туура же жалган деген жоопту берүүнүн сүрөттөлүшү көрсөтүлгөн.



10-сүрөт. «Правда или ложь» суроолордун мисалы

Бардык катышуучулар суроого жооп бергенден кийин, туура жооп менен экран пайда болот жана канча катышуучу тигил же бул варианты тандашканы көрсөтүлөт (11-сүрөт).

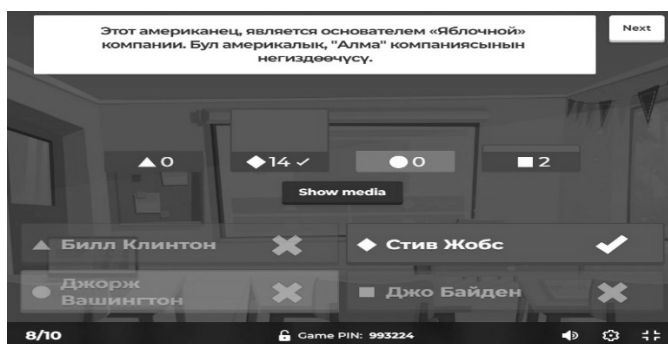

11-сүрөт. Оюндун интерфейси



12-сүрөт. Катышуучулардын реакциялары

Ар бир катышуучунун экранында да суроого туура же туура эмес жооп бергендиги көрсөтүлөт жана кийинки катышуучунун упайлары көрсөтүлөт. Ошондой эле мугалимдин экранында ар бир студенттин упайлары көрсөтүлөт (13-сүрөт).

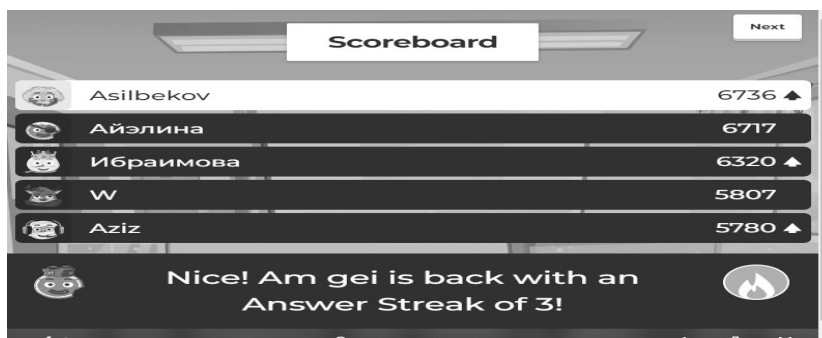

13-сүрөт. Ар бир катышуучунун упайлары

Катышуучулар бардык суроолорго жооп берип, бардык упайлар эсептелгенде, башкы экранда эң көп упай топтогон катышуучулардын аттары көрсөтүлүп, орундар ыйгарылат (14-с).



14-сүрөт. Оюндун жыйынтыгы

Ар бир катышуучу жеке өзү үчүн ойногон оюн вариантынан тышкары, студенттер топторго бөлүнүп, команда катары катталып, командага бөлүнүп ойносо да болот.

Кызматтын интерфейси абдан түстүү жана кызыктуу көрүнөт, бул окуучулардын көңүлүн бурат. Кичинекей атаандаштык түрүндөгү оюн студенттерде кызыгууну жана баарына өз билимин көрсөтүп, мыкты болууга түрткү берет.

Ошентип, билим берүүнү геймификациялоо студенттердин билим берүү процессине катышуусуна жана жогорку мотивацияга жетишүүгө мүмкүндүк берет. Макалада интерактивдүү билим берүү чөйрөсүн түзүүгө же кеңейтүүгө мүмкүндүк берген интернет билим берүү ресурстарынын бири Kahoot! каралды.

Адабияттар

1. www.kahoot.com сайты. «Kahoot платформасы» окутуу материалы. Тесттерди, оюндарды жана викториналарды түзүүчү Kahoot! тиркемеси [Электрондук ресурсу] -2022.
2. Царев Р.Ю. Применение Kahoot! при геймификации в образовании // International Journal of Advanced Studies. 2017. Т. 7. № 1. С. 9-17.
3. Соболева Н.С. Применение элементов e-learning при реализации программ общего образования (на примере онлайн-сервиса Kahoot) // В сборнике: Педагогическое мастерство и современные педагогические технологии Сборник материалов IV Международной научно-практической конференции. Редколлегия: О.Н. Широков [и др.]. 2018. С. 162-166.
4. Серкова Е.Г. Геймификация с использованием платформы Kahoot! / В сборнике: Инновационные технологии в современном образовании Сборник материалов V Международной научно-практической интернет-конференции. 2018. С. 413-418.

*Эшкочоева А.Т., преподаватель
МНУ имени К.Ш.Токтомаматова*

ИНФОРМАЦИОННЫЕ ТЕХНОЛОГИИ В ОБРАЗОВАНИИ

Аннотация

В настоящее время на всех уровнях образовательной системы, от детского сада до аспирантуры, нет необходимости доказывать важность использования информационных технологий в образовании. Компьютеры, смартфоны, различные гаджеты стали незаменимым инструментом образовательного процесса, а Интернет - важным источником информации, в том числе образовательной. Методы и образовательные технологии создаются и широко внедряются повсеместно, и без этих устройств их невозможно реализовать, не полагаясь на цифровые образовательные ресурсы.

Образование является одной из важнейших базовых ценностей и социально-экономических прав человека, наряду с правом на жизнь, свободу, медицинское обслуживание, социальное обеспечение и т.д. Уровень полученного образования в основном определяет экономический и социальный статус человека. Люди веками боролись за права на образование для всех людей, чтобы преодолеть гендерные, классовые и расовые ограничения.

Образование как система - это многочисленные учебные заведения: школы, начальные и средние профессиональные учреждения, университеты, учреждения дополнительного образования. Вся эта огромная система должна работать на взаимосвязи элементов. Эффективность текущих функций во многом зависит от степени использования современных информационных технологий (компьютеров и компьютерных коммуникаций, баз данных, средств анализа данных и т.д.). Образование как процесс, прежде всего, образование и воспитательная деятельность.

Образование требует образовательных ресурсов - интернет-технологий, оборудования (компьютеры, различные гаджеты, интерактивные доски и т.д.), учебников и образовательных ресурсов различных категорий, которые сегодня являются цифровыми, новые методы, основанные на возможностях цифровых технологий, в наше время иногда очень радикально меняют процесс обучения.

Давайте обсудим второе ключевое понятие в названии этой главы - "Информационные технологии". Давайте начнем с основного понятия "технология". Технология - это комплекс научных и инженерных знаний о методах производства и элементах, которые создают продукт или услугу. Для конкретного производства технология иногда понимается в узком смысле как совокупность приемов и методов (массовое образование также является разновидностью производственного процесса), которые определяют набор действий по реализации производственного процесса.

Информационные технологии, такие как промышленные технологии, имеют свои собственные инструменты и тематические области. Основными инструментами информационных технологий являются технические и программные средства информатики. Технические средства - это компьютеры, различные гаджеты, другие изделия цифровой микроэлектроники, исполнительные устройства, а также программные средства системного и прикладного программного обеспечения.

Эта тематическая область отражает особенности их применения для решения прикладной задачи. В связи с этим информационные технологии можно разделить на технологии, которые не связаны или слабо связаны с какой-либо одной тематической областью (например, технология компьютерной обработки текста), и технологии, созданные для конкретных тематических областей (например, технология автоматизированного проектирования, управление предприятием и т.д.). Для нас, информационные технологии, предметной областью которых является данное поле, - это образование. Все информационные технологии основаны на реализации информационных процессов.

Базовые информационные процессы с различными комбинациями и разной важностью задействованы во всех информационных технологиях. Основные информационные процессы включают извлечение информации, передачу информации (transmission), обработку

информации, хранение информации и представление информации. Наиболее интересными в техническом применении информатики являются автоматические процедуры, связанные с реализацией этих процессов, которые происходят без прямого вмешательства человека.

В сфере образования мы чаще всего имеем дело с внедрением этих процедур при непосредственном участии участников учебной программы: студентов, преподавателей, администраторов. Процесс извлечения информации связан с переходом от фактического представления предметной области к описанию в формальной форме и формам данных, отражающим это представление. В образовании такие объяснения связаны с возрастом учащихся, когнитивными способностями. В процессе передачи информации на расстояние и настройки быстрого доступа используются различные методы преобразования информации. Основным физическим способом осуществления транспортных операций является технология связи, которая в настоящее время реализуется с использованием сетей передачи данных. В обучении доступ к удаленным источникам учебной информации основан на этом процессе.

Процесс внедрения информационных технологий в образование называется информатизацией образования. Существует несколько подходов к определению этого понятия. Трехсторонний на основе выражения, приведенного в Кыргызской педагогической энциклопедии: "Информатизация образования в широком смысле - это комплекс социально-педагогических изменений, связанных с насыщением образовательной системы информационными продуктами, инструментами и технологиями. В узком смысле информационные средства, основанные на микропроцессорной технике, а также образовательные учреждения, основанные на этих средствах, внедрили информационные продукты и образовательные технологии."

Основными целями информатизации образования, сформулированными наиболее лаконично, являются:

- Повышение эффективности образования;
- Повысить гибкость и доступность обучения;
- Развитие информационной культуры.

Такие формулы требуют мнений. Образование имеет очевидные концепции только до тех пор, пока это не нуждается в объяснении. В приведенной выше формуле цели все ключевые понятия подпадают под такие категории, как "эффективность", "гибкость", "Информационная культура".

Эффективность образования чаще всего определяется кратко в той мере, в какой результаты образовательной деятельности соответствуют поставленным целям. Рассматривая предыдущий абзац, концепция повторяется: цель - это эффективность, а эффективность - это соответствие цели. Мы не будем исследовать этот трудный вопрос. Отметим, что эффективность образования - это многомерное понятие, экономическая эффективность (ее легче всего оценить), социальная и индивидуальная, которую оценить гораздо сложнее. Во многих отношениях эти оценки носят эмпирический характер и зависят от позиции лица, проводящего оценку.

Гибкость в образовании в основном связана с индивидуальным обучением, при котором учебный план и учебные материалы формируются в соответствии с потребностями отдельных учащихся. Гибкость на уровне образовательных результатов приводит к развитию гибких компетенций, которые учащиеся могут использовать для дальнейшего образования, включая другие дисциплины.

Информационная культура - это очень многогранное понятие. Информационная культура - это часть культуры, которая формируется под влиянием информационного процесса общества и включает в себя как средства, виды и технологии информационной деятельности, так и многообразие результатов человеческой деятельности в информационной сфере.

В самом общем виде информационно-образовательная среда в педагогической литературе определяется как систематически организованный набор средств передачи данных, информационных ресурсов, протоколов взаимодействия, аппаратного, программного

обеспечения, организационно-методического обеспечения, ориентированный на удовлетворение потребностей пользователей в информационных услугах и образовательных ресурсах.

Для учителей вам сначала необходимо владеть следующим офисным техническим программным обеспечением:

-Текстовый процессор - это инструмент для создания сложных документов, содержащих текст, таблицы, графику и т.д.

-Табличный процессор - это инструмент для вычислений в так называемых "электронных таблицах".

-Программа подготовки презентаций, позволяющая создавать материалы для публичного представления информации.

-Программа компьютерной графики, позволяющая создавать и редактировать изображения (картинки, чертежи и т.д.). Среди эксклюзивных (то есть имеющих владельца почти всегда платных) офисных пакетов в настоящее время лидирует Microsoft Office, работающий под управлением операционной системы Microsoft; среди бесплатных (почти всегда бесплатных) – кроссплатформенный пакет LibreOffice, работающий на множестве операционных систем, включая широкий спектр систем Linux.

Программы, необходимые преподавателям в этом пакете, практически взаимозаменяемы: текстовый процессор Word от LibreOffice и Writer, табличный процессор Excel от LibreOffice и Calc и т.д.

Социальные сети образования. Технически социальные сети - это интерактивные многопользовательские веб-сайты. Содержание этого веб-сайта заполняется самими участниками сети. Такая сеть позволяет группе пользователей, объединенных общими интересами, общаться.

Образовательный блог. Блог (интернет-дневник, online diary) - это веб-сайт, на который ведущий регулярно добавляет элементы, содержащие текст, изображения или мультимедиа. Блог характеризуется возможностью посетителей оставлять отзывы, что делает блог сетевой коммуникационной средой. Телеконференция по вопросам образования.

Телеконференция - это тип конференции, при котором связь осуществляется на расстоянии с помощью специализированных телекоммуникационных средств. Телеконференция означает, прежде всего, общение большого количества пользователей на расстоянии, объединенное общей темой или вопросом. Обмен сообщениями в режиме телеконференции может осуществляться в режиме реального времени, через различные системы аудио- и/или видеосвязи, а также по электронной почте.

Дидактический потенциал компьютерных информационных технологий настолько велик, что это уже привело к значительным изменениям в процессе обучения, и в будущем он может радикально измениться. Поддержка информационного взаимодействия участников учебной программы, удаленный доступ к образовательным ресурсам, содействие дифференциации и индивидуализации учебного процесса, поддержка персонализированных методов обучения - это лишь часть таких возможностей.

Информационные технологии в образовании могут преуспеть только при наличии электронных учебных материалов - учебных материалов для воспроизведения, в которых используются электронные устройства. Как правило, она включает в себя как цифровые, так и аналоговые ресурсы (например, обучающие видео- и звукозаписи, магнитофоны, аудиоплееры и т.д.). Достаточно). Однако самое современное и эффективное образование существует в цифровом формате (создается непосредственно с помощью компьютерных программ или "оцифровывается") и воспроизводится на компьютерах, планшетах, смартфонах, электронных книгах и других устройствах. Такие ресурсы обычно называют цифровыми.

В этой статье описываются только цифровые образовательные ресурсы. Их основными местами размещения являются образовательные веб-сайты и порталы. Разница между

понятиями "веб-сайт" и "портал". Веб-сайт - это совокупность страниц, объединенных одной общей темой, взаимосвязанной системой дизайна, ссылками в Интернете.

Понятие "портал" гораздо более двусмысленно. Порталами часто называют крупные сайты с разветвленной внутренней структурой и большим количеством ссылок. Однако, если большинство из этих ссылок являются внутренними (ссылки на другие страницы на том же ресурсе), называть эти сайты порталами не совсем законно.

Основная цель этого портала - включить точки доступа к интернет-информации по довольно широкому кругу тем, то есть большую коллекцию внешних ссылок. Кроме того, портал интегрирует различные веб-сервисы: новости, форумы, обсуждения, голосование. Образовательные порталы обычно делятся на горизонтальные и вертикальные. Горизонтальный портал охватывает самые разные темы, предлагает разнообразные услуги и ориентирован на максимально широкую аудиторию. Такие порталы обычно сочетают в себе множество функций, предлагают разнообразный контент и разнообразные услуги (новости, финансы, развлечения, игры и т.д.). Напротив, вертикальные (нишевые) порталы имеют узкую тематическую направленность и предоставляют услуги пользователям сети по конкретным интересам; в отличие от веб-сайтов, вертикальные порталы фокусируются на целом ряде конкретных тем или областей деятельности. Примером вертикального портала может быть портал, посвященный исследованиям по определенной школьной теме.

Технология дистанционного обучения открыла возможность реализовать не только описанную выше форму дистанционного обучения, но и новые формы обучения, которые ранее существовали виртуально, но не имели адекватной технической поддержки. Смешанное обучение в наши дни очень популярно. Это интеграция традиционных аудиторных занятий и курсов дистанционного обучения, которые придерживаются принципа удобства обучения. Смешанное обучение позволяет сохранить роль преподавателя (университетского преподавателя) как организатора и посредника учебной программы и в то же время использовать ресурсы системы успеваемости. Смешанное обучение также позволяет учителям поддерживать индивидуальный стиль обучения, а учащиеся могут напрямую контактировать с учителями.

Это способствует разнообразию средств представления учебных материалов, включая мультимедийные и интерактивные образовательные ресурсы, и открывает учащимся возможности планировать время и скорость обучения в большей степени, чем на традиционных занятиях. Технология дистанционного обучения позволила реализовать парадигму открытого образования, которая тесно связана с принципом "образование через жизнь". Открытое образование - это основной принцип, в котором технические проблемы отходят на второй план.

В идеологии открытого образования ядром является не организация, к которой человек официально прикреплен (куда он "поступил"), а образовательная траектория, сформированная человеком самостоятельно, в которой большую роль играют открытые образовательные ресурсы. Традиционно важные вопросы, такие как формальная оценка результатов обучения, получение документов, подтверждающих образование, и т.д., отходят на второй план.

Технология дистанционного обучения является важным инструментом в современной системе обучения, и ее роль в этой способности постоянно растет. ДОТ позволяет реализовать дистанционное обучение в синхронном и асинхронном режиме и создать комфортную среду обучения для студентов и преподавателей.

Для поддержки дистанционного обучения необходимы специальные информационные системы, которые берут на себя управление обучением, коммуникационную поддержку участников процесса, разработку учебных программ и другие функции. Учебные материалы системы поддержки ДО предоставляются в стандартизированном формате, чтобы их можно было передавать из одной системы поддержки в другую. Технология дистанционного обучения является основой для внедрения инновационных образовательных парадигм, таких как онлайн-обучение и открытое образование.

*Мадимарова К.Т., окутуучу
К.Ш.Токтомаматов атындагы ЭАУ*

БИЛИМ БЕРҮҮДӨГҮ ТЕХНИКАЛЫК КУРАЛДАР

Аннотация

Макалада билим берүүдөгү техникалык куралдарды колдонуу аркылуу билим берүү процессинин натыйжалуулугун жогорулатуу, алардын психологиялык-педагогикалык аспектилери мугалимдин ишмердүүлүгүндө колдонулуучу инновациялык жана позитивдүү факторлор катары каралат. ишке ашыруунун перспективалары жана ТКды педагогикалык метод катары колдонуунун зарылдыгы көрсөтүлөт.

ТЕХНИЧЕСКИЕ СРЕДСТВ В ОБРАЗОВАНИЕ

Аннотация

В статье рассматривается повышение эффективности учебного процесса по- средством использования ТСО, их психолого-педагогические аспекты как инновационно-положи- тельные факторы, применяемые в деятельности педагога. Раскрывается перспективность реализации и необходимость применения ТСО как педагогического метода.

TECHNICAL FACILITIES IN EDUCATION

Annotation

The article deals with the problem of effectiveness increasing of educational process through various teaching aids. The author gives consideration to the psychological and pedagogical aspects of the teaching aids as innovative and positive factors used by a teacher. The perceptiveness of teaching aids application in educational process is also revealed in the work.

Бүгүнкү күндө окуу процессин уюштуруу жана оптималдаштыруу боюнча татаал жана актуалдуу милдет сапаттык маанилүү максат катары окутуунун натыйжалуулугун жогорулатуу болуп саналат. Аны ишке ашыруунун натыйжалуу багыттарынын маанилүүсү болуп окуунун көрүнүктүүлүгү сыяктуу маанилүү педагогикалык принципти ишке ашыруучу техникалык каражаттардын ар кандай түрлөрүн окуу практикасына киргизүү жана кеңири колдонуу болуп саналат.

Белгилүү бир билимди өздөштүрүү актысы катары ар кандай практикалык иш-аракет үчилтик катары формулировкаланган таанып-билүү процессинин бардык этаптарын камтыйт: кабыл алуу – чагылдыруу – түшүнүк. Нерселердин мындай иретке салынышын ишке ашыруу азыркы мезгилде пайда болгон акыл-эс физиологиясы жөнүндөгү окууга – таза кабылдоонун болушу мүмкүндүгүн болжолдоого негизделген окууга негизделген. Акыркысы ар кандай мүмкүн болгон өкүлчүлүктөрдүн мыйзамдуулугун аныктоо үчүн негиз жана ошол эле учурда алардын татаалдашын мыйзамдаштыруучу акыркы инстанция катары кызмат кылууга арналган. Байкоонун калыстыгы менен көз карандысыздыгын айкалыштыруу менен дидактикалык билимде үлгүлүү ишке ашкан көрүнүү булагы катары кызмат кылат. Дидактика үйрөнүү жөнүндөгү илим катары жана ошол эле учурда кабыл алуунун тазалыгын сактоо зарылдыгына тиешелүү техникалык нормалардын, көрсөтмөлөрдүн жана жоболордун жыйындысы катары төрөлөт.

Дидактикалык билим - бул билим менен көндүмдөрдүн ортосундагы кайчылаш. Бул адамдын кабылдоосунда нерселердин өз ара байланышына эмес, алардын ар тараптуу өкүлчүлүк мүмкүнчүлүгүнүн натыйжасы катары көрүнүүсүнө көңүл бурууга умтулган өзүн-өзү дисциплиналуу таанып билүү. Предметти изилдөөнү визуалдык кылуу белгинин жана нерсенин кайтарымдуулугунун принцибине таянуу менен сезүүчү акылдын кудуреттүүлүгүн тастыктоо дегенди билдирет. Мындай кудуреттүүлүк сезимдик таасирлердин толук концептуализациясын болжолдойт. Ал жалпы акылдын айлампасында ой жүгүртүүнү камтыйт: түшүнүктөр интуитивдик, ал эми интуиция түшүнүккө айланат. Акыл-эстин сезимдеринин абсолюттук имманенттүүлүгү акыры акылдын өзүнүн абсолюттук трансцендентине алып келет.

Окуунун көрүнүктүүлүгү аталган чынжырдын дээрлик бардык звенолорун, өзгөчө анын биринчи баскычын активдештирүү үчүн күчтүү стимул болуп саналат. Бул дагы маанилүү, анткени биз илимий билимдин белгилүү бир чөйрөсү - эмоционалдык фактор маанилүү ролду ойногон музыка таануу жөнүндө болуп жатат. Окутуунун көрүнүүлүгү ушунчалык маанилүү, анткени аны билимдин булагы катары ишке ашыруучу техникалык каражаттардын негизин так аныкталган психикалык процесстер түзөт. Тренингдин эффективдүүлүгүн жогорулатуу үчүн кабылдоонун ар кандай түрлөрү – угуу, көрүү, ошондой эле психология тармагынан алынган кабылдоо системасынын кабылдоо түрлөрү – I дын бинокулярдык мыйзамы боюнча мейкиндикти кабыл алуу маанилүү. Мюллер, убакытты кабылдоо, кыймылдарды эң эффективдүү кабылдоо.

Окуу процесси үчүн маанилүү болгон техникалык окуу куралдарын (ОТУ) пайдалануунун эки натыйжасын белгилей алабыз. Бул, биринчиден, кабылдоонун ар кандай факторлорунун активдүү аракетин, мисалы:

- объектти издөө;
- анын мүнөздүү өзгөчөлүктөрүн бөлүп көрсөтүү;
- предметтин категориясын аныктоо (бул эмне?).

Экинчиден, анын маалыматтык мазмунун жогорулатуу менен окуу убактысын интенсивдештирүү. Ал предметтерди жана кубулуштарды кабыл алуунун адамдын мурунку тажрыйбасына, анын психикалык иш-аракетинин жалпы мазмунуна, анын ориентациясына, ошондой эле инсандык өзгөчөлүктөрүнө көз карандылыгында көрүнөт. Кабыл алуунун бул касиети апперцепция (латын тилинен *ad* – чейин, кабылдоо – кабылдайм) деп аталат. Апперцепция Г.Лейбниц боюнча эстутум менен көңүлдү өзүнө камтыйт жана таанып-билүүнүн шарты катары иштейт. Дагы бир окумуштуу-педагог И.Гербард жаңы материалдын мурунку идеялардын жана билимдердин таасири астында өздөштүрүлүшүн апперцепция менен түшүндүргөн.

Биздин окуу жана окутуу практикабыздагы ТСОнун мүмкүнчүлүктөрү теориялык циклдин ар кандай предметтери боюнча конкреттүү иллюстративдик материалдарды сунуштаган илимий мүнөздөгү да, атайын методикалык да маалымат фонду канчалык маалыматтуу боло тургандыгына көз каранды. Мындан окуучулардын кабыл алуусунун ар кандай факторлоруна таасир этүүчү ТКОнун комплекстүү колдонулушунун зарылдыгы ачык көрүнүп турат.

Дидактиканы заманбап түшүнүүнүн маңызына өткөндүн улуу мугалимдери, ошондой эле билим берүүнүн шарттарында психикалык шишиктердин пайда болушун ачкан психологдор таасир эткен. башка, ошондой эле алардын билим берүүнүн мазмунуна мамилеси катары. Жогоруда айтылгандардан келип чыгат, маселени чечүүнүн жолун окутууну уюштурууда издөө керек, ал үчүн жогорку натыйжаларга жетишүүнү жана аларды өнүктүрүүнү камсыз кылуу максат кылынмак. Кандай гана кесип болбосун адам үйрөнүү менен өнүгөт, андыктан окутуу студент үчүн мүмкүн болушунча жемиштүү жана активдүү болушу керектиги аныкталган. Бул жерде билим берүүнүн бул түрүнүн негизи, пайдубалы болууга багытталган айрым дидактикалык принциптер жөнүндө суроо туулат. Практика көрсөткөндөй, бир уюм менен окутууда өнүктүрүү аракетинин коэффициенти бир топ жогорулашы мүмкүн, башка шарттарда ал бир топ төмөндөшү мүмкүн. Мындай учурларда биринчи кезекте мугалимдин инсандыгына, анын индивидуалдык өзгөчөлүктөрүнө жана өзгөчөлүктөрүнө, рухий түзүлүшүнө ж.б. Ошол эле учурда сырттын артында ички, тигил же бул мугалимдин сырткы көрүнүшүнүн жеке мүнөздүү белгилеринин артында – тарбиялык ишмердүүлүктө ишке ашырылуучу дидактикалык принциптердин системасы турат. Демек, окутууда максималдуу өнүктүрүүчү эффектке жетишүүгө багытталган дидактикалык принциптер маселеси түпкүлүгүндө борбордук жана кульминатордук маселе болуп саналат.



Виды персональных компьютеров

Предусматриваются три основных вида таких приборов:



Фондун классификациясы ОТК.

Окуу-методикалык каражаттар (ОКУ) – маалыматты берүү жана иштетүү үчүн аны оптималдаштыруу максатында окуу процессинде колдонулуучу дидактикалык колдоосу бар техникалык түзүлүштөрдүн жыйындысы.

Окутуунун техникалык каражаттары эки түшүнүктү айкалыштырат: техникалык түзүлүштөр (жабдуулар) жана ушул приборлордун жардамы менен жаңыртылган дидактикалык окуу куралдары (маалымат алып жүрүүчүлөр). Окуу куралдары – окутуу процессинде маалымат алып жүрүүчү, маалымат жана инструмент катары мугалимдердин жана окуучулардын иш-аракети үчүн колдонулуучу, алар өзүнчө жана биргелешип пайдаланган материалдык жана идеалдуу объекттер.

Окуу куралдарына чөйрөлөр (табигый жана социалдык), окуу китептери, китептер, жабдуулар, тиешелүү маалыматтык камсыздоосу бар компьютерлер, электрондук каталогдор, энциклопедиялар ж.б. Окуу процессиндеги функциялары боюнча окуу куралдары төмөнкүдөй топторго бөлүнөт:

- окуу материалдарын көрсөтүү каражаттары (класстык доска, плакаттар, окуу китептери, окуу куралдары, аудио жазуулар, материалдарды көрсөтүү үчүн компьютердик программалар ж.б.);

-билимди башкаруу куралдары (атайын башкаруу машиналары, машиналык башкаруусу жок аспаптар, билимди башкаруу үчүн компьютердик программалар ж.б.);

-окуу машиналары жана тренажерлор;

-демонстрациялоочу приборлор жана объекттер;

-окуу процессинде колдонулуучу каражаттар (маалымдама түзүлүштөр, компьютерлер ж.б.);

-окуу куралдарынын жогоруда көрсөтүлгөн топторунун педагогикалык жана техникалык талаптарына жооп берген техникалык каражаттар.

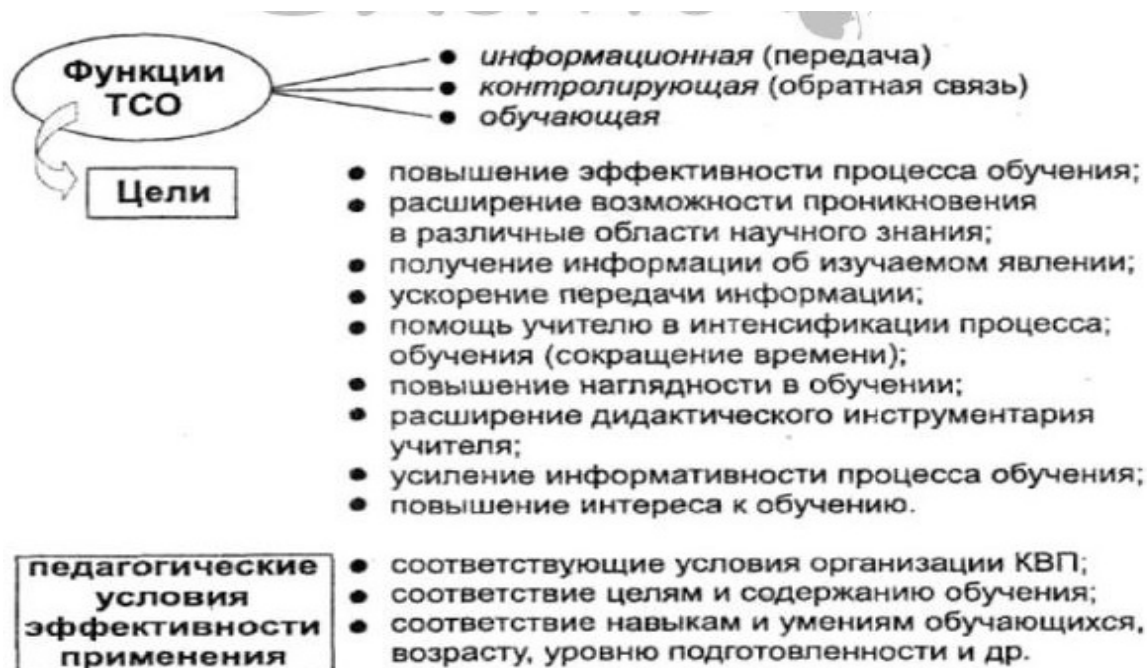

ТСО классификациясы

1. ТССтин максатына жараша алар төмөнкүдөй класстарга бөлүнөт:

а) билим берүү маалыматын берүүнүн техникалык каражаттары;

-Окуу маалыматын берүүнүн техникалык каражаттары (ТСИ) – окуу дисциплиналарынын материалдарынын мазмунун ачууга мүмкүндүк берүүчү түзүлүштөр. Алар жалпы же максаттуу болушу мүмкүн. Кеңири максаттагы ТСИге экрандык (проекциялоочу) жабдуулар (слайдпроекторлор, кинопроекторлор, кодопроекторлор, видеопроекторлор) жана аудиоаппаратуралар (магнитофондор, стерео аппараттар, плеерлер жана сөз күчөткүчтөр) кирет. Кеңири максаттуу ТСИ, ошондой эле визуалдык жана аудио маалыматты (кино проекторлор, кинотеатрлар, телевизорлор, видео жазгычтар, компьютерлер ж. Максаттуу ТСИлерге динамикалык электр же электромеханикалык стенддер, аппараттын иштөө принциптери же анын элементтеринин өз ара аракеттенүүсү жөнүндө маалыматты алып жүрүүчү механизмдердин иштөө схемалары же моделдери кирет. Мындай аппараттар, адатта, бир программалуу болуп саналат.

б) билимди контролдоонун техникалык каражаттары;

- Билимди контролдоонун техникалык каражаттары (ТСК) бул түзүлүштөр, алардын жардамы менен студенттер аларга берилген маалыматты өздөштүрүү деңгээли жөнүндө

маалыматты тез алууга болот. Аларга жөнөкөй карталар да, кассеталар да, билеттер да, ошондой эле студенттердин билимине учурдагы мониторинг жүргүзүү, лабораториялык сабактарга кирүүлөрдү текшерүү, айрым учурларда маселелердин чечилишин контролдоо үчүн колдонулган ар кандай атайын компьютердик программалар, мисалы, тесттерди же экзамендерди өткөрүүдө. ТСО жеке жана жамааттык колдонуу үчүн (окуу тобу же агым үчүн), бирок билимге жеке баа берүү менен иштелип чыгышы мүмкүн. Студенттердин өз алдынча иштөө процессинде билимин өзүн-өзү көзөмөлдөө үчүн ТСО да колдонулат.

в) өз алдынча окуунун техникалык каражаттары;

- Окутуунун жана өз алдынча билим берүүнүн техникалык каражаттары (ОКЖ) – биринчиден, техникалык түзүлүштөргө киргизилген белгилүү программалар боюнча окуучуларга билим берүү маалыматын берүүнү камсыз кылган билим берүү тутумдары; экинчиден, билимди өздөштүрүүнүн өзүн өзү башкаруусу. Мындай программалар ар бири коопсуздук суроосу менен коштолгон кичинекей дозаларда окуу материалын жеткирет. Материалды өздөштүрүү ылдамдыгы окуучунун жеке мүмкүнчүлүктөрүнө, керектөөлөрүнө жана жөндөмүнө жараша белгиленет.

г) окутуунун техникалык каражаттары;

- Симулятордун техникалык каражаттары (ТТС) жабдуулар менен иштөөдө, татаал агрегаттарды күйгүзүүдө, өлчөөлөрдү жүргүзүүдө, татаал түзүлүштөрдү же процесстерди орнотуу же башкарууда логикалык тапшырмаларды же физикалык аракеттерди аткаруу боюнча практикалык көндүмдөрдү өнүктүрүүнү камсыз кылуу үчүн арналган. ТТС түзүлүп, университеттерде жана окуу борборлорунда колдонулат. Алар жалпы жана максаттуу болушу мүмкүн.

д) көмөкчү техникалык каражаттар. ТКОнун ар бир классы иштөө принциби жана түзүлүш боюнча айырмаланган техникалык каражаттардын бир нече түрүн камтыйт.

- Көмөкчү техникалык каражаттар (КТК) — окуу убактысын үнөмдөөчү эмгекти көп талап кылуучу процесстерди механикалаштыруу үчүн түзүлүштөр: интерактивдүү доскалар; ТКО комплекстерин алыстан башкаруу приборлору; оргтехника аппараттары; электрондук почта, электрондук конференциялар, интернет маалымат ресурстары, мультимедиялык системалар ж.б.

2. Аппараттын иштөө принциби боюнча ТКО төмөнкүлөргө бөлүнөт:

- механикалык жана электромеханикалык - моделдер, электрлештирилген стенддер жана лабораториялык түзүлүштөрдүн айрым түрлөрү үчүн;

- оптикалык - ар кандай проекциялык жабдуулар;

- электрондук – электрондук өлчөө приборлору (осциллографтар, көрсөтмө өлчөө приборлору ж.б.); татаал табигый эксперименттерди жүргүзүүнүн ордуна физикалык процесстерди имитациялоо үчүн колдонулган ар кандай компьютердик программалар;

- үн техникасы - ар кандай үн жаздыруучу жана кайра чыгаруучу жабдуулар, музыкалык борборлор ж.б.;

- айкалыштырылган - алар жарык жана үн приборлорунун негизинде курулат (үн пленкасы, телевизор, видеоманитофон, компьютердик техника ж. б.).

3. Окутуунун түрүнө жараша ТКУлар жеке, топтук жана линияда колдонуу үчүн түзүлүштөр болуп бөлүнөт.

4. Жумуштун логикасына ылайык, ТСОлор иштин сызыктуу программасы бар фонддорго классификацияланат, б.а. кайтарым байланышка көз каранды эмес жана берилген кайтарым байланыштын толуктугуна жараша иштөөнүн ар кандай режимдерин камсыз кылган тармакталган программасы менен билдирет; ошондой эле ТКО адаптивдик программа менен, стажерду ал үчүн ишке ашкан чакан программа менен камсыз кылат.

5. Сөзү органдарына тийгизген таасиринин мүнөзү боюнча ТКО көрүү, угуу органдарына же экөөнө тең бир убакта таасир этүү жолдору боюнча айырмаланат, б.а. экран, үн жана экран-үн каражаттары.

Өзүнчө маалыматтык-предметтик чөйрөлөрдүн ар кандай түрлөрүн бөлүп көрсөтүү зарыл, алар түз мааниде окуу куралы эмес, белгилүү бир педагогикалык технологияларды колдонуу

менен окуучулардын таанып-билүү процесси жана интеллектуалдык өнүгүүсү ишке ашкан кандайдыр бир чөйрөнү түзөт. орун алат.

Методологиялык максатына ылайык, МКТ каражаттары төмөнкүлөр болушу мүмкүн:

Ошентип, визуализация аркылуу окуу процессин активдештирүү максатын коюп, мугалим бара-бара топтоо менен окуу процессинде колдонулган өзүнүн, автордук дидактикалык материалды түзөт, ал өзүнүн маалыматтык концентрациясынын аркасында татаал теориялык түшүнүктөрдү теренирээк өздөштүрүүсүнө шарт түзөт. , фактыларды жаттоо ж.б.

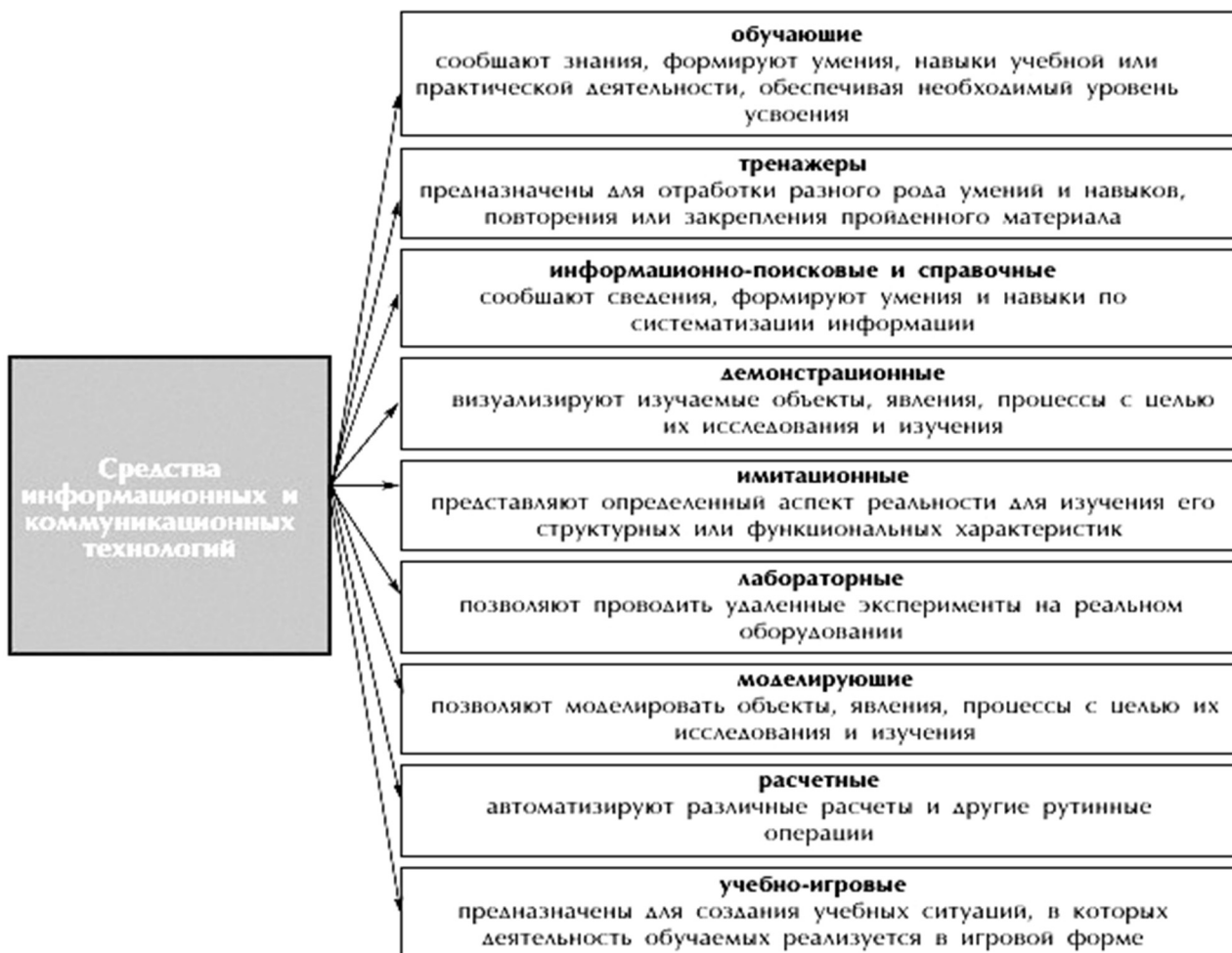

Окутуунун техникалык каражаттары маалыматтын бардык түрлөрүн - аналитикалык, теориялык, тарыхый-маданий, философиялык ж.б, ТКОнун колдонулушу окуу процессинин интенсивдешине өбөлгө түзөт. Демек, мугалимдин практикалык ишмердүүлүгүнүн келечеги, бир жагынан, дидактикалык материалды кеңири «репликациялоо» менен окуунун ар кандай техникалык каражаттарын колдонуунун методикасын иштеп чыгуу менен тыгыз байланышта болот. Окуу процессинин илимий-техникалык базасын өркүндөтүү менен жаңы илимий горизонтторду ачат.

Колдонулган адабияттар

1. О. Колесничко., И. Шишигин., В. Соломенчук., «Апаратные средства». Санкт-Петербург. 2010 г.
2. П. Урд. «Работа с цифровой видеокамерой» 2001 г.
3. С.В. Симонович., «Общая информатика». М. 2008 г.

GOOGLE КАРТА ВОЛС (ВОЛОКОННО ОПТИЧЕСКИЙ ЛИНИЙ СВЯЗИ) И РРЛС (РАДИОРЕЛЕЙНЫЕ СТАНЦИИ) ЖАЛАЛ-АБАДСКОЙ ОБЛАСТИ

Аннотация

В статье рассмотрены комплекс технических средств, обеспечивающий распространение телерадиопрограмм на территории Кыргызской Республики и эксплуатацию междугородних и международных соединительных линий.



Проект цифровизации внутризоновых линий связи

В рамках проекта цифровизации внутризоновых линий связи планируется модернизировать существующие цифровые и аналоговые РРЛ, и организовать новые цифровые потоки до каждого районного центра Кыргызской Республики. В рамках контрактов с компаниями Ceragon Networks Limited и Huawei Technologies Co., Ltd. было закуплено PDH/SDH/IP оборудование для организации 69 радиорелейных пролетов. Для включения в сеть модулей мультисервисного доступа в Чуйской области установлено 3 пролета РРЛ связи. Выполнены мероприятия по установке радиорелейного оборудования еще на 2 пролетах. Также с готовностью антенно-мачтового сооружения будет установлен 1 пролет РРЛ для подключения оборудования MSAN проекта «Цифровое будущее» в Иссык-Кульской области.

Проект телефонизации отдаленных и труднодоступных нетелефонизированных сел Кыргызской Республики

Во исполнение решения протокола № 65-18 от 1 августа 2005 года «О состоянии сети телерадиовещания в Кыргызской Республике и перспективах развития сельской телефонной связи» ОАО «Кыргызтелеком» был разработан «Проект телефонизации отдаленных и труднодоступных нетелефонизированных сел Кыргызской Республики». Проектом выполняется построение сегмента радиодоступа на основе технологии CDMA-450 в исследованных пунктах для обеспечения регионов со слабой и отсутствующей инфраструктурой такими базовыми услугами, как высокоскоростной доступ к сети Интернет и Телефонной Сети Общего Пользования. Сообщества, расположенные вдали от хорошо оборудованных центров, смогут быть обеспечены зонами покрытия и, соответственно,

доступом к сети CDMA-450. Более того, в населенных пунктах, где на данном этапе не планируется замена аналоговых станций на цифровые станции с проводным доступом, теперь могут быть организованы точки присутствия CDMA-450 для обеспечения администраций местных сообществ и общественных организаций современными информационными услугами, а также появилась возможность создания общественных коммерческих центров доступа к информации.

На базовом этапе запланировано установить 100 базовых станций. С 2006 по 2011 год было выполнено 4 Заказа на поставку 10, 10, 27 и 43 станций соответственно. По состоянию на конец 1 квартала 2011 года установлено и запущено 91 базовая станция, 2 из которых введены в эксплуатацию в 2011 году -- это станции в г. Бишкек по ул. Каховской 36 и в с. Гроздь Аламудунского района. В 2-м квартале 2011 года планируется установить и ввести в эксплуатацию еще 2 станции на АТС-53 и ГЭС-2.

На сегодняшний день практически завершен базовый этап проекта и ведутся работы по мониторингу сети для целей дальнейшего планирования и оптимизации сети доступа CDMA-450. Одновременно отделом Модернизации и Развития ведется подготовка к запуску услуги EV-DO. Вся сеть базовых станций технически готова к обслуживанию терминалов EV-DO -- на базовых станциях установлены дополнительные специальные платы поддержки работы посредством протокола передачи TCP/IP, в настоящее время разрабатывается алгоритм реорганизации транспортной части сети с ее расширением для решения указанной задачи. Также в 2011 году для этих целей произведена модернизация следующих компонент платформы сети CDMA-450: система планирования сети Genex Nastar, система управления сетью M2000, узел PDSN9660, узлы управления радиосвязью RAC6610 Bishkek и RAC6610 Osh, и все обслуживаемые ими базовые станции. В коммерческом и техническом отношении первыми регионами для предоставления услуги EV-DO рассматриваются г. Бишкек, Чуйская область и г.Ош.

Для нашего горного края, где более 94% площади находится на уровне выше 1000 м над уровнем моря и около 40% выше 3000 м над уровнем моря, вопрос надежной связи на традиционных принципах как воздушные линии связи, а в последствии и кабельные линии был труднореализуемым и дорогостоящим.

Исторически сложилось так, что Кыргызстан был одним из первых в бывшем СССР, где зародился новый вид связи для того времени – радиорелейная связь.

В изменении жизни нашего общества стремительно возрастает значение телекоммуникационных систем, от развития которых зависит степень информатизации общества в целом, обороноспособность страны, дальнейшее развитие экономики, науки, культуры, производственных сфер, улучшения социальных условий.

Основной стратегической целью в телекоммуникационном секторе является создание современных, отвечающих мировому уровню сетей телекоммуникаций, охватывающих территорию всей Республики, как составляющих единой мировой сети.

Телекоммуникации относятся к наименее инерционным средствам массовой информации, обеспечивающих быструю доставку актуальных новостей к широким слоям населения, независимо от места нахождения и времени передач.

На сегодняшний день РПО РМТР представляет собой комплекс технических средств, обеспечивающий распространение телерадиопрограмм на территории Кыргызской Республики и эксплуатацию междугородних и международных соединительных линий.

На территории Кыргызской Республики функционирует 63 радиорелейных станции (РРС), из которых на 48 РРС, кроме радиорелейного оборудования, обеспечивающего раздачу видео и аудиосигналов и международную и междугороднюю телефонную связь, установлено также телерадиовещательное оборудование.

Общая протяженность аналоговых радиорелейных линий составляет 5750 километров.

В телевизионной сети РПО РМТР задействовано 194 единицы аналоговых и цифровых телевизионных передатчиков, установленных на РРС РПО РМТР и 431 единица автоматических телевизионных ретрансляторов, установленных в отдаленных населенных

пунктах КР, где ранее отсутствовал, или был неуверенный прием ТВ сигналов от телевизионных передатчиков, установленных на РРС.

В радиовещательной сети РПО РМТР задействовано 100 единиц радиовещательных передатчиков, обеспечивающих трансляцию радиопрограмм в СВ, КВ, УКВ –ЧМ и FM-диапазонах. Данные РВ передатчики установлены на РРС РПО РМТР. В отдаленных населенных пунктах КР, где ранее отсутствовал или был неуверенный прием аудиосигнала от РРС РПО РМТР, установлено 167 единиц радиовещательных ретрансляторов, обеспечивающих вещание радиопрограмм в FM-диапазоне.

Мои карты – это специальный сервис Google для создания карт на любой вкус, цвет и тематику. Приложение максимально упрощает процесс, но при всем вышеперечисленном требует усидчивости и внимательности.

Основные функции, которыми я пользовался при создании данного проекта:

-Создание маркеров путем установления точек на карту

-Такой функцией были созданы все Радиорелейные станции и все Лэп станции.

-Создание линии/маршрута, данная функция позволяет по проставленным на карте точкам создавать геометрические фигуры, маршруты. Так же при помощи этой функции можно считать расстояния маршрутов и площади любых зон и областей. Используя эту функцию, я построил на карте “Магистральная линия Бишкек-Ош подземка в грунте протяженность 340км” и “ВЛС протяженность 1527 км”.

-Кастомизации, эта функция предназначена для оформления общего вида проекта. Иконки, форма и цвет точек, толщина и цвет всех линий и маршрутов, все это было сделано при помощи кастомизации.

Данный проект является полностью приватным. Доступ к которому может дать только человек построивший его. Доступ дается по приглашению и является двухэтапным. Сперва надо отправить ссылку приглашение, а после подтвердить ее в личном кабинете. Доступ на просмотр и редактирование выдаются отдельно.

Литература

1. Шеркулов Р.Р., Мураталиева В.Т., Использование волоконно-оптической линии связи на примере города Жалал-Абад, "Экономика и управление: проблемы, решения".-Москва: 2018.- №8(6).- с 43-49.
2. Шеркулов Р.Р., Мураталиева В.Т., Развитие линий связи города Жалал-Абад республика Кыргызстан.- В сборнике: Proceedings of IX International Multidisciplinary Conference. Madrid, Spain, 2021. с. 44-48.
4. [http:// www.kt.kg](http://www.kt.kg)
5. [http:// www.nisi.kg](http://www.nisi.kg)

Имаралиева Ж.Р., окутуучу
Б.Сыдыков атындагы Кыргыз-Өзбек Эл аралык университети
Айтбай кызы Г., студент
Б.Сыдыков атындагы Кыргыз-Өзбек Эл аралык университети

МАНАС ЭПОСУ ЖАНА АНЫ ОКУТУУ АРКЫЛУУ ОКУУЧУЛАРДЫН ЧЫНЧЫЛДЫК, ЖООПКЕРЧИЛИКТҮҮЛҮК ЖӨНДӨМҮН КАЛЫПТАНДЫРУУ

Аннотация

Бул илимий макалада изилдөөнүн предмети “Манас” эпосу жана аны окутууда окуучуларды чынчылдык, жоопкерчиликтүүлүк жөндөмүн калыптандыруу жараяны болуп саналат. Изилдөөнүн максаты – окуучуларды жоопкерчиликке чынчылдыкка тарбиялоо. Эпосто жоопкерчиликке жана чынчылдыкка байланышкан урунттуу учурларына токтолдук. Эпос кыргыз элинин жашоосун, турмушун көркөмдөп сүрөттөгөн өзгөчө эпос. “Манас” эпосунун жалпы адамзаттык философиялык маанисин, уникалдуулугун, ички маңызын түшүнө билүү үчүн тексттен үзүндү келтирип, маанисин чечмелеп көрсөттүк.

Түйүндүү сөздөр: “Манас” эпосу, Манас таануу жоопкерчиликтүүлүк, чынчылдык, тарбиялоо, мурас, фольклор, патриоттуулук, көркөм чыгарма.

ФОРМИРОВАНИЕ У УЧАЩИХСЯ УМЕНИЯ БЫТЬ ЧЕСТНЫМИ И ОТВЕТСТВЕННЫМИ ЧЕРЕЗ ЭПОС «МАНАС» И ЕГО ПРЕПОДАВАНИЕ

Аннотации

Темой исследования в данной научной статье является эпос «Манас», в процессе преподавания привить у школьников честность и ответственность. Целью исследования является воспитание у учащихся доброту и надежность. Акцент в эпосе делается на отрывки из эпоса, которые показаны из реальной исторической жизнедеятельности кыргызского народа. Эпос – это особый эпос, в котором прекрасно изображен быт кыргызского народа. Чтобы понять общеполитический смысл, уникальность и внутренний смысл эпоса «Манас», мы приводим примеры из трилогии, объясняя его значение, сравнивая с настоящей действительностью.

Ключевые слова: эпос «Манас», манасоведение, ответственность, честность, воспитание, наследие, фольклор, патриотизм, художественное творчество.

FORMATION IN STUDENTS OF THE ABILITY TO BE HONEST AND RESPONSIBLE THROUGH THE EPIC "MANAS" AND ITS TEACHING

Annotation

The topic of research in this scientific article is the epic "Manas", in the process of teaching to instill in schoolchildren honesty and responsibility. The purpose of the study is to educate students in kindness and reliability. The emphasis in the epic is on excerpts from the epic, which are shown from the real historical life of the Kyrgyz people. The epic is a special epic, which perfectly depicts the life of the Kyrgyz people. To understand the general philosophical meaning, uniqueness and inner meaning of the Manas epic, we give examples from the trilogy, explaining its meaning, comparing it with real reality.

Key words: Manas epic, Manas studies, responsibility, honesty, education, heritage, folklore, patriotism, artistic creativity.

Учурдагы ааламдаштыруу шарты улуттук ыйык рухий нарк-дөөлөттөрдү, ата – бабаларыбыздын мурастарынын өрнөктүү жактарын келечек муунга тарбия берүүдө, билимдерин калыптандырууда олуттуу маани берүүнү талап кылат. Мына ушундай рухий мурастарыбыздын башында «Манас» эпосу турат. Көлөмү жагынан жер шаарындагы эпикалык поэзияда тендеши жок бул залкар эпос кыргыздын эки миң жылдай аралыктагы басып өткөн жолун, коз каранды болбос үчүн, өзүн эл катары сактап калуу үчүн жүргүзгөн күрөшү социалдык рухий турмуштук толуп жаткан башка жактарын кеңири баяндаган көчмөн элдин керемет кенчи өзгөчө энциклопедиясы. Залкар жазуучу Чыңгыз Айтматов: »Манас» эпосу «Байыркы кыргыз рухунун туу чокусу» -деп баа бергендиги аны тастыктайт. «Манас» эпосу дүйнөдө көлөмдүү ири дастандардын бири болуп саналат.

Чындыгында улуу «Манас» эпосу жалпы адамзаттык маанидеги терең мазмунга, көөнөрбөс тубөлүктүү рухий дөөлөттөргө бай улуу дастан. Келечек муунга билим таалим-тарбия берүүдөгү «Манас» эпосунун орду албетте өзгөчө орунда турат.

Океандай «Манас» эпосунун дүйнөдө теңдешти жок. Мына ушуга мисал келтире кетсек, 2014-жылы ЖКнын депутаты К.Самаковдун жетекчилиги менен 196 мамлекет катышкан илим жана маданият жаатын тейлеген ЮНЕСКОнун каттоосуна киргени «Манас» үчилтиги элибиздин сыймыгы эмеспи. Учурдагы археологиялык илимий жаны ачылыштар «Манас» эпосун уйрөтүүдө билим берүүдө өзгөчө олуттуу мааниге ээ.

Кытайлык профессор Жан Юнхай жергиликтүү илимий журналдарынын биринде «Манас-тарыхый инсан» деп маек берген. Окумуштуунун сөзүн дагы бир ырастаган Кытайдан Манастын тарыхый инсан экендигин тастыктаган сүрөттөр табылган. «Кыйла олбурлуу, калпакчан отурган элеси түшүрүлгөн сүрөт бар экен. Биз аны «Манас» атабыздын сүрөтү деп болжолдоп жатабыз», - дейт.

КР Эл мугалими Бектур Исаков: «Манас» эпосунда баарыдан мурда элдик педагогиканын кору уюткусу топтолгон. Ырасында эле «Манас» эпосу кылым тарыхынын жандуу күбөсү таалим-тарбия жаатындагы даанышмандыгынын соолубас кенчи. Ал жүздөгөн жылдар бою кыргыздын урпактары үчүн ар тараптуу инсанды өнүктүрүүнүн программасы, мектеби, окуу китеби катары кызмат кылып келген» - дейт. Буга мисал, кыргыз элинин оозеки чыгармачылыгындагы тарбиянын тарыхын өзүнө камтыган залкар мааниси зор, элдин турмушун чагылдырган көркөм энциклопедияга туш болобуз.

«Манас» эпосу – карт тарыхка саймаланып калган кыргыз өмүрү кыргыз элинин басып өткөргөн, чалкыган турмушун кылымдар бою калыптанган акыл-ой байлыгын дүйнө таанымын чагылдырган ыр океаны кыргыз улутунун туу туткан сыймыгы. «Манас» эпосу – чексиз кайраттуулукту, атуулдук ар намысты, Ата Журтту терең суйууну даңктаган рухий ырыскы, дүйнөлүк маданияттын казынасына кошулган эбегейсиз салым, элдин улуулугунан кабар берген теңдешсиз тарыхый дидактикалык педагогикалык мурас. Окумуштуу А.Измайлов айткандай: «турмуштун чыныгы мектеби балдарды патриоттуулукка тарбиялоонун кайталангыс каражаты.

Көрүнүктүү чыгыш таануучу Сергей Абрамзон «Манас» эпосу дүйнөлүк поэтиканын эстеликтеринин эң сейрек кездешкен үлгүсү, кыргыз элин өткөн кылымдардагы турмушу жөнүндөгү монументалдуу эстелик экенин белгилеп эң жакшы айткан: «Манас» үчилтиги сыяктуу эстелик бир дагы элде жок. Эпос дүйнөлүк маданияттын казынасына кыргыз эли кошкон татыктуу салым болуп саналат.

«Манас» эпосуна теңдешсиз фольклордун чыгарма катары гана мамиле жасоо анын чен жеткис тереңдигин, зор маанисин ойдогудай аңдап билүүгө мүмкүндүк бербейт. «Манас» - кыргыз үчүн кылымдар бою кыргызды өзүнө таанытып, тарыхтын кыйын кезеңдеринде элди өз айланасына баш коштуруп дем берген улуттук ураан, асаба, туу, касиеттүү кудурет күч сыяктуу роль ойноп, таалим алуучу, өткөндү эске алуучу, өткөндө эске салуучу тарых китебинин, таасирдүү жана сахнанын жана экрандын милдетин аткарып келди.

Бүгүнкү күндө эпостун маани-маңызынан ала турган сабактарыбыз арбын. Материалдык байлыктар, эстеликтер нечен кылымдап катып турганы менен мезгил өткөн сайын бара-бара билинбей эскирип, карып, өзүнүн алгачкы сапат касиетинен ажырай баштаса, эпосу буз ооздон-оозго, муундан-муунга өтүп, нечендеген доорлорду өзүнө сиңирип, толукталып, жаныланып, кемелине келип биздин күнгө жетип отурат. Улуу мурас «Манас» дастанын, элибиздин тарыхын, эркиндигин, келечек үчүн күрөшүн даңазалап үйрөнүү менен эртенки болочогубуз үчүн кам көрөбүз.

Бүгүнкү мезгилде коомчулукта «Манас» эпосуна байланыштуу ар кандай сөздөр жүрүп кеткенин жакшы билесиздер. Кыргыздан «Манасты» эч ким тартып кеткен жок, тартып да ала албайт. «Манас» - кыргыз элинин дүйнөлүк мураска кошкон зор салымы болуп саналат. 1995-жылы БУУ нун 49-сессиясында чечим кабыл алынып, бүткүл дүйнө өлкөлөрү, 120 мамлекет «Манас» эпосун «Кыргыз элинин руханий дөөлөтү» деп таанып, Манастын 1000 жылдыгын жарыялаган. Мындан өткөн бийик баа жок! «Манас» - улуттун жаны, Манастын

тили кыргыздын тили! «Манас» эпосун мамлекеттик символ катары санашыбыз керек. Ал КРнын Гимни, Герби, Туусу сыяктуу эле мамлекеттик жана улуттук ыйык көркөм мурасы болуп саналат.

«Манас» эпосундагы жоопкерчилик чынчылдыкка токтоло кетсем. Жоопкерчилик –бул эрктүүлүк сапаттар теориясындагы эң татаал көрүнүштөрдөн бири. Ал инсандын эмоционалдык, адеп –ахлактык жана дүйнө таанымдын жактары менен тыгыз байланышта болгондуктан «жогорку тартиптеги сапат»деп аталат. Бул сапат инсандын өзүнүн жүрүм турумунда жалпы кабыл алынган социалдык ченемдерди кармануу, өзүнүн милдеттерин аткаруу жана коом алдындагы аракеттери жөнүндө отчет берүүгө даярдыгын чагылдырат.

Жоопкерчилик түшүнүгү субъекттин болушун болжолдойт жана объектини көрсөтүүнү талап кылат. Субъект –бул дүйнө менен өз ара байланышта болгон конкреттүү адам. Объект – бул субъекттин жоопкерчилиги, ага ишенип берилген же ал аткарууга кабыл алган нерсе. Буга эпостон мисал келтире кетсем:

Кытай да болсо кылым журт,
Капыр да болсо кандуу журт
Мааникерди берсек деп
Эр Кошой айтып турганы
Ошо сөзүн укканда
Оң көзүнөн от чыгып
Сол көзүнөн чок чыгып
Аккула атты каргытып

Ач тайгандай аргытып
Ак сакалдуу Кошойдун
Алдына барды ошонун
Аттигине абаке
Акылыңыз канаке?
Мааникер берем дегенче
Манасты өлдү десеңчи!

- деп айтат. Мында биз Манас баатырдын жоопкерчилик акылдуулук , чынчылдык сапаттарын көрсөк болот. [1]

Чынчылдык негизинен туура жолдо жүрүү, калп айтпоо, уурулук кылбоо, адилеттүүлүктөн тайбоо, убадага бек туруу деген сөздөр менен маанилеш.

Чынчылдык-бул адамдын ичи менен тышы, тышы менен ичи, өзү менен сөзү, сөзү менен өзүнүн айкалышып турушу. Чынчыл адам бирөөнү алдабайт, сөзүнө бекем турат, аманатка кыянаттык кылбайт. Таразасында соода сатыгында бирөөнүн акысын жебейт шылуунчулукка жол бербейт. Ар бир ишин майын чыгара жасайт.

«Манас» эпосу жалгыз эле мамлекеттин иши же сабак берген мугалимдин милдети деп кароого болбойт, «Манас» эпосунун алдында жалпы бардыгыбыз, ар бирибиз жоопкерчиликтебиз, милдеттүүбүз. Айкөл Манасыбыз ар кимибиздин жан дүйнөбүздө жашап турганда, кыргыз тилибиз сайрап турганда, «Манас» эпосу менен кыргыз эли түбөлүктүү экенине толук ишенем.

«Жакшы тилек –жарым ырыс» дейт эмеспи элибиз, мен эпос тууралуу сөзүмдү элибизде илгертен «Манаска» байланыштуу келаткан ишеним менен жыйынтыктагым келип турат.

Жыйынтыктап айтканда, «Манас» эпосун классикалык эпостун бийик үлгүсүндөгү адабий көркөм чыгарма катары эле эмес, рух дөөлөтү, улут мурасы, ар тараптуу билим алуунун, тарбия берүүнүн энциклопедиясы катары да окутуп үйрөтүү зарыл.

Жыйынтыктар. 1.Илимий макаланын жыйынтыгында башталгыч класстын окуучуларын «Манас» эпосунун негизинде жоопкерчиликке, чынчылдыкка тарбиялоочу түбөлүктүү окуяларды мектеп окуучуларынан баштап аң-сезимине сиңирүү, баалуу мурастарыбызды, сактоо тарбиялоо тууралуу айтылды.

Адабияттар

1. С.Каралаев «Манас» 1-3-том [1991-жыл Бишкек. - С. 110-113.
2. А.Жакыпбеков «Манас» кара сөз. 1989-жыл. Бишкек. -252-б.
3. А.Муратов. “Манас” эпосун мектептерде окутуу [Текст] Бишкек, 1997-жыл. - 120-б.
4. А.Жакыпбеков. «Манастын бала чагы» Бишкек, 1999-жыл 75-б.
5. «Манас» энциклопедиясы 1-2-том. Бишкек, 1997-жыл 138-б.

КЫРГЫЗ ЛЕКСИКОНУНДАГЫ ЗАМАНБАП ЭВФЕМИЗМДЕРДИН КОЛДОНУЛУШУ

Аннотация

Сүйлөө кебинде эвфемизмдер кенен чөйрөдө колдонулат: көркөм тексттерде, иштиктүү-расмий стилде, эл алдына чыгып сүйлөөдө, саясатта жана күндөлүк турмушта. Кебибизде колдонууга бир аз одонороок, кулакка жагымсыз угулган сөздөрдү ылайык келген сөздөр менен алмаштырып, оюбузду сылыгыраак билдирүүгө аракет кылабыз. Эвфемизмдер кишинин айтууга дити барбаган орой, оор, ачуу сөздөрдү айтуудан сактаган каражат болуп эсептелет. Айтылуучу ойду сылык, жумшак жеткирүүгө өбөлгө түзүп, кептин эмоционалдуулугун жана эстетикалык жагын камсыз кылат. Тилде канчалык эвфемизмдер көп колдонулса, калктын ички маданияты ошончолук жогорулайт. Анткени эвфемизмдер элдин жашоо турмушу, күндөлүк кеби, б.а. ички маданияты менен тыгыз байланышта болот. Бул макалада учурда эл арасында байма-бай колдонулган эвфемиздерге токтолууну максат кылдык.

Ачык сөздөр: эвфемизм, семантика, медицина, чөйрө, коом, кеп, термин.

ИСПОЛЬЗОВАНИЕ СОВРЕМЕННЫХ ЭВФЕМИЗМОВ В КЫРГЫЗСКОМ ЛЕКСИКОНЕ

Аннотация

В разговорной речи эвфемизмы используются в широкой среде: в художественных текстах, в деловом-официальном стиле, в публичных выступлениях, в политике и в обыденной жизни. Мы стараемся выражать свои мысли более вежливо, поменяв грубые и неприятные в употреблении слова на более подходящие. Эвфемизмы являются средством предотвращения произнесения человеком грубых, резких или неприятных слов. Он передает идею вежливо, мягко, обеспечивая эмоциональную и эстетическую ценность. Чем больше эвфемизмов используется в языке, тем выше внутренняя культура населения. Потому что эвфемизмы тесно связаны с бытом людей, бытовой речью, другими словами, с их внутренней культурой. В этой статье мы сосредоточимся на эвфемизмах, которые часто используются в нынешнее время

Ключевые слова: эвфемизм, семантика, медицина, среда, общество, речь, термин, эстетика, этика, стиль.

USE OF MODERN EUPHEMISMS IN THE KYRGYZ VOCABULARY

Abstract

In colloquial speech euphemisms are used widely: in fiction texts, in business and official style, in public speeches, in politics, and in everyday life. We try to express our thoughts more politely by changing the rude and unpleasant words with more appropriate ones. Euphemisms are the means of preventing a person from uttering rude, harsh, or unpleasant words. It conveys an idea in a polite, gentle way, providing emotional and aesthetic value. The more euphemisms used in language, the higher the internal culture of the population. Because euphemisms are closely related to people's everyday life, everyday speech, in other words, to their inner culture. In this article, we will focus on euphemisms that are often used in the present time

Keywords: euphemism, semantics, medicine, environment, society, speech, term, aesthetics, ethics, style.

Эвфемизм – синонимдердин бир түрү болуп эсептелет. Тилдеги айтууга ыңгайсыз болгон, адамдын көңүлүнө оор тие турган, орой жана жагымсыз сөздөрдү башка сөздөр менен алмаштырып айтуу. Бул сөз гректин “euphemismos” (eu – «жакшы», phemi – «сүйлөймүн») деген сөзүнөн алынган, кыргызча «сылык сүйлөймүн» деген маанини билдирет. Негизинен эвфемизмдер адамдардын жашоо-турмушундагы этикалык нормалардан, кебибиздеги орой, одоно сөздөрдөн арылып, сылык сүйлөө аракетинен келип чыккан көрүнүш. Алар кептин составында өтмө маанини пайда кылып, айрым учурда синонимдик катмар катары адабий нормада да калыптанып калат. Мындай көрүнүш синонимдүүлүктү, экспрессивдүүлүктү жаратат. Ошондой эле айта турган ойду угуучу адамга элестүү, жатык жеткирүүгө мүмкүнчүлүк түзүп, кептин эмоционалдуулугун жана эстетикалык татымын арттырат. Сөз маанилеринин мындай сылыктатып же жумшартылып айтылышы көркөм чыгармаларда, сатирада гана эмес, күнүмдүк жашоо турмушубузда да көп кездешет. Эвфемизмдерди колдонуу пикирлешкен адамдардын жаш өзгөчөлүгүнө, тааныштык даражасына, кесибине

жана коомдук көрүнүш катары элдин турмуш-тиричилиги, чөйрөгө, дүйнөгө болгон көз карашы менен байланыштуу болот. Өз кучагына коомдук турмуштун ар кандай жагдайларын камтып, тематикалык жактан ар кандай мүнөзгө ээ. Биз учурдагы жагдайга карап, төмөндөгүдөй топко бөлүштүрдүк.

1. Студенттердин жана мектеп окуучуларынын чөйрөсүндө колдонулуучу эвфемизмдер

Жогоруда белгилеп өткөндөй эвфемизмдер синонимдик катмарды түзөт. Учурда студенттердин жана мектеп окуучуларынын арасында сөздү түз маанисинде эмес, өтмө мааниде учкай айтып өткөн заманбап жымсал сөздөрдү кезиктирип эле жүрөбүз. Алардын айрымдарына мисал келтирип көрөлү: Балдар, *күттүргөн жаз* да келер, азыр *кыл көпүрөдөн өтүп алалы*.

-Аябай аракеттенип жатам *бирок мээ тоңуп калыптыр*.

- *Флешкадагы* ашыкча маалыматтарды өчүрүү керек анда.

- Тазалайын деп эле атам, *кызыл сызык* өчпөй атат. Мында **“күттүргөн жаз да келер”** - диплом алган күн, **“кыл көпүрө”** - экзамен же сессия, **“мээ тоңуп калуу”** - башымда эч нерсе жок, билбейм, **“флешканы тазалоо”** - башты сергитүү, кереги жок нерсени ойдон чыгарып салуу, **“кызыл сызык”**- эч нерсени билбейт, мээси токтоп калуу (светафорго салыштырып), ошондой эле **“ыргып кеттим”**, **“куладым”** - экзаменден өтпөй калуу, **“кайра кайтып жолугушчу күндөр бар”** - сессияны кайра тапшыруу (пересдача), **“мээ учуп кетти”** - эч нерсени билбөө, **“жүрөгү токтоп калуу”** - кайсы бир предметти өздөштүрө албайт, ошол предметтен кыжаалат болуп, өзүн эркин сезе албайт, **“апам берди помидор”** – сабактын суроолорун билбейт, экзамендик тестти болжоп белгилеп коюу, **“будильник катып калуу”** - уктап калуу, сабакка кечигип келүү, **“интернет катып калды”** - тестти онлайн формада тапшырып, төмөн баа алуу, (же китеп окубайт, шылтоо) **“бешинчи бурчту таппай калуу”** - айласы жок, амал таппай калуу, анткени дубалдын төрт эле бурчу бар, **“кылым карытар бир күн”** - 90 минуттук убакыт же бир пара, **“кулакка тээп кетүү”** – алдап кетүү, **“мен суу ичпейм тандай катып турганда”** – чөнтөгү жука, бир нерсе алып жегенге тыйыны жок, акчам жок деп айтууга караганда, бир аз жымсалыраак угулат. **“Ата Журт үчүн майданга”** – эркек балдар арасындагы териштирүү (разборка), **“үч бурчтук кеңеши”** – соцпедагог, ата-эне жана тартип бузган окуучунун ортосундагы сүйлөшүү же иш алып баруу, **“кызыл үй”** – ГОМ (городской отдел милиции-шаардык милиция бөлүмү), **“кала бердим танк алдында тепселип”** – кетирген күнөөсү же тартип бузуу боюнча директордун же мекеме жетекчисинин кабинетине кирүү, **“бакта өскөн кызыл гүл”** – ата-энеси болушчаак кыз же бала (энеси болушчаактын кызы ыйлак маанисинде) ж.б.

2. Элдин күнүмдүк жашоосунда колдонулган эвфемизмдер

Кыргыздар ыймандуу, адептүү өсүүнү ата-бабадан бери аздектеп келген. Мурунтан эле бирдемелерди жактырбоодо, терс көрүнүштөрдү сезсе, аны жымсалдап жумшак сөз менен айтып жеткиришкен. Күнүмдүк жашоодо ар кандай чөйрөдө, кырдаалда бири-бирибиз менен мамиле түзөбүз. Учурдун талабына ылайык коомдогу болуп жаткан жагдайлар жаңы маанидеги сыпайы сөздөрдүн (эвфемизмдердин) жаралуусуна өбөлгө түзүүдө. Алардын айрымдарына токтолуп өтөлү:

а) соода тармагында **акция** – мөөнөтүнөн өтүп бараткан азыктардын баасынын бир аз төмөндөтүлүп коюлушу. Көпчүлүк маркеттерде атайын арзандатылган нарк менен акция өткөрүлөт. **Секонд хенд** – бизче «экинчи кол» б.а. социалдык жактан аз камсыз болгон бүлөлөр үчүн арзан баадагы кийимдер. Колдонулган десе өтө эле одоно угулат, бул аны жылмаланып аталышы. Мындай көрүнүштөр биринчиден, дүкөндөгү эсеп-кысаптын банкротко кабылышынан сактаса, экинчиден кээ бир бүлөлөрдүн капчыгына зыян келтирбейт. **Арзандатылган баада сатып түгөтүү** (распродажа) – мөөнөтү (сезону) же модасы өтүп, көп убакыт сатылбай туруп калган же болбосо, элдин талабына ылайык келбей калган буюмдарды (көбүнчө кийимдер, бут кийимдер ж.б.) арзан баада сатуу, башкача айтканда, үстөк сумма кошпой өз наркында сатуу.

б) Коомдун, учурдагы замандын талабына ылайык жумуш орундарга байланыштуулар кыскартуу жүргүлүп турат. **Кыскартуу** дегенибиз (сокращение) – натыйжа бере албаган кишини жумуштан бошотуу же аткарылуучу иштин натыйжалуулугуна карап, жумуш орундарды кыскартуу. Жумуш орундун кыскаргандыгына байланыштуу деген пункт менен иш орундарды ыңгайлуу жайгаштыруу. Ошондой эле **ойлонуп көрөлүк, байкап көрөлүк же өзүбүз маалымдайбыз, сиз да ойлонуңуз** деген фразалар көп колдонулат, анткени сизди жумушка кабыл албайбыз деп кесе айтуу эки тарапка тең одоно угулат. Ал эми жогорку жооптор бир кыйла жумшагыраак.

в) юстиция жаатында **кармалды** (камакка алынды деген сөздүн ордуна), **жогорку чара** (өлүм жазасы), **объект** (кармоо керек болгон кылмышкер) деген сөздөр көп колдонулат. Бул камалды, өлүм жазасына өкүм болду, шектүү кылмышкер деп айтууга караганда бир аз жылмакай, адамдын психикасына тез таасир бербей, кандай болгон учурда да кадыресе кабыл алынган лексика сыяктуу жатык угулат.

г) медицинада адамдын өмүрү, соолугу боюнча **ооруга туруштук бере албады, абалы оорлошуп калды, акыбалы жакшы эмес** деген сөздөр айтылат, анткени кыргыздар эч качан жаман деп айтышпайт. Ошол сыяктуу инвалид – **мүмкүнчүлүгү чектелген адам**, травма алып калса **кокустап калды, тайып калды** (буту-колу чыгып же сынып кеткен болсо), **хирургиялык киришүү же хирургияны аралаштыруу керек** (операция жасоо), **көрүү мүмкүнчүлүгүнөн ажырап каласыз** (көрбөй калуу) дегендей жумшак, жымсалдоо сөздөрү колдонулуп жүрөт.

д) күнүмдүк тиричиликте да жымсал, сыпайы сөздөр көп колдонулат. Мисалы, кандайдыр бир ишти бүтүрүү бүтүмү болуп калса, **операция «Ы»** (кинофильмден улам аталышы); **Упчу берип сооротуу** – өз убагында аткарылбай турган ишти жымсалдап, мөөнөтүн узартып көңүлүн улап коюу; **Ыр дептер же чаар дептер, кээ бир вариантта кызыл китеп** – карыз жазылган дептер учурда ашкана жана дүкөндөрдө көп колдонулат. **Сулуу чымчык** – коллективден өзгөчөлөнүп, кимдир бирөөгө жагынуу максатында мамиле жасаган адам; **Пахтакор** – кимдир бирөөлөргө жагынуу максатында кошоматчылык кылган адам (отургучуна жумшактап пахта коюу деген маанисинде); **Аалам гүлстан** – бейгам, эч нерсе менен иши жок, өзү менен өзү алектенген киши (“Ааламды суу каптаса, өрдөккө не кам” деген мааниде);

Жогорудагы келтирилген мисалдарды структурасы боюнча төмөндөгүдөй бөлүштүрдүк.

1.Көркөм чыгармалардын негизинде колдонулган эвфемизмдер

Учурда көркөм чыгармалардын темалары же андагы келтирилген цитаталар кандайдыр бир көрүнүштүн же жагдайдын талабына ылайык өз маанисинен ажырап, өтмө мааниде кээ бир нерселерди, көрүштөрдү, окуларды же жагдайды жымсалдоо, сыпайылоо маанисинде колдонулуп жүрөт.

Кылым карытар бир күн. 90 минуттук убакыт же бир пара (кээ бир студенттер үчүн узак убакыт же кызыксыз сабак болушу да мүмкүн);

Мен суу ичпейм таңдай катып турганда. Чөнтөгү жука, бир нерсе алып жегенге тыйыны жок (акча жок деп айтуу кыйыныраак же намыстанат);

Ата Журт үчүн майданга. Эркек балдар арасындагы териштирүү (разборка, алар үчүн көйгөйлүү болгон маселени чечүүнүн бир жолу);

Кала бердим танк алдында тепселип. Кетирген күнөөсү же тартип бузуу боюнча директордун же жетекчинин кабинетине кирүү (албетте, жооп берүүгө туура келет, балким, ата-энеси менен бирге болушу да ыктымал. Сөгүш угуу, сындалуу б.а. психологиялык сокку болушун билет);

Бакта өскөн кызыл гүл. Ата-энеси болушчаак кыз же бала (1.Энеси болушчаактын кызы ыйлаак маанисинде; 2. Назик, бош, болбураган маанисинде);

Кайра кайтып жолугушчу күндөр бар. Сессияны кайра тапшыруу (пересдача, студенттин өзүн-өзү жоошутуусу, тынчтандыруусу);

Күттүргөн жаз да келер. Диплом алган күн, күттүргөн кубанычтуу күн маанисинде.

Көркөм чыгармалардан цитаталар көбүнесе эссе, дилбаян же дагы бир кандайдыр жазуу жумушун аткаруу үчүн пайланылган болсо, учурда жаштар арасында эвфемизм катарында пайдаланылууда. Эвфемизмдер көркөм сөз каражаттарынын катарын толуктагандыктан, айтылуучу ойго стилдик боёк берип, сөздүн маңыздуулугун арттырат. Экинчиден, образдуулук тартуулап, сүйлөнүүчү сөздүн эстетикалык татымын ачып берет. Демек, көркөм чыгармалар окуучу каарманга эстетикалык, дидактикалык жана нравалык тарбия гана бербестен, анын сүйлөөчү кебин да сулуулап, эвфемисттик мисалда циталарды колдонуу өбөлгөсүн түзөрүн баамдадык.

2. Фразеологиялык эвфемизмдер

Оозеки кепте (сүйлөшүүдө) же жазуу түрүндө болобу фразеологизмдер кепте арбын жолугат. Чындыгында бул сөздөрдүн бир негизи бар, алар (фразеологизмдер) жөн жерден эле жарала койбойт. Мында айтылуучу туюнтманын мааниси өзүнүн курамындагы сөздөргө байланышпайт, бирок кепте кошумча өтмө маанини пайда кылып, образдуулукту жаратат. Башкача айтканда, алардын тутумундагы компоненттеринин алгачкы маанилери сакталбай, тике мааниде эмес, өтмө маанидеги түшүнүк пайда болот. Төмөндө келтирилген туюнтмалардын фразеологиялык маанилеринин пайда болушуна токтолуп өтөлү:

Кулакка тээп кетүү. Муну кадимки сөз тизмеги катары кабылдасак, кимдир бирөөнүн кулагынын түбүнө тээп, ооруксунтуп коюу деген маанини түшүнөбүз. Бирок айткан убадасынан тайып, улам-улам шылтоо айтып “кулагын бышырып”, белгиленген мөөнөттөн өткөрүп да, айткан убадасын аткарбай алдап кетүү, ишенимден чыгуу мааниси. Мына ошондон улам жаштар арасында алданып калдым, алдап койду деген сөз кандайдыр бир деңгээлде одоно угулуп, “кулакка тепти” сөз тизмеги менен жымсалданып жатат: *Канча мезгилден бери үмүттөнүп күтүп жүрсөм, мени бир байкуш көрүп кулаака тээп кетпедиби...* (учурдагы студенттердин кебинен)

Бешинчи бурчту таппай калуу. Айласы жок, амал таппай калуу, анткени дубалдын төрт эле бурчу бар (амал таппай калдым, жооп таба албадым, аргасыз кармалдым, көйгөлөрдү чече албадым деген сөздөрдүн сыпайылануусу). – *Кантип кармалып калдың? – Эшик турса тешиктен жол таап кеткен жаным ушул сапар бешинчи бурчту таппай калып атпаймынбы.* (оозеки сүйлөшүүдөн)

Мээ тоңуп калуу. Башында эч нерсе жок, теманы билбейт (экзаменге даяр эмес элем, эч нерсе билбедим, жооп бере албадым сөзүнүн жумшартылышы, билет элем ошол учурда эч нерсе эстей албадым мааниси).

– *Кайсы билет келди?*

– *Жетинчи.*

– *Сонун го, кандай баа алдың?*

– *“Эл аралык”, мээ тоңуп, ээрибей койду.* (Студенттердин сөзүнөн) Бул мисалда “эл аралык” сөзү да жымсал мааниде колдонулду, анткени “үч” деген сөздүн ордуна “эл аралык” мааниси колдонулуп, эвфемисттик боёк берди.

Жүрөгү токтоп калуу. Кайсы бир предметти өздөштүрө албайт, ошол предметтен кыжаалат болуп, өзүн эркин сезе албайт (предмет же мугалимдин сабак өтүү ыкмасы жакпашы мүмкүн, анткени ар бир баланын өздөштүрүүсү ар түрдүү. Көркөм же жактырбайм маанисинин жымсал айтылышы). *Ушул аудиторияга киргенде жүрөгүм токтоп калат, мен үчүн кылым карытар бир күн да.* (студенттин сөзүнөн) Кээ бир учурда “жүрөгү ылдыйлап кетүү” варианты да колдонулат. Анткени фразеологизмдерде синонимдик катмар бар.

3. Сүйлөм тибиндеги эвфемизмдер

Сүйлөм тилдин мыйзамына ылайык грамматикалык жагынан уюшулган кептин бир бүтүн бирдиги жана адамдын оюн уюштуруучу, ал жөнүндө башкаларга кабар берүүчү негизги каражат болуп эсептелет. Сүйлөм аркылуу турмуштагы чындык, ага карата сүйлөөчүнүн мамилеси билдирилет. Адамзатынын турмушунда ар кандай жагдайлар жаралат эмеспи, мына ошондой учурда “жок”, “болбойт” деп кесе айтуу адамдын көңүлүн оорутуп, маанайын чөгөрүп коюшу мүмкүн. Кыргыздар адамдын көңүлүн жогору коюп, анын маанайын түшүрбөй сылык-сыпаа жооп берүүгө аракеттенишкен.

Ойлонуп көрөлү, байкап көрөлү же өзүбүз маалымдайбыз, сиз да ойлонуп көрүңүз деген сыяктуу кептеги даяр материалдык сүйлөмдөр көп колдонулат. Эгерде жумушка кабыл албайбыз же болбосо сиз бул жумушка ылайык эмессиз, бизге туура келбейсиз, иштей албайсыз, тажрыйба жетишпейт деген сыяктуу сөздөр албетте, адамдын маанайын чөктүрүп, эки тарап үчүн да көңүлсүздүктү жаратат. Ошондуктан жогоруда белгиленген мисалдар, ошондой эле *“биз күткөн адис келбей калса”, “башка вариантын да караптырып көрүңүз”, “ушул адис боюнча тажрыйбалуу киши издеп аттык эле, бир аз туура келбейт”, “башка жактан да байкап көрүңүз”* деген жооптор чечмеленбесе да түшүнүктүү жана ашыкча суроолорду, кошумча тактоолорду киргизүүнү да талап кылбайт.

Ооруга туруштук бере албады, абалы оорлошуп калды, жакшы эмес, оорусу катуу. Кыргыздар эч качан жаман деп айтышпайт. Эл арасында өлүмгө байланыштуу жымсал сөздөр көп эле колдонулат жана ар дайым жамандыктын алдын алуу ниетинде болушат. Ошол эле учурда *“жаман айтпай, жакшы жок”* дешип, ачуу чындыкка моюн сунуп, бир аз даярдыктарды көрүп койгон учурлар да кездешет. Анда алдын ала даярдалган *“абалы оорлошуп калды”, “оорусу катуу”, “адам болбос жагына өтүп калды”, “ал жак менен байланышып калды”, “бой түзөп калды”* деген сыяктуу маалыматтар сөзү өтүмдүү, көптү көрүп, көптү билген улуу аксаалдар тарабынан үй-бүлө мүчөлөрүнө кабарланган.

Хирургияны аралаштыруу керек. Адам баласынын ден соолугу ар кандай дарылоочу жагдайларды талап кылат. Айрым учурда адамдын организминин жараксыз бөлүгүн алып салууга туура келет. Андай мезгилде дароо операция жасалыш керек деп кесе айтылбай, *жабыркаган бөлүгүн жоготуу керек, же алып салууга туура келет, хирургиялык киришүү талап кылынат* деген сыпайы сөздөр маалымдалат. Муну түшүндүрбөсө да дарылануучу эң жакшы түшүнөт.

Көрүү мүмкүнчүлүгүнөн ажырап каласыз. Адистер дарыгерге кайрылуучу адамдын көзү бир аз убакыттан соң, жарыкты көрбөй калуусу толук ыктымал экендигин билсе да, дарыланыңыз, көрүү мүмкүнчүлүгүнөн ажырап калышыңыз мүмкүн, аракет жасап көрүңүз деген эвфемизмдерди колдонушат. Анткени сокур болуп каласыз деген сөзгө караганда, жогорку мисалдар жумшагыраак угулат. Бул адамга үмүттүн шооласын таратат.

4.Сөз айкашы тибиндеги эвфемизмдер

Сөз айкаштары толук маанилүү эки же андан ашык сөздөрдүн байланышынан туруп, тутумундагы сөздөр билдирген түшүнүктөрдүн ортосундагы ар кандай маанилик катышты билдирет.

Этиштик сөз айкашына төмөнкү мисалдарды белгилесек болот.

Сатып түгөтүү (распродажа) – сезону же модасы өтүп, элдин талабына ылайык келбей калган буюмдарды арзан баада сатуу, башкача айтканда, үстөк сумма кошпой өз наркында сатуу;

Кокустап калуу, тайып калуу. Элде эч качан бутум же колум сынып калды, чыгып кетти сөз айкаштары айтылбайт, эгер айтылса да тар чөйрөдө айтылат, көпчүлүк учурда тайып кетип кеттим, кокустап калдым, байкабай жаза басып алдым деп сыпайы айтылат. *“Жакшы сөз – жарым ырыс”* дешип, жаман дебей *“жакшы”* дешет.

Ал эми атоочтук сөз айкаштары ыкташуу байланышы аркылуу түзүлдү. Мисалы, **Үч бурчтук кеңеши.** Бул сөз айкашы көбүнчө мектеп окуучуларынын арасында кыргызча эмес, *“тригольник”* делип орусчасы аталат. Кайдан деген суроого *“тригольниктен”* деген жооп баарына түшүктүү болот. Анткени соцпедагог, ата-эне жана тартип бузган баланын ортосундагы сүйлөшүү же иш алып баруу үч кишинин ортосунда жүргүзүлгөндүктөн окуучулар жылмалап ушундайча аташып алышкан.

Кызыл үй. Эгерде түз маанисин ала турган болсок, китепканын XIX кылымдагы алгачкы аталышы. Кийинчерээк орус тилинен кирген *“библиотека”* сөзүнүн калькаланышынан улам китепкана деген неологизм жаралган. Ал эми мында *“кызыл үй”* кызыл шапкечендердин үйү деген өтмө маанидеги аталыштан улам айтылып калган. Окуучулардын жылмаланган тилинде *“кызыл үй”* ГОМду түшүндүрөт (городской отдел милиции-шаардык милиция бөлүмү).

Ыр дептер, чаар китеп, кызыл китеп – ашкана же дүкөндөрдө карыз жазылган дептер. Өз учурунда алынган буюмдун ж.б. нерсенин акысын төлөөгө мүмкүнчүлүгү болбой калган учурда кандайдыр бир белгилүү мөөнөт менен дептерге жазып коюу.

Жогорку чара. Сот залында кылмыштын оор-жеңилдигине карап жаза мөөнөтү белгиленет. Өлүм жазасы десе, чынында дене дүркүрөйт, жагымсыз угулат. Жогорку чаранын маанисин эл түшүнсө да, өкүм кылынган сөз бир жумшагыраак, жымсал угулат.

Сулуу чымчык, аалам гүлстан. Ыкташуу байланышындагы атоочтук сөз айкаштары.

5. Терминдик эвфемизмдер

Терминдер – техниканын, искусствонун, чарбанын жана экономиканын, ошондой эле илимдин башка тармактарына тиешелүү түшүнүктөрдү атайын так атоо үчүн колдонулган сөздөр. Ал белгилүү бир илимдин тармагына тиешелүү болуп, бир гана маанини түшүндүрөт. Бирок кээ бир тармактардын ичинде бир эле терминдин семантикасы көп маанилүү болуп калган учурлары кездешет. Төмөнкү мисалдарга назар салып көрөлү:

Акция (латын тилинен action-тескеме, улуксат, доомат) – аны кармоочунун (акционердин) акционердик коомдун пайдасынын бир бөлүгүнүн үлүш пайда түрүндө алууга укугун ырастоочу баалуу кагаз.

Учурда маркеттерде мөөнөтүнөн өтүп бараткан азыктардын баасынын бир аз төмөндөтүлүп коюлушу. (Мөөнөтү өтүп баратат десе, көпчүлүк кооптонуп ал товарды алуудан баш тартышат. Акция анын сыпайы аталышы).

Секонд хенд (англис тилинен “экинчи кол”) учурдагы заманбап терминдердин бири. Сорттолуп, каралып чыккан предметтердин экинчи колдо колдонулушу, башкача айтканда, мурда колдонулган буюм. Кыргызстанда 90-жылдардын ортосунда көбөйгөн, б.а. социалдык жактан аз камсыз болгон бүлөлөр үчүн арзан баадагы кийимдер. “Колдонулган арзан баадагы кийимдер” десек, өтө эле одоно, кулакка жагымсыз угулат. “Second hand” ушундай дүкөндөрдүн жымсал аталышы.

Кыскартуу (сокращение) – натыйжа бере албаган кишини жумуштан бошотуу. Мекемелерде, ишканаларда иштин натыйжасына, аны аткаруу сапатына жараша иш орундарды кыскартуу. Мында кадр тандалат, иштин оңуту каралат. “Сен иштей албайсың же сен кетесиң” деген сыяктуу сөздөр бир канча одоно суроолорду жаратып, айрым түшүнбөөчүлүктөрдү пайда кылышы мүмкүн. Бул иштин жагдайына, алдыга жылуусуна карата негизделип чыккан критерийлердин, келишимдин негизинде сыпайы мамиле аркылуу иш ордунан бошотуу болуп эсептелет.

Жыйынтыктап айтканда, эвфемизмдер синонимдер сыяктуу эле көркөм каражаттардын бир бөлүгү болуп, кепке жандуу, сыпайы, жагымдуу маанай берет. Эвфемизмдер – элдин жашоо-турмушун, кебин чагылдырып көрсөткөн, адамга оор, орой тие турган сөздөрдү жымсалдап туюндурган кыргыз элинин ички маданиятынын көрүнүшү. Анын тарыхына көз жүгүртүп көрсөк, байыркы б.а. кыргыз эли түптөлүп келаткан мезгилден бери эле элдин кеби менен эриш-аркак келе жаткан тилдик кубулуш десек болчудай. Ал кылымдарды карытып келаткан көрүнүш, бул түшүнүктүн эзелки экендигин “Манас” эпосу менен далилдөөгө да болот. Мисалы, карыганда байбиче кабылан тапты сүйүнчү, жоголордо байбиче жолборс тапты сүйүнчү. Мында Чыйырды уул тууду деген одоно сөздү “кабылан тапты, жолборс тапты” деп уккулуктуу, жакшынакай сөздөр менен Акбалта Жакыпка сүйүнчүлөдү. Демек, эвфемизмдер кыргыз элинин ички маданиятынын көрүнүшү болуп эсептелет.

Колдонулган адабияттар

1. Азыркы кыргыз адабий тили Бишкек “Аврассия Пресс” 2015.
2. А.Сапарбаев Кыргыз тилинин лексикологиясы жана грамматикасы Бишкек “Кыргызстан - Сорос” 1997.
3. А.А.Реформатский Табу и эвфемизмы\ А.А.Реформатский Введение в языкознание\ под ред. В.А.Виноградова. – М.: Высшая школа, 1997.
4. Шмелев Д.Н. Эвфемизмы\ Д.Н.Шмелев\ Русский язык: энциклопедия\ под ред. Ф.П.Филина.- М.: Советская энциклопедия, 1979.

“МАНАС” ЭПОСУНДАГЫ МОРФОЛОГИЯЛЫК ДИАЛЕКТИЗМДЕР (С.Орозбаковдун варианты боюнча) (этиштин ыңгайлары жана көмөкчү этиштер)

Аннотация

Кыргыз элинин улуу “Манас” эпосу муундан муунга залкар аткаруучулар менен манасчылардын айтуусунда бүгүнкү күнгө чейин өз маани маңызын жоготпой сакталып келди. Дүйнөлүк мыкты чыгармалардын катарындагы эпостун баалуулугу жана зор салмагы калкыбыздын түгөнгүс кенчи болуп саналат.

Кыргыз диалектология илиминде өзгөчө “Манас” эпосуна сарасеп салууда, андагы диалектилик өзгөчөлүктөрдүн маанисин ачууда биз, грамматиканын морфология бөлүмүнө көңүл бурдук. Эпосто фонетикалык жана лексикалык өзгөчөлүктөргө караганда морфологиялык диалектилер аз өлчөмдө кездешсе да, биздин изилдөөбүзгө манасчы С.Орозбаковдун айтуусундагы вариант атайын даяр материал болуп берди. Айтуучунун тилдик өзгөчөлүктөрдү мыкты өздөштүрүп ошол айырмачылыктарды таасын берүүсү тил илимине кошкон салымы зор. Антсе да эпосту ар тараптуу кеңири иликтөө дал болсо жетишсиздей жана келечекте көп эмгекти талап кылаарын белгилей кетмекчибиз.

Ачкыч сөздөр: образдуулук, диалекти, морфология, говор, фольклор, эпикалык чыгарма, чөлкөм, байыркы, бөтөнчөлүктөр

МОРФОЛОГИЧЕСКИЕ ДИАЛЕКТЫ В ЭПОСЕ «МАНАС» (по словам С.Орозбакова) (времена глаголов и вспомогательные глаголы)

Аннотация

Великий эпос кыргызского народа «Манас» сохраняется из поколения в поколение словами великих исполнителей и сказочников. Ценность и вес эпоса среди лучших произведений мира - неиссякаемое достояние нашего народа.

В кыргызской диалектологии особое внимание уделяется морфологии грамматики, особенно при анализе эпоса «Манас» и обнаружении в нем смысловых диалектных особенностей. Хотя морфологические диалекты в эпосе встречаются реже, чем фонетические и лексические особенности, вариант, изложенный манасчы С. Орозбаковым, был специально подготовленным материалом для нашего исследования. Владение рассказчиком языковых функций и его четкое представление этих различий вносят значительный вклад в лингвистику. Однако следует отметить, что комплексного изучения эпоса все же недостаточно и в дальнейшем потребуется много работы.

Ключевые слова: образы, диалекты, морфология, говор, фольклор, эпическая работа, регион, древний, особенности

MORPHOLOGICAL DIALECTS IN THE EPIC "MANAS" (According to S. Orozbekov) (verb tenses and auxiliary verbs)

Annotation

The great epic “Manas” has survived through ages thanks to outstanding performers and poets. The valuable and unique epic “Manas” is the treasure of Kyrgyz people. In Kyrgyz dialectology, while researching “Manas” the special sides of its dialects and morphology are revealed. Though morphological dialects are met in “Manas” less than lexical and phonetical ones, this work suggests that the variant of “Manas” performed by Sagynbay Orozbekov, has comparatively more examples of morphological dialects. Therefore, the author of the article used this variant of “Manas”, which conformed a lot to the language. Despite the big interest of scientists to the epic, it still lacks fundamental detailed researches.

Key words: imagery, dialect, morphology, a dialect, folklore, epic cast, zone, ancient, singularity.

Диалект сөздөр да адабий тилдеги сөздөрдөй эле элдин тилин, б.а., ошол тил диалект тейлеген элдин башынан өткөн турмуш-тиричилигин, материалдык көрүнүшүн, адамдардын ички туйгусун, көз карашын туюндуруп, ооздон оозго көчүп келген өз тили болуп саналат. Демек, мындай болгондон кийин диалект сөздөрдүн маани-маңызын чечмелөө –элдин тарыхын, этнографиясын, фольклорун, тилин үйрөнүүгө, ошол элди таанып билүүгө маалымат берген эбегейсиз бай казына. Кыргыз диалекти элдин оозеки сөздөрүнүн узактан берки тарыхы бар. Алар, миңдеген жылдардан бери жашап келе жатат. Бул баалуу сөздөр өз учурундагы турмуштун тилге чагылган изи болуп, жоголгону жоголуп, жоголбогону

канчалаган кылымдарды карытып, эми бизге жетип отурат. Ал сөздөр азыр илимдин алкагында таркалып, илимий талдоого алынып, элди таануунун эң башкы булагы болууда.

Жогоруда белгилеп кеткенибиздей тиешелүү болгон формалар же диалектилик өзгөчөлүктөр улуу “Манас” эпосунда манасчы С.Орозбаковдун айткан вариантында кездешүүсүнө байкоо жүргүзүп көрөлү.

Кыргыз говорлорунда этиштин ыңгайлары боюнча принципиалдуу өзгөчөлүк жокко эсе буйрук, тилек, максат, ниет, шартуу, баяндагыч сыяктуу негизги формаларына тиешелүү мүчөлөрүнүн тыбыштык составында бирин- экин өзгөчөлүктөр орун алган.

Андай өзгөчөлүктөрдүн катарына $-a+i+ык$, $-a+i+лык$, $-a+i+лы$, $-гы+n+ың$, $-ың+(ыз)-$ сыяктуу түзүлүштөгү фактыларды кошууга болот. Биринчи жекелик жак үчүн $(-a)+i+ын$ биринчи көптүк жак үчүн $(-a+лык+k)$ экинчи жекелик жак үчүн $-гы+n-$ экинчи көптүк жак үчүн $-ың+ыз$, үчүнчү жак үчүн $-сы-n$ формалары колдонулат.

Биринчи көптүк жактын толук $(-a) + лы+k$ (мис, алалык) формасы менен катар кээ бир говорлордо анын кыскарган $-ай+ык$, формасы да учурайт.

Мисалы, ***Биз паиша сайлап алайык деп турган экен.***

$(-a)+i+лы+k$ түрүндөгү толук форма азыркы кыргыз говорлоруна жана алтай, уйгур, өзбек сыяктуу жакын тектеш тилдерде колдонулат. Мындай толук формадан төмөнкүдөй кыскарган формалар келип чыккан.

Алалык алайлык алайык алалык алайлы [5., 178-б]

Ал эми “Манас” эпосунда этиштин ыңгайлары боюнча адабий тилде кездешет.

Бир элүү-кырк мал соёлу

Аябай малды соёлук

Арты кандай ким билет

Бир аз той кылып коёлук [1., 29-б]

Акыры бир көрөлүк

Ажал жетсе ар кандай

Айныбайлык уруштан

Атышып жатып өлөлүк [1., 81-б]

Түштүк диалектилерине мүнөздүү болгон кээ бир принциптерге карай С.Орозбаковдун варианты боюнча басылган “Манас” эпосунун биринчи томундагы диалектилик сөздөрдү карап көрсөк, түштүккө таандык делинген диалектилик өзгөчөлүктөр түндүк диалектиде да кеңири колдонулгандыгын байкайбыз.

Үнсүздөр менен бүткөн этиштерден кийин деле $-айлык-$ түрүндө башкача айтканда (й) тыбышы колдонулуп айтыла берүүчү түштүк говорлорго мүнөздүү бөтөнчөлүк түндүк диалектинин Талас, Чүй говорунда бирин-серин айтылып калаары белгиленген.

Кеңири түрдө кездешкен буйрук ыңгайдын бул формалары менен катар этиштин буйрук ыңгайынын экинчи жагынын көптүк түрү адабий тилде

-гыла- (баргыла, сурагыла, айткыла) формасы аркылуу кошулса, түштүк говорлордо кээде Талас, Тянь-Шань, Чүй тарабындагы кыргыздардын речинде мунун ордуна $-ыңар$ ($ың+ар$) же $-ыңдар$ сыяктуу башка форма туура келип калат. Мисалы, “Манас” эпосунда кездешкен учуруна көңүл бурсак:

Ажалдууң бар болсоң

Мага жакын келиңер

Алп болмоктон дөө болгун

Орунуң болоор көр жер [2., 137-б]

Каманбек айтып салганы

Коюңарчы балдар деп

Кошой сүйлөп салганы [3., 32-б]

Эки үчтөп кара союңар

Элүү, кырк чапан кийит кылып

Эттеп мени коюңар [3., 10-б]

Кыргыздын кенже эпосторунан кошумча бул мүчөгө мисал келтирүү ашыкча болбос:

Бир кыздан көрүп турбаңар

Алакандай нойгуттан

Жалтанып моюн сунбаңар [9., 46-б]

Жалгыз бала келипмин

Жабыркатпай багыңар (-ыңыздар)

Жакшы сөз менен жагыңар

Жалгыздап кабар алыңар(-ыңыздар) [10., 22-б]

Демек бул форма жогоруда белгиленгендей эпостордун тилинде жана кыргыз тилинин туштүк диалектисине мүнөздүү.

Этиштин баяндагыч ыңгайына тийиштүү диалектилик өзгөчөлүктөргө кайрылууга болот. Анткени “Манас” эпосунан кездешкен андай өзгөчөлүктөр – *дир -бир -дыр* формасынын колдонулушу болуп саналат. Негизинен этиштин баяндагыч ыңгайы кыймыл-аракеттин ал-абалдын өтүшүнүн мезгилин билдирет. Башкача айтканда чак категориясына байланыштуу.

Мөмөсү жыгач отундур

Туубай турган болгон соң

Тумшугу жок катындыр [1., 20-б]

Куш болгондо баладыр

Азыр бала жогунан

Бай Жакып көөнү аладыр [1.,47-б]

Хан жардыгы каттуудур

Баарыбызга атадыр [1.,164-б]

Коңурбай уулу азадыр

Кооптуу уулу ошодур [2.,102-б]

Учур келер чактын учунчу жекелик жагын уюштуруучу –*т-* мүчөсүнүн ордуна же аны менен катар түштүк-батыш говорлорунун кээ бир пункттарында –*дыр* мүчөсү колдонулат. Демек аздыр-көптүр бул мүчөнүн эпосто кезигүүсү башка фольклордук чыгармаларда да учурашы менен толукталат.

Айталы мындай форма кээде атактуу манасчы Саякбай Каралаевдин вариантында да жолугат:

Шай көлдөгөн шер чоро

Чын көкжалдын биридир

Кыдырдын жарык түрүдүр

Түрколог окумуштуулардын пикирлери боюнча түрк тилдериндеги байыркы эмгектерде учур келер чакты уюштуруучу –*дыр-дур*, азыркы түрк тилдеринде –*ды-ду* (кыргыз тилинде – *т-* мүчөсү байыркы кыргыз тилинде *тур, туру*) деген этиштин деформацияланышы натыйжасында пайда болгон, башкача айтканда *туруп>туру>тур>дыр> ду (ды) – т* болуп улам кыскарып жүрүп олтурган.

Азыркы кыргыз адабий тилинде такыр кезикпеген жалаң гана элдик оозеки чыгармаларда байыркы форма катары колдонулуп, өз мезгилинин тилин, салттуулугун бузбай берүүдө – *дыр-* мүчөсү маанилүү роль ойногон. Бул мүчө азыркы муунга такыр тааныш эмес эски форма болуп эсептелинет.

Ушундай эле учурда тааныш эмес жогоруда айтылып өткөн этиштин баяндагыч, максат, шарттуу, тилек жана башка ыңгайларынын бирине кирүүчү б.а буйрук каалоо ыңгайына жакын келген, говорлор менен адабий чыгармаларда кескин түрдө кездешпеген эпостордо колдонулган форманы алууга болот. Мисалы,

Кылычы кынга байлалуу

Жебе менен ай балта

Керегеде шайлалуу [1., 234-б]

Эпикалык чыгармалардан оозеки речте учуроочу байлалуу (*ба+й+ла+л-уу*) жайлалуу, шайлалуу ж.б. Биринчисинин түпкү уңгусу – *ба* (байла маанисинде) жана ал байыркы түрк элдеринин жазма эстеликтеринде сакталган: *-бай (баг)* –анын морфологиялык жагынан

өнүккөн формасы, аягында *л* (*-л+н*) –туок мамиленин мүчөсү бул буйрук- каалоо ыңгайынын биринчи жагынын көптүк түрүндөгү мүчөсү эпостордо *-лы* формасында активдүү колдонулат. А.Н.Кононовдун пикири бул форма эбегейсиз, толук деген маанидеги сөзгө байланыштуу. Байлалуу, шайлалуу ж.б сөздөрдүн биз алган “Манас” эпосунда колдонулушу кеңири орун алган:

Минер аты шайлалуу
Уруш чыкса кокус деп
Бирден тулпар байлалуу [2., 301-б]
Барар жолду тазалап
Макул кылып кел деди
Баркы, баасын көрөйүн
Мактоолуу кызыл миң деди [2., 396-б]
Чымырканып бек айтат:
-Баштатан башы байлалуу
Малайың белек,-деп айтат. [1.,25-б]

Аталган мүчө өз учурунда аткарылган иш аракет, даяр болгон ишке же окуяга жакындашат жана байыркы формасын сактагандыгы байкалат. Башкача айтканда *-шайлалуу* – *шайлануу, байлалуу-байлануу, мактоолуу-макталуу, макталган* деген сөздөрдүн туюндурмасын берсе керек деген жыйынтыкка келебиз.

Ал эми көмөкчү этиштер боюнча сөз кылганыбызда көмөкчү этиштердин *жат, отур, тур, жүр* формаларынын колдонулушу бардык кыргыз говорлоруна мунөздүү, ошондуктан ал адабий форма болуп саналат. Бирок сол канаттагы кыргыз урууларына кирүүчү говорлордо жана ага тектеш говорлордо (Талас, төмөнкү Чүй говорлорунда, түштүк-чыгыш диалектисинин түндүк-батыш говорлорунда) бул көмөкчү төрт этиштин узарган формасы да: *жат-жатыр-жатыры, отур-отуру, тур-туру, жүр-жүрү* болуп параллель колдонулат. [б., 177-б]

Профессор И.А.Батманов болсо бул өзгөчөлүктөрдү кыргыз тилинин жергиликтүү говорлорун классификациялоочу белгилеринин бири катарында алып, анын казак эли менен көбүрөөк катышы болгон Талас, Чаткал, Чүй өрөөнүнүн төмөнкү тарабында жана Ыссык-Көлдө жашаган кыргыздардын тилинде таралганын айтуу менен казак тилинин таасири натыйжасында пайда болгон өзгөчөлүк катарында караган. [3., 20-24-б]

Кыргыз тилинин говорлорунда *-бара жатат, келе жатат*-деген типтеги татаал этиштердин бир уңгуга айлануу процесси бар экендиги сезилет. Бул учурда негизги этишке чакчыл *-а-ып* аффикстери жалганат да, жардамчы *-е-ип* этиш фонетикалык жагынан *-жат-ат* формасына өтүп уңгу менен биригип кеткендиги көрүнөт. Ал эми *жат-* деген жардамчы этиш *-ыр-ы* аффикстерин кабыл алып, негизги этиш менен бирге кыймыл-аракеттин учур чагын баяндайт.

Эсирген кандай капырсың?
Эртели- кечти мен чыксам
Элким үйдө жатырсың [1.,19-б]
Барсыңбы, Ошпур бай деди
Жатырсыңбы жай деди [1., 142-б]
Аман-эсен акыр деп
Билгенин кылып жатыр деп [1.,107-б]
Калмак жатыр канча жан
Маңгулга тууган татар бар [3.,14-б]
Келе жатыр баатыр деп
Канкоруң келе жатыр деп
Астынан барды кабары
Аламан деген чабары [3.,51-б]

Жат- көмөкчү этиши менен бирге жогорудагы *жүр-* көмөкчү этиш боюнча да эпостон мисал келтирүүгө болот:

Бай Жакыпка барганы:
-Кутула албай журсунбу
Курган жалгыз баладан [1.,108-б]
Козусу аман маарап тур
Козуга манас карап тур [1.,85-б]
Карк алтын кийген кандар тур
Жалгыз бирөөң карасаң
Санга тийген заңгар тур [3., 27-б]

Келтирилген –*тур* жардамчы этиш эпосто маанисине карай учур чактын –*тур-а-т* этишинин кыскарган формасына туура келет. Башкача айтканда “Манас” ж.б.эпикалык чыгармаларда бирин-серин учуроочу этиштин баяндагыч ыңгайына мүнөздүү –*дыр-*диалектилик формасынын байыркы түп –*тур-* мүчөсү менен байланышта болсо керек деген пикирге келебиз. Ошондой эле бул –*тур-* жардамчы этишинин турдүүчө өзгөрүлгөн формасын эпостон кезиктирүүгө болот:

Көчүүгө калды көнүлүм
Көрүп турсуң баарыңар [1., 142-б]
Атаң барса алар деп
Ар кандай кыргыз болсо да
Акыр заман салар деп
Сизге турбуз бел байлап [1., 156-б]
-отур- формасы боюнча да мисал келтирсек:
Кыргыз казак олтурсуң
Анда жооп бериңер
Айтып жооп бериңер [2., 14-б]
Аккелте мылтык огу урсун
Көк милтенин чогу урсун
Шым деп кармап абаке
Не кылып карап олтурсуң [3., 206-б]

Бул формалар эпостун тилинде байыркылыктын белгилери менен мүнөздөлөт. Диалектилик өзгөчөлүктүн эпосто кеңири кездешиши кыргыз эли оболу Алтайды жердеп, анан говор тиешелүү болгон кең Талас аймагына жайгашышы аздыр-көптүр өз учурунда таасирин тийгизет. Темабыз диалектилерге байланыштуу болгондуктан аталган формалар Ыссык-Көл, Түпкө чейинки аралыгын эсепке албаганда, Ыссык-Көл, Чүй, Тянь-Шандык кыргыздардын айрым бөлүгү Талас, анан Аксы районунун калкына тиешелүү экендигин айта кетүүбүз зарыл. Алп манасчы бул чөлкөмдөрдө жашап да, анан өнөрүн кыдырып, тартуулап жүргөндүгүн баса белгилеп өтүүгө болот.

Колдонулган адабияттар

1. Орозбаков С. Манас эпосу. – Фрунзе, 1978.
2. Орозбаков С. Манас эпосу. – Фрунзе, 1979
3. Батманов И.А. Северные диалекты киргизского языка.- Фрунзе, 1938.
4. Ахматов Т. Кыргыз тилинин Талас говору.- Фрунзе, 1959.
5. Юнусалиев Б. Тандалган эмгектер. – Фрунзе, 1985.
6. Юнусалиев Б. Кыргыз диалектологиясы.- Фрунзе, 1979.
7. Бейшекеев Н. Казакстандагы кыргыздардын тилдик өзгөчөлүктөрү.- Фрунзе, 1964.
8. Батманов И.А. Северные диалекты киргизского языка. Вып. 1. – Фрунзе: Киргосиздат, 1938.
9. Жаңыл Мырза эпосу. 1959.
10. Курманбек эпосу. 1958.

*Абдыжапарова А.А., окутуучу
К.Ш.Токтомаматов атындагы ЭАУ*

АКЫН ЗАМАНЧЫЛАРДЫН ЧЫГАРМАЛАРЫНДАГЫ НРАВАЛЫК ТАРБИЯ

Аннотация

Бул макалада акын заманчылардын чыгармаларындагы нравалык тарбия жөнүндө айтылып, ал биздин коомдогу жаштарды тарбиялоого кандай үлгү болоору айтылат. Азыркы учурдагы этика, эстетика менен салыштырылат.

Ачкыч сөздөр: Адеп – аhlak, этика, эстетика, тарбия, көркөм образ, искусство, акылмандык, боорукерлик, адамгерчилик.

НРАВСТВЕННОЕ ВОСПИТАНИЕ В ПРОИЗВЕДЕНИЯХ АКЫНОВ ЗАМАНИСТОВ

Аннотация

В этой статье говорится о нравственном воспитании в произведениях акынов заманистов и о том, как оно может быть примером для воспитания молодежи в нашем обществе. Сопоставляются с современной эстетика и эстетикой.

Ключевые слова: Нравственность, этика, эстетика, воспитание, художественный образ, искусство, мудрость, доброта, человечность.

MORAL EDUCATION IN THE WORKS OF AKYNS ZAMANISTS

Annotation

This article talks about moral education in the works of zamanist akyns and how it can be an example for the education of young people in our society. Compared with modern aesthetics and aesthetics.

Key words: Morality, ethics, aesthetics, education, artistic image, art, wisdom, kindness, humanity.

Адам баласы жаныбарлардан бөлүнүп чыга баштаган доордон баштап, келечек муунун тарбиялоодо инстинктивдүү эмес аң-сезим менен өнүктүрүп өстүрүүгө өттү. Андан бери канча деген убакыт, заман алмашпады. Улам алга жылган сайын тарбиянын түрлөрү өзгөрүп, жаңы жолдору пайда болуп жүрүп отуруп, бүгүнкүдөй илимий педагогиканы алып отурабыз.

Э.Мамбетакунов педагогиканын башаты жөнүндө – “Педагогика илиминин башаты эң байыркы Кытай, Индия, Египет, Греция жана башка цивилизацияларындагы жаш муундарды тарбиялоо боюнча сунуштардын, пикирлердин жыйындысында жатат. Педагогикалык ой толгоолор байыркы ойчулдардын эмгектеринде айрым бир бөлүктөрү катары кездешет. Байыркы Грецияда жаштарды тарбиялоо, аларды калыптандыруу боюнча негизги сунуштар, жоболор пайда болгон. Ошол эле учурда, тарбиялоонун айрым бир багыты боюнча атайын эмгектер жаралган” – деп жазат. [1] Мындай болгон учурда азыркы мезгилдеги дүйнөлүк маданиятта өз орду бар кыргыздардын таалим – тарбиясы кандай болгон? Кантип алар жакшы адеп – ахлактагы тарбияларды өз жашоосуна калыптандырып алды? Эгемендүүлүк доорунда калыптанып келе жаткан ата-бабалардын басып өткөн жолун иликтөө маселеси дагы деле **актуалдуу маселе** экендигин туюп, этнопедагогикабызды кароого багыт алып, залкар Заманчы акындарыбыздын ырларындагы насааттарга көңүл бурдум.

Этнопедагогика жөнүндө Г. Волков – “Этнопедагогика изучает процесс социального взаимодействия и общественного воздействия, в ходе которого воспитывается, развивается личность, усваивающая социальные нормы, ценности, опыт; собирает и систематизирует народные знания о воспитании и обучении детей, народную мудрость, отраженную в религиозных учениях, сказках, сказаниях, былинах притчах, песнях, загадках, пословицах и поговорках, играх, игрушках и пр., в семейном и общинном укладе, быте, традициях, а также философско-этические, собственно педагогические мысли и воззрения, т.е. весь педагогический потенциал, оказывающий влияние на процесс историко-культурного формирования личности” – деп айтат. [2]

С. А Вальченко болсо этнопедагогика тууралуу – “Дисциплина «Этнопедагогика» играет важную роль в процессе профессиональной подготовки будущих специалистов, в том числе

социальных педагогов. Это обуславливается тем, что процесс социализации и воспитания личности всегда происходит в определенном национальном (этническом или многонациональном) окружении, которое накладывает специфический отпечаток на ее свойства и качества. Семья выступает при этом как хранитель и транслятор национального своеобразия. Вот почему знание данных черт и особенностей позволит специалисту более эффективно сотрудничать с семьей, облегчая процесс установления контакта и взаимопонимания. Кроме того, этнопедагогические знания выполняют важную воспитательную задачу. Они призваны оказать существенную помощь в формировании национального самосознания подрастающих поколений, в осознании каждым учащимся своей гражданской роли как преемника этнокультурных ценностей”- деген оюн билдирет. [3]

Этнопедагогика боюнча Ата –Мекендик изилдөөчү илимпоздор: Б.Апышев, М.Рахимова Г.Абдымомунова, Р.Абдыраимова, С.Абрамзон, А.Алимбеков, Ф.Баитова, С.Байгазиев, Ж.Бешимов, А.Измайлов, Н.Имаева, С.Иптаров, Н.Ишекеев, А.Калдыбаева, Ж.Каниметов, Ж.Койчуманов, К.Кыдыралиев, А.Муратов, Т.Ормонов, Т.Панкова, , С.Рысбаев, С.Саипбаев, Ж.Сулайманкулова, А. Шеримбекова, К. Койлубаев, У.Эгембердиев, М.Эсенгуловалардын салымы зор.

Президент С. Жапаровдун биринчи эле жарлыгы таалим – тарбия, ден соолук боюнча болушу жөн жерден болбосо керек. Экономикасы, илим, технологиясы эң жакшы өнүккөн өлкөлөр да бүгүнкү күндө адеп – аhlak, тарбия жагынан жапайычылыктын кейпин кийип отурушат. Ал жарлык – “2. Маданият, билим берүү, илим жана спорт мамлекеттик органдары:

–билим берүү системасында тарбия берүүнүн улуттук маданий, руханий-адеп-ахлактык жана үй-бүлөлүк баалуулуктарга ылайык келүүсүн; жарандарды жана биринчи кезекте балдарды, анын ичинде турмуштук оор кырдаалдагы балдарды дене-бою жагынан, психикалык, социалдык, руханий-адеп-ахлактык өнүктүрүү үчүн шарттарды камсыз кылсын;

–билим берүүнүн окуу стандарттарын кайра карап чыксын жана окуучуларды жана окуу жайларынын студенттерине этика, эстетика жана дене тарбиясы боюнча предметтерди киргизсин;...” – деп айтылат.[4]

Заманчы акындарыбыз кимдер жана кайсыл доордо жашаган? Өздөрүнүн артынан кандай руханий көрөнгөнү калтырышкан, жаштарды тарбиялоого кандай эмгектери үгү, насаат болчу ойлор камтылган.

Заманчылар жөнүндө маалыматтарда мындай берилет –“ “Замана” поэзиясы кыргыз ырчылары (төкмөлөр) жана акындар (жазма) поэзиясы менен коомдук-саясий жана философиялык ой-пикирлерде жашап келген термин. 19кылымдын орто ченинде пайда болуп, 20-кылымдын башында, тагыраак айтканда, 1917-ж. Октябрь төңкөрүшүнө чейин жана совет доорунда колдонулган. Термин агымдын өкүлдөрүнүн чыгармаларынын аталыштарынан келип чыккан. Адатта Калыгул Бай уулунун (болжол менен 1785-1855) «Акыр заман», Арстанбек Буйлаш уулунун (болжол менен 1824-78) «Тар заман», Молдо Кылычтын (1866-1917) «Зар заман», Алдаш Молдо Жээнике уулунун (1874-1930) «Хал заман», Женижок Өтө уулунун (1860-1920), Сагынбай Орозбак уулунун (1867-1930), Тоголок Молдонун (1860-1942) «Замана» аттуу көлөмдүү санат ырлары аталган. Мындай поэзиянын идеялык-тематикалык маңызы менен мазмуну кыргыз жергесине орус падышачылыгы үстөмдүк кылганга чейинки турмушту, феодалдык-патриархалдык мамилелерди, ислам жол-жоболору менен адеп-ахлакты көксөө, көкөлөтүү, орус оторчулугу алып келген тартиптерди, жер ээлеп алууну, пейилдин, адептин бузулушун сындап-айыптоо катары мүнөздөлүп, түпкүлүгүндө бул багыт зыяндуу, реакциячыл деп бааланган, аталган чыгармаларды басма сөздө жарыялоого тыюу салынган”.[5]

Жогоруда далил келтирилгендегидей ал доор азыркы дүйнө түшүнүктөн кыйла өзгөчөлөнүп тургандыгын заманчылардын чыгармаларынан көрөбүз. Азыр педагогикабыз илимий материалисттик диалектикалык багытка чыкк сугарылып турса, анда ошол мезгилге жараша жаңыдан гана илимий түшүнүктөр өнүгүп – өрчүп келатса, негизинен коомчулуктун

алдыңкы кат – сабаттуу адамдары деле диний түшүнүгү басымдуулук кылган. Себеби билим берүү диний негизде жүргүзүлгөн.

К. Койлубаев бул тууралуу китебинде – “Татарлардын, казактардын, кыргыздардын жана башка “усулу жаид” мектептеринин окуу программасы бир нече жолу жарыяланган. Алардын ичинен жергиликтүү, колунда бар адамдар тарабынан уюшулган (1902-жыл), Токмок шаарындагы Экбалия медресесинин окуу планына төмөнкүлөр кирген:

1. “Мугалиму Шарша” (Учитель Шарията);
2. “Тарихи ислам” (История Ислама);
3. “Минг быр Хадис” (1001 изречение Магомета);
4. “Куран” (Книга святого Магомета);
5. “Тахарат” (Омовение);
6. “Такида” (Учение о вере в бога и пророков);
7. “Мунтхаб” (Молитва, богослужение);
8. “Намаз” (Молитва, богослужения);
9. “Тарыхи Анбия” (История пророков);
10. “Анны Киаарат” (Новое чтение);
11. “Гамали Хисаб” (Арифметический задачник);
12. “Мухтасар Джаграфия” (Краткая география);
13. “Рузы - Закат” (Пост и пожертвование)20

Бул мектептер өз окуучу-шакирттеринин сабатсыздыгын жоюп, диний билим берүү менен эле чектелбестен, диний чыгармалар, кыссалар жана чыгыштын классик акындарынын чыгармалары менен таанышуусуна дагы мүмкүнчүлүк, шарт түзгөн – деп жазат. [6]

Замандын таттал мезгилинде, колониялдык баскынчылык убактында келечек эмне болот деген закым ойлордун түйшүгүндө калган акындар, жер жарылса, акындын жүрөгү кошо тилинет деген сөзгө жараша М. Рахимованын заманчылар жөнүндө жазганы жооп бергенсыйт – “Заманчы акындар жашоонун жаңы шартында жаштардын баалуу адамдык касиеттерин жоготуп коюудан коркушкан. Адам эмне болуп баражатаат? – бул акындар жооп берүүгө аракеттенишкен негизги суроо. Алар адамды жаман жакка ооп баражатаат деп эсептешкен жана өздөрүнүн насааттары менен бул процессти токтотууга аракет кылышкан”. [7]

Молдо Кылычтын “Зилзала” деген ырында адамдардын адамдардын кудайдан коркпой ач көз, амалкөй болуп бузулуп бараткандыгы жөнүндө мындай баяндайт, экинчи жагын карасак бул ырында ушундай болбосо деп тилеген тилегин көрөбүз

– “Асмандагы ай, күндү,
Бетин жаап кир чалмак.
Адам заттын шумунан,
Анты, шерти убада
Баары кетти жалтайлап.
Эл кыдырды кожолор,
Амал кылбай молдолор,
Адам акын көп жеди,
Түрлүү түрлүү бенделер.
Кууланган жорук көбөйдү,
Кудайдан башка ким билер.
Акыретке барганда,
Адам бенде тергелер.
Бенденин кылган күнөсүн,
Өзү турган жер көрөр.
Адистен уккан бул сөзүм,
Адам бенде шумунан...” [8]
Арстанбек Буйлаш уулу –
“Байыркыдан барк кетти,

Каадалуу нуска нарк кетти.
Жардылардан барк кетти,
Каада, нуска, нарк кетти – деп ырдайт.[9] Андан ары ырын улап мындай дейт – “ Журтта ургаачы көбөйүп,

Бой азаят дечү эле.

Бойго жеткен кыздардын

Баштагыдай көркү жок,

Той азаят дечү эле.

Кыз он бешке чыкканда,

Энеси баш бербей,

Боюн күүлөйт дечү эле.

Эмки азаматтын баарысын

Катыны бийлейт дечү эле.

Элечегин булгалап,

Зайып чыгып жыйынга,

Чечен болот дечү эле.

Ушул кийинкинин баарысы,

Бечел болот дечү эле”. Калыгул Бай уулу болсо – “Карыядан каада кетер,

Катындан уят кетер.

Келинден келбет кетер,

Уулдан урмат кетер,

Кыздан кылык кетер,

Атанын тилин уул албас,

Аганын тилин ини албас.

Сааганың сары бээ болор,

Ичкениң сары суу болор” – деп каада – салттын жоголуп баратканына жаны кейийт. [9]

Жыйынтыктап айтканда заманчыл акындар илгертен кыргыздарда келе жаткан салт боюнча коомдогу келечек муун үчүн негизги таалим – тарбия берүүчү булак катары өз парыздарын аткарышкан. Бүгүнкү күндө деле атам заманда пайда болгон төкмөлүк өнөр, кыргыздарда жашоосунун руханийлигинин маңызы катары кызмат кылып келе жатат. Заманчы акындардын чыгармаларында эчен деген баалуу тарбиялык ойлор жатат. Ал ойлор этномаданияттын уюткусу. Ошондуктан бул тема ар тараптуу изилдөөгө муктаж.

Колдонулган адабияттар

1. Э.Мамбетакунов. Педагогиканын негиздери. Бишкек. , 2019
2. Г.Н.Волков. Этнопедагогика. Москва. , 1999
3. С.А.Вальченко. Этнопедагогика. Гомель. , 2017
4. Президент Садыр Жапаровдун “Инсандын руханий-адеп-ахлактык өнүгүүсү жана дене тарбиясы жөнүндө” Жарлыгы (интернет ресурс: <https://www.ktrk.kg/kg/news/s/52456>)
5. “Замана” агымы. <https://ky.wikipedia.org/wiki>
6. К.Койлубаев. Жазгыч акындардын чыгармачылыгы. Каракол. , 2010
7. М.Рахимова. Педагогикалык ойлордун жана билим берүүнүн тарыхы. Бишкек. , 2009
8. Молдо Кылычтын ырлары. Зилзала. <http://kitepkana.kg>
9. Арстанбек Буйлаш уулу ыр жыйнагы. Тар заман <http://vostoka.ucoz.com/>

*Мамыркулова Дж.Р., аспирант
К.Ш.Токтомаматов атындагы ЭАУ*

САНАРИПТЕШТИРҮҮ ЖАНА АНЫН ЭКОЛОГИЯГА ТИЙГИЗГЕН ТААСИРИ

Аннотация

Санариптештирүү жашообуздун ар кандай аспектилерине ар кандай жана дайыма өзгөрүп туруучу жолдор менен таасир этет. Санарип технологиялары айлана-чөйрөгө оң жана терс таасирин тийгизип жатат. Санарип технологиясынын этикалык жана экологиялык кесепеттерин изилдөөгө көңүл буруу керек.

Ачкыч сөздөр: санариптештирүү, айлана-чөйрө, санариптик технологиялар, электрондук таштандылар, экологиялык көйгөйлөр.

ЦИФРОВИЗАЦИЯ И ЕЕ ВЛИЯНИЕ НА ЭКОЛОГИЮ

Аннотация

Цифровизация затрагивает все аспекты нашей жизни множеством разнообразных и постоянно меняющихся способов. Цифровые технологии оказывают все более видимое влияние на окружающую среду, как положительное, так и отрицательное. Необходимо уделять пристальное внимание исследованию этических и экологических последствий цифровых технологий.

Ключевые слова: цифровизация, окружающая среда, цифровые технологии, электронные отходы, экологические проблемы.

DIGITALIZATION AND ITS IMPACT ON THE ENVIRONMENT

Annotation

Digitization affects every aspect of our lives in many diverse and ever-changing ways. Digital technologies are having an increasingly visible impact on the environment, both positive and negative. There is a need to pay close attention to researching the ethical and environmental implications of digital technology.

Key words: digitalization, environment, digital technologies, e-waste, environmental problems.

Заманбап дүйнөнүн келбети күн сайын өзгөрүүдө: эгер өткөн 2 кылым өнөр-жайдын өсүү кылымы болсо, 21-кылым маалыматтык технологиялардын жана санариптештирүүнүн гүлдөө мезгили.

Чейрек кылымга чейин "ачылыш технология": акылдуу мобилдик роботтор жана массалык интернет-товарларды жана кызмат көрсөтүүлөрдү "персоналдаштыруу", теле-мейкиндикте "жашоо образын жайылтуу-интернет жумуш, окуу, сатып алуу, сатуу, бизнес процесстер ж. б., "виртуалдык" көрүнүш катчылары жана жардамчылары "- жогорку деңгээлдеги интеллектуалдык "программалык камсыздоо",

компьютерлештирилген жана персонафикацияланган медициналык жардам,

компьютердик айыл чарба, альтернативдүү булактар энергиясы, энергияны үнөмдөө жана "таза технология", гибридик (аккумулятордук отун) транспорт, генетикалык жактан өзгөртүлгөн организмдер"- азыркы коомдун жашоо-турмушунун бардык чөйрөсүнө кирип анын ажырагыс бөлүгү болуп саналат. Маалыматташтыруу, албетте, заманбап коомдун өнүгүшүндө чоң роль ойноп, адамдарга таптакыр жаңы, компьютерлештирилген коомго алып келе турган технологияларды берди, бирок келечек санариптештирүүгө таандык.

Санариптештирүү – санарип технологиялардын жашоонун ар тармактарына тиешелүү: өнөр-жай, экономика, билим берүү, маданият, кызмат көрсөтүү, тейлөө, мамлекеттик башкаруу ж. б.

Бул көрүнүш маалымат технологияларынын, микроэлектроника жана коммуникациянын дүйнөнүн көптөгөн өлкөлөрүндө тез өнүгүүсү менен түшүндүрүлөт. Санариптештирүү глобалдык процесс болуп, жер планетасын уламдан-улам өзүнө багындырып, мейкиндик артта калууда.

Санариптештирүү процессинин негизин заманбап турмушта көбүнчө интернет түзүүдө. Глобалдык желеге маалымат берүү түрдүү гаджеттердин киргизүү түзүлүшү менен ишке ашырылат.

Санарип технологиялар адамдарды ар тараптан курчап турат: алар ар бир заманбап үйдө, мекемеде, ишканаларда, заводдордо, ооруканаларда, мектептерде, жогорку окуу жайларда бар. Түрдүү технологиялар кошумча жана виртуалдуу реалдуулуктар машиналык үйрөтүүдө, робототехникада, 3D басып чыгарууда, жасалма интеллект (нейро тармак иштөө негизи), саламаттыкты сактоо, илимий изилдөөлөр, айыл чарба чөйрөлөрүндө колдонулат.

Окумуштуулардын ою боюнча санарип технологиялар жыл сайын геометриялык прогрессияда өсүүдө жана өсө бермекчи.

Мындай коом жашоосунун өзгөрүүсү санариптештирүү процесси дүйнөнү канчалык денгээлде өзүнө тартканын түшүнүүгө жардам берет.

Санариптештирүү кеңири мааниде "заманбап" коомдун жалпы дүйнөлүк өнүгүү тенденциясы", ал маалыматты санариптик формага айландыруу жана алып келет жашоо сапатын жакшыртуу. Ордуна келген санариптештирүү маалыматташтыруу, кыйла өнүккөн метод көпчүлүк учурда алып баруучу маалыматты трансформациялоо жаңы мүмкүнчүлүктөрдүн пайда болушу сыяктуу оң натыйжага.

Санариптик формага көп сандагы маалымат конверсиялары мындай олуттуу оң кесепеттерге алып келип санариптештирүү технологиясын кеңири колдонууга шарт түзөт.

Азыркы адамдын жашоосун санариптиксиз элестетүү кыйын, мисалы, жеке компьютер, телефон же навигатор менен жыл сайын" пайдалуу " гаджеттердин саны көбөйүп, төмөнкүлөрдү камтыйт функционалдык мүмкүнчүлүктөрү менен чечимдердин бардык жаңы спектрлери милдеттери, бирок санариптик технологиялар экенин унутпашыбыз керек адамдын жашоосуна жана айлана-чөйрөгө эки эсе таасир этет. Бир жагынан, санариптик технология-бул төмөнкүлөрдү жеңилдетүүчү каражат экология изилдөө чөйрөсүндө, анын ичинде адамдын иш-аракети. Менен экинчи тарап-бул инструментарий, анын кесепеттери акырына чейин күтүү мүмкүн эмес, бирок таасир этүү фактысы шартсыз адам жана экология боюнча.

Экология үчүн санариптештирүүнү өнүктүрүүнүн жагымдуу көрүнүштөрү-бул, биринчи кезекте, механизмдерди жана түзүлүштөрдү өзгөртүү болуп саналат илимий-техникалык техниканын дүркүрөп өнүгүшү башталганга чейин прогресс жана колдонуудан толугу менен баш тартууга болбойт анткени адамзат коомунун эволюциясынын ушул этабында, адам айлана-чөйрөгө тийгизген таасири. Буга мисал катары экологиянын абалына көптөгөн оң таасирин тийгизген трансформацияларга дуушар болгон темир жол өнөр жайынын эволюциясы келтирилген. Санариптештирүү техникалык прогресс менен катар поезддерди газдары жок электровоздорго айландырууга мүмкүндүк берди, Бул озон катмарынын абалына оң динамикада таасирин тийгизет. Экинчиден, санариптик технологиянын калдыктардын зыяндыгынын пайызын азайтууга азыр байкабай коюуга болбойт. Илимдин өнүгүшү калдыксыз технологиянын жайылышына жана тиричилик калдыктарын кайра иштетүү концепциясынын өнүгүшүнө таасирин тийгизди. Үчүнчүдөн, келечекте табигый экосистемаларды коргоого мүмкүндүк берген альтернативдүү энергия булактарынын аркасында жаратылыш ресурстарын үнөмдөө мүмкүнчүлүгү жөнүндө айтуу керек. Шамал генераторлорунун жана шамал тегирмендеринин аркасында шамалдын ресурсун, күн батареяларынын аркасында күндү, ГЭСтердин аркасында гидроэнергетиканы, ошондой эле толкундардын жана агымдардын ресурсун, температуралык градиентти ж.б. пайдалуу, ошол эле учурда жагымдуу экологиялык чөйрөнү сактоо менен кайра жаралуучу же иш жүзүндө түгөнгүс жаратылыш кубулуштарынын аркасында адамзаттын энергияга болгон өсүп жаткан керектөөлөрүн канааттандырууга мүмкүндүк берет. Бир катар санариптик технологиялардын экологияга тийгизген терс таасири жөнүндө сөз болгондо, глобалдык интернет тармагын сөз кылуу керек. "Акыркы бир катар изилдөөлөр көрсөткөндөй, "санариптик" иш-аракеттердин айлана-чөйрөгө тийгизген таасири бааланбайт. Көптөн бери санариптик технология жашыл деп эсептелген. Бирок, жаңы фактылар пайда болуп, иликтенип жатканда, бул баа тескерисинче өзгөрдү. 2017-жылдын декабрь айында чыккан Франциянын айлана-чөйрөнү коргоо жана энергияны натыйжалуу пайдалануу боюнча агенттигинин отчету санариптик технологияны интенсивдүү колдонуу көмүр кычкыл газынын эмиссиясына олуттуу таасирин

тийгизгенин тастыктады. "Гринпистин" эсептөөлөрү боюнча, 2021-жылы дүйнөлүк электр энергиясын керектөөдө глобалдык санариптик экосистеманын үлүшү 16% ды түздү. Чындыгында, бир интернет издөө сурамга жооп берген маалыматты жөнөтүүчү жана сактоочу машиналарды иштетүү үчүн керектүү энергияны иштеп чыгууда орточо эсеп менен 6 грамм CO₂ бөлүп чыгаруу менен коштолот. Парник газдарынын "санариптик" эмиссиясынын төрт негизги булагы болуп төмөнкүлөр саналат:

- санариптик шаймандарды өндүрүү;
- маалымат борборлорун муздатуу;
- программалык камсыздоону колдонуу;

- электрондук почтаны сактоо жана жөнөтүү. ЖИА сыяктуу корпорациялардын өз сервистеринин ишин камсыз кылуу үчүн жалаң гана "жашыл" электр энергиясына өтүү жөнүндө бир нече жолу арыздары автоматтык түрдө Интернет-кызматтардын өздүк наркынын бир нече эсе көбөйүшүнө алып келет.» [3].

Санариптик технологиялардын айрым түрлөрүнүн экологияга тийгизген зыяндуу таасиринен улам, заманбап коомдо санариптештирүү маселеси боюнча өз көз карашын терс билдирген адамдар пайда болду, экоактивисттер деп аталган адамдар жылуулук электр борборуна жана атомдук электр станцияларына күн панелдеринин пайдасына тыюу салууну сунушташты.

Изилденген материалдан экоактивисттер туура деп айтууга болот, бирок жарым-жартылай гана. Санариптештирүү-айлана-чөйрөгө пайда да, зыян да алып келген коомбуздун өнүгүүсүнүн жаңы этабы. Санариптик технологияларды колдонуунун кесепеттери так кандай болорун жана алар экологияга кандай таасир этерин алдын ала айтуу мүмкүн эмес. Санариптештирүү заманбап коомго мындай технологияны өнүктүрүүгө жана маанисиз баш тартууга мүмкүндүк берет, айрыкча жакынкы он жылдыктарда санариптештирүүнү андан ары өнүктүрүү боюнча программалар экологияга минималдуу зыян келтирүүнү жана маалыматтык технологияларды экологиялык сегментке андан ары киргизүүнү эске алуу менен түзүлүүдө.

Экологияга санариптик технологиялардын таасиринин оң жана терс жактарын талдап, экологиялык технологиялар айлана-чөйрөгө техногендик жүктү азайтат деген тыянак чыгарууга болот. Заманбап техникалар жана жабдуулар ресурстарды туура пайдаланууга жана айлана-чөйрөнүн абалын жакшыртууга мүмкүндүк берет, бирок санариптин экологияга тийгизген таасиринин бардык оң жактары менен жалпысынан экологиялык абалды жакшыртуу үчүн иштөөнү улантуу маанилүү.

Эң биринчиси, технологияларды киргизүүдө көптөгөн адамдар жумушсуз калуу ыктымалы, мисалы, кассир-сатуучулар, көптөгөн банк жана өкмөт кызматкерлери, бухгалтерлер, операторлор, супервайзер ж. б. ушул сыяктуу компьютерге байланыштуу кесиптер. Ошентсе да, эксперттер жакынкы жылдары машиналар адамдардын ордун баспайт дегени менен, келечекте адам жасаган жумуштар азайгандан-азая бермекчи.

Адамдардын санарип торуна кабылуу фактору дагы тынчсыздандырат. Кеп гаджеттерден көз каранды болушунда эмес. Адам жөнүндөгү маалыматтар электрондук ыкмада сакталып ал башка бирөөнүн колуна түшүп калуусу мүмкүн. Бирок коркпой эле койсок болот, жеке маалыматтар эбак эле социалдык тармактарга, түрдүү сайттарга өтүп кеткен. Жана аны биз өз колубуз менен жасаганбыз.

Ушундай эле абал коммерциялык ишканаларга тиешелүү. Тармакка кошулуу менен ою бузуктар зыяндуу программалардын жардамы менен баалуу маалыматтарды уурдап кетиши мүмкүн. Маалыматты коргоо үчүн кошумча коргонуу чаралары зарыл болот.

Адамдардын техникалык жактан сабатсыздыгы - бул дагы кемчилик. Технологиялардын максималдуу эффективдүүлүгүн камсыздандыруу үчүн бардыгы эле аны үйрөнүүгө даяр эмес.

Жана акыркысы, электрондук сактоодо түзүлүштөрдүн техникалык бузулуусу да тобокелдикке коет. Албетте, каалайбызбы же каалабайбызбы бул заман талабы. Ошондуктан жаман жактарын ойлобой жакшы жагын ойлосо сөзсүз ийгилик коштомочу.

*Нышанбаева Ж.М., аспирант
И.Арабаев атындагы Кыргыз Мамлекеттик Университети*

БАШТАЛГЫЧ КЛАССТЫН ОКУУЧУЛАРЫНЫН СЫНЧЫЛ ОЙ ЖҮГҮРТҮҮСҮНҮН ӨСТҮРҮҮНҮН НЕГИЗИ ЖАНА АНЫН МЕТОДИКАСЫ

Аннотация

Сынчыл ой жүгүртүү маданиятын калыптандыруунун ыкмалары менен жолдорун айтпаганда дагы, социалдык кырдаалды же өзүнүн жүрүм-турумун сын көз менен баалоо үчүн кантип конструктивдүү окутуу керектиги жөнүндө мектеп эч качан өз алдынча көйгөй жараткан эмес. Педагогика учурда Кыргыз Республикасынын билим берүү улуттук доктринасын жана педагогикалык билимдин өнүгүү логикасын жетекчиликке алып, коомдун жана мамлекеттин социалдык заказын аткарат. Ошондуктан бул макалада кыргыз тилиндеги сынчыл ойдун негизи жана орду каралды жана камтылды. Сынчыл ой жүгүртүү деген эмне? Бул адамдын айланасында болуп жаткан окуяларга чындап баа берүү, андагы өзүнүн аныктоо жөндөмү. Муну ар бир чоң адам жасай албайт. Демек, бала кезден баштап жеке мүнөзгө ээ болгон өз алдынча ой жүгүртүүнү өркүндөтүү керек. Сынчыл ой жүгүртүүнү өнүктүрүү - бул өз ара аракеттенүүнүн табигый жолу; ой жүгүртүүнү өнүктүрүү үчүн баштапкы чекит.

Учкул сөздөр: Сынчыл ой-пикир, талдоо, баалоо, окуучулар, коом, мектеп, класс, технология, калыптандыруу, жамаат.

Биздин макаланын жыйынтыгы айтып тургандай болумушту түзүүнүн жаңы социалдык жана жеке максаттарын ишке ашыруу мезгилинде ар бир адамдын жана бүтүндөй коомдун алдында татаал маселе турат. Аларга: болуп жаткан окуяларды талдай билүү; учурдагы окуяларга карата башка көз карашка чыдамдуу болуу; божомолдорду текшерүү, керек болгон гипотезалар деп эсептөө жана бул сыноого туруштук бербегендерден баш тартуу; өзүнүзгө жана курчап турган дүйнөгө болгон сын көз карашка карата мамилени иштеп чыгуу ж.б. кирет. Бүгүнкү күндүн социалдык чындыгы коом үчүн бир топ көйгөйлөрдү жаратууда. Бирок, болуп жаткан окуяларга калктын жана жеке адамдардын сын көз карашы менен баа берүүсү көйгөйлөрдү чечүүнүн адекваттуу тандоосуна алып келбейт жана "оор кырдаалдан" чыгууга өбөлгө түзбөйт. Философтордун сөздөрү социалдык абалды жана анын деңгээлине жетип, адамдарды чыныгы кырдаалды баалоодон алыстатат. Коомдогу массалык сын туура чечим кабыл алууга жардам бербейт.

Философтор биздин көйгөйлөрүбүз белгилүү бир деңгээлде көйгөйлүү маселелерди чече албагандыгыбыздан, кырдаалды сын көз менен баалап, рационалдуу чечим таба албагандыгыбыздан жана жөн эле сын менен алектенбестен көз каранды экендигибизден далаалат берип турганы шексиз. Мындай сындын пайдасыздыгынын себебин биз коом берилген суроолорду кантип туура чечүүнү билбестен, ошондой эле туура сындап жаткандыгынан көрөбүз.

Башталгыч класстын окуучуларынын сынчыл ой жүгүртүү маданиятын калыптандыруунун ыкмалары менен жолдорун айтпаганда дагы, социалдык кырдаалды же өзүнүн жүрүм-турумун сын көз менен баалоо үчүн кантип конструктивдүү окутуу керектиги жөнүндө мектеп эч качан өз алдынча көйгөй жараткан эмес. Педагогика учурда Кыргыз Республикасынын билим берүү улуттук доктринасын жана педагогикалык билимдин өнүгүү логикасын жетекчиликке алып, коомдун жана мамлекеттин социалдык заказын аткарат. Билим берүүнүн негизги максаттарынын катарында доктринада: балдардын жана жаштардын ар тараптуу жана өз убагында өнүгүшү, алардын чыгармачылык жөндөмдүүлүктөрү, өзүн-өзү тарбиялоо жөндөмдөрүн калыптандыруу, инсанды өзүн-өзү ишке ашыруу; бирдиктүү дүйнө тааным жана заманбап калыптануу балдардагы жана жаштардагы илимий дүйнө таанымдын байытуу жана жогорулатуу- деген принциптер бар экендигин айтып коюу зарыл. Бул максаттарга чыгармачыл жана сынчыл ой жүгүртүүнүн табияты, ошондой эле аны өнүктүрүүнүн методдору жана каражаттары жөнүндө билимибизди тактап жана толуктамайынча жетишүүгө болбойт.

Педагогиканын милдети - өз алдынча ой жүгүртүп, иш-аракет кыла алган адамды тарбиялоо жана бул адамдын коомдук турмушка активдүү катышуусун болжолдойт. Педагогикалык авторитаризмден баш тартуу, болуп жаткан окуяларга баа берүүдө бир

жактуулук билим берүү тутумунда көп кырдуу илимий изденүүнү талап кылат жана алардын арасында баштапкы класстын окуучуларынын ой жүгүртүү, айрыкча сынчыл ой жүгүртүү жөндөмдөрүн өнүктүрүү көйгөйү бар. Мугалимдер баштапкы класстын окуучуларын окутууда негизги басым баштапкы класстын окуучуларынын берилген маалыматты өздөштүрүүсүнө жана алардын окуу материалын механикалык жактан жаттап алуусуна эмес, окуучулардын ой жүгүртүүсүн өркүндөтүүгө багытталаарын эбак эле белгилешкен. Аналитикалык жактан изилдөөгө алынган аймакты карап чыгууну үйрөтүү керек, бул ажыроо, бөлүнүү, принциптерди изилдөө, элементардык принциптер, ошонун негизинде сынчыл ой жүгүртүү демонстрациялык мүнөзгө ээ болот. Белгилүү болгондой, адамдын интеллектуалдык өнүгүшү биздин мезгилде билимдин көлөмү, эс тутумда сакталып калган маалымат, күндөн-күнгө өсүп жаткан илимий маалымат менен эмес, сынчыл талдоо аркылуу адамдын керектүү билимди тандап алууга даярдыгы менен аныкталат, ошондой маалыматты түшүнүү жана өз алдынча чечим кабыл алуу менен белгиленет.

Окуу процессинде баштапкы класстын окуучулардын сынчыл ой жүгүртүүсүн калыптандыруу заманбап шарттарда мектептин алдына коюлган жаңы милдеттерге байланыштуу жана өзгөчө мааниге ээ. Жеке адамга багытталган педагогикада сынчыл ой жүгүртүүнү калыптандыруу усулдары заманбап коомдун өнүгүшүнө жана инсандын ички дүйнөсүнө көңүл буруунун деңгээлине дал келиши керек. Педагогика баштапкы класстын окуучуларынын теориялык жана практикалык, жемиштүү жана репродуктивдүү ой жүгүртүүсүн калыптандыруу жөнүндө жетиштүү түшүнүккө ээ, ошондой эле билимди өздөштүрүү процессинде чыгармачыл, көйгөйлүү ой жүгүртүүнү өркүндөтүү каражаты катары көйгөйлүү окутуунун бирдиктүү концепциясы бар. Бирок, баштапкы класстын окуучуларына сабак берген мугалимдер тарабынан жетиштүү деңгээлде изилденген ой жүгүртүүнүн бардык түрлөрүнүн арасында сынчыл ой жүгүртүү сыяктуу маанилүү түр аз сүрөттөлгөн. Көпчүлүк мугалимдер сынчыл ой жүгүртүүнү баштапкы класстын окуучуларын окутуунун оптималдуу формаларын жана методдорун табууга умтулушат, бирок мугалимдер тарабынан баштапкы класстын окуучуларынын окутуу процессинде жана тарбиялык иш-чара алып баруу тегерегинде жана аларды турмушка даярдоодо сынчыл ой жүгүртүүнү калыптандырууга дээрлик көңүл бурулбайт десек болот.

Сынчыл ой жүгүртүүнү өнүктүрүү - бул өз ара аракеттенүүнүн табигый жолу; ой жүгүртүүнү өнүктүрүү үчүн баштапкы чекит. Адамдар эмне менен алектенип жаткандыгы, эмнеге жана эмне үчүн ишенгендиги жөнүндө ойлонушу керек. Бул суроолорсуз бир күн да өтпөшү керек. Сынчыл ой жүгүртүү деген эмне? Диздин диссертациялык жумуштун жыйынтыгы айтып тургандай, бул адамдын айланасында болуп жаткан окуяларга чындап баа берүү, андагы өзүнүн аныктоо жөндөмү. Муну ар бир чоң адам жасай албайт. Демек, бала кезден баштап жеке мүнөзгө ээ болгон өз алдынча ой жүгүртүүнү өркүндөтүү керек. Сынчыл ой жүгүртүүнүн өнүгүү деңгээли - алынган маалыматтын көлөмү эмес, аны турмушта колдоно билүү. Демек, мугалимдин алдында баштапкы класстардын окуучуларынын сынчыл ой жүгүртүүсүн калыптандыруу боюнча маанилүү милдет турат. Акыркы жылдар билим берүү тарыхына өзүлөрүнүн түзөтүүлөрүн киргизишти. Окуучуларды байкоо, кесиптештер менен баарлашуу, ар бир жек инсандын жеке байкоосунан жыйынтык чыгарсак-азыркы окуучулар мурункудай эмес. Кайсы гана мугалим болбосун, ал өзүнүн азыркы окуучулары менен анча алыс эмес өткөн окуучуларын салыштырып айтып берет. Негизинен, жаңы билим берүү стандарттарынын айырмачылыгы алардын жаңы социалдык тажрыйбаны аң-сезимдүү жана жигердүү өздөштүрүү аркылуу баланын өзүн-өзү өркүндөтүү жана өркүндөтүү жөндөмүн өнүктүрүүгө багытталгандыгында. "Билимге негизделген" ыкма "компетенттүүлүк" ыкмасы менен алмаштырылууда. Заманбап билим берүү баланы "тамактандыруу" менен эмес, аны "тамак алып, даярдоону" үйрөтүү, окуу иш-аракеттерине, өз алдынча билим алууга даам берүү.

Сынчыл ой жүгүртүү технологиясы - Америка педагогикасынын "ойлоп табуусу". Анын негизи окуучу жана мугалимдин чыгармачыл кызматташтыгына, окуучулардын ар кандай материалга аналитикалык мамилесин өркүндөтүүгө негизделген. Бул технология материалды

жаттоо үчүн эмес, көйгөйдү жаратуу жана анын чечимин табуу үчүн иштелип чыккан. Сынчыл ой жүгүртүү - бул идеяларды жана мүмкүнчүлүктөрдү чыгармачыл интеграциялоо, түшүнүктөрдү жана маалыматтарды кайра карап чыгуу жана реструктуризациялоо татаал процесси. Бул бир эле мезгилде бир нече деңгээлде пайда болгон таанып-билүүнүн жигердүү жана интерактивдүү процесси. Сынчыл ой жүгүртүү терс баа берүү же сындоо дегенди билдирбейт, ал эми негиздүү чечимдерди кабыл алуу үчүн ар кандай ыкмаларды акылдуулук менен карап чыгууну билдирет. Сынчыл ой жүгүртүүгө багыт алуу эч нерсе бекеринен кабыл алынбайт деп болжолдойт. Ар бир окуучу, авторитетине карабастан, окуу планынын контекстинде өз пикирин иштеп чыгат. Сынчыл ой жүгүртүү - жаңы суроолорду берүү, ар кандай аргументтерди иштеп чыгуу жана өз алдынча ойлонуп чечимдерди кабыл алуу.

Кыргыз тили мугалимдеринин айтымында, критикалык ой жүгүртүүнүн мүнөздүү белгилери: жаңы идеяларга ачык болуу, өз пикири, өз сотторунун чагылышы. Окуу процессине кызыгууну жана тема боюнча окуу материалын жигердүү кабыл алууну жогорулатуу. Сынчыл ой жүгүртүүсүн өркүндөтүүгө өбөлгө түзгөн окуу шарттарынын белгилүү бир топтому бар. Демек, алар:

- 1.Сынчыл ой жүгүртүү боюнча тажрыйба топтоого убакыт жана мүмкүнчүлүк түзүп берүү;
- 2.Окуучуларга ой жүгүртүүгө мүмкүнчүлүк түзүп берүү;
- 3.Ар кандай идеяларды жана көз-караштарды кабыл алуу;
- 4.Окуучулардын билим берүү процессиндеги активдүүлүгүн жогорулатуу;
- 5.Окуучуларды шылдыңдоо коркунучу жок экенине ынандыруу;
- 6.Ар бир окуучу сын көз менен кароого жөндөмдүү экендигине ишенүү;
- 7.Сынчыл ой жүгүртүүнүн көрүнүшүн баалай билүү.

Муну менен баштапкы класстын окуучулары төмөнкүлөрдү аткарышы керек:

- 1.Өзүнө болгон ишенимди өрчүтүү жана алардын ой-пикирлеринин баалуулугун түшүнүү;

- 2.Окуу процессине жигердүү катышуу;

- 3.Ар кандай пикирлерди сый менен угуу;

- 4.Экөөнүн тең пикирин айтууга жана башкалардан алыс болууга даяр болуу.

Орто мектепте сынчыл ой жүгүртүүнү өркүндөтүү практикасы реалдуу шарттардын жоктугу менен татаалдашат, буга биз мектеп окуучуларында сынчыл ой жүгүртүүнү өнүктүрүүнүн бирдиктүү концепциясын иштеп чыгуу зарылчылыгын инсанды өнүктүрүүнүн шарты жана мазмундуу модели деп эсептейбиз. Сынчыл ой жүгүртүүнүн көндүмдөрүн жана сапаттарын өркүндөтүүнүн педагогикалык куралдары дагы андан ары негиздөөнү талап кылат. Массалык мектепте билим берүү көбүнчө формалдуу мүнөзгө ээ. Кээ бир сабактарды окутууда окуучулар ашыкча маалыматтык жүктөлүшү менен катар, гуманитардык жана философиянын ролун так баалабагандык байкалат. Сынчыл ой жүгүртүүнү өркүндөтүү жарым-жартылай жаңы технологияларды колдонуу менен баштапкы класстын сабактарын окутууда жүзөгө ашырылат. Буга байланыштуу баштанкы класстагы сабактардын потенциалы ачык-айкын ишке ашпай жатат. Орто билим берүү уюмдарында баштапкы класстын окуучуларын окутуу жалпы ой жүгүртүүнү жана айрыкча сынчыл ой жүгүртүүнү өнүктүрүүгө багытталган методикалык иштеп чыгуулар тарабынан колдоого алынбайт. Аларды андай багытка окутуу үчүн, ой жүгүртүүнүн белгилүү сапаттарынын өнүгүшүн, ошондой эле ушул максаттарда колдонулган ыкмаларды өркүндөтүү принциби сакталбайт. Заманбап адам тигил же бул деңгээлде, коомдун өнүгүүсүнүн өзгөчөлүктөрү менен түзүлгөн объективдүү шарттардан жана алардын инсан тарабынан чагылдырылышына таасир эткендиктен, сынчыл ой жүгүртүү сапаттарына ээ. Бирок индивидуалдык сапаттардын болушу бүтүндөй ой жүгүртүүнүн өзгөчө абалынын калыптанышына кепилдик бербейт.

Сынчыл ой жүгүртүүнүн өз ара сапаттарынын жыйындысы гана демократиялык коомдогу эркин жана чыгармачыл адамга мүнөздүү ой жүгүртүүнүн моделин билдирет. Демек, коомдун ушул типтеги адамга болгон муктаждыгы билим берүү тутумунда чагылдырылышы керек. Дидактикада "сынчыл ой жүгүртүү" категориясы жок экендигине карабастан, критикалык ой жүгүртүүнүн өнүгүшүнүн актуалдуулугу ал тарабынан таанылат, анткени

анда сынчыл ой жүгүртүүнүн айрым сапаттарынын калыптанышын болжолдогон максат коюу аныкталат.

Айрым "акылдуулар" бир жыл алдыга ойлогон адамдар нан өстүрүшөт деп айтышкан. 10 жыл алдыны ойлогон адамдар бак өстүрүшөт, ал эми 100 жыл алдыга ойлогон адамдар жаш муундарды тарбиялашат- деп айтышкан. Илимпоздор маалыматтын тез өсүшү менен байланышкан биздин тез өзгөрүп турган мезгилибизде ой жүгүртүүнүн структурасында адамзаттын билиминин көлөмү жогорку темп менен өсүп жаткандыгын белгилешет. Ойлоону процесси даяр чечими жок тапшырма же көйгөй пайда болгондо башталат. Эгерде бир нерсени түшүнүүгө каалоо бар болсо, анда бул жерде дагы ой жүгүртүү жөнүндө сөз болуп жатат.

Заманбап мектеп окуучуларынын арасында окууга болгон мотивацияны кантип жогорулатууга болот? Окуучуларды билим берүү процессине кантип тартуу керек? Кантип үйрөнүүгө үйрөтүү керек? Ушул суроолорду ар бир мугалим күн сайын өзүнө-өзү берип турат. Бул маселелерди салттуу класс-сабак тутумуна гана таянуу менен чечүү мүмкүн эместиги түшүнүктүү. Окутууга болгон мамилени өзгөртө турган мезгил келди, анын борборунда мугалим эмес, окуучу өзү болушу керек. Окутуунун ар кандай методдорун билгичтик менен колдонуу гана окуучуларды өзүлөрү билим алууга түрткү берген шарттарды түзөт.

Башталгыч мектеп жашындагы балдар менен иштөөдө окуучулардын ой жүгүртүү жөндөмдөрүн өркүндөтүп, алардын жемиштүү ой жүгүртүүсүнө шарт түзө турган иштин ушундай ыкмаларын издештирип табуу зарыл. Бирок баштапкы класстын окуучулары натыйжалуу ой жүгүртүүнү үйрөнө алабы? Акылдын башка сапаттары сыяктуу эле, ой жүгүртүүнү да өнүктүрсө болот. Ой жүгүртүүнү өнүктүрүү - бул ой жүгүртүү жөндөмүн өркүндөтүү. Башталгыч класстын окуучуларынын акыл-эс ишмердүүлүгүн калыптандырууда оң натыйжаларга жетүүгө мүмкүндүк берген инновациялык методдордун бири - сынчыл ой жүгүртүүсүн өнүктүрүү технологиясы. Бирок, психологиялык-педагогикалык адабияттарды анализдөө, массалык тажрыйбаны изилдөө, педагогикалык теорияда жана практикада акыл-ойду калыптандыруу каражаты катары критикалык ой жүгүртүүнү өркүндөтүү технологиясын пайдалануу боюнча жетиштүү материал топтоло электигин көрсөтүп турат.

Инновациялык формаларды жана каражаттарды, тактап айтканда, критикалык ой жүгүртүүнү өркүндөтүү технологиясын практикалык колдонуунун негизинде баштапкы мектеп окуучуларынын акыл-эс ишмердүүлүгүн калыптандыруунун педагогикалык шарттары жетишерлик деңгээлде изилдене элек.

Азыркы учурда, жеке адамга багытталган окутуу тренингдин артыкчылыктуу багыты катары тандалып алынганда, биз аны бир жагынан мазмундуу жана практикалык, экинчи жагынан жеткиликтүү жана кызыктуу кылуу максатыбызды койдук. Ар кандай жаңылык, сиз билгендей, колдоодо, жактырууда же каршылык көрсөтүүдө экендиги талашсыз. Мугалим үчүн бул дагы бир кыйналган нерсе: сабактарыңды кандайча кызыктуу жана мазмуну боюнча кеңири өткөрүү керек.

Сынчыл ой жүгүртүү технологиясы актуалдуу, анын колдонулушу сабакты жандандырууга, кызыктуу жана эмоционалдуу кылууга мүмкүнчүлүк берет деген тыянакка келиши бул зарыл нерсе жана шарт.

Кызыгуу маселеси боюнча адабияттарды анализдеп чыккандан кийин гипотеза келтирилген: эгер сиз сынчыл ой жүгүртүүнү өркүндөтүү технологиясынын ыкмаларын колдонсоңуз, анда окуучулардын акыл-эс аракетин активдештире аласыз:

- суроолорду бере билүү;
- негизги нерсени бөлүп көрсөтүү мүмкүнчүлүгү;
- салыштыруу жасай билүү;
- себеп-натыйжа мамилелерин түзүү жана тыянак чыгаруу мүмкүнчүлүгү;
- маалыматтын маанисин көрө билүү, көйгөйдү толугу менен түшүнүү;
- маалыматты издөө, талдоо жана чыгармачылык менен иштеп чыгуу мүмкүнчүлүгү.

Пайдаланылган адабияттар

1. Батманов И.А. Краткое введение в изучение киргизского языка [Текст] / И. А. Батманов ; Кирг. филиал Акад. наук СССР. Ин-т языка, лит-ры и истории. — Фрунзе : Киргизгосиздат, 1947 (тип. № 1). — 115 с.
2. Радлов Василий Васильевич // Большая советская энциклопедия: [в 30 т.] / под ред. А. М. Прохорова — 3-е изд. — М.: Советская энциклопедия, 1969.
3. Юнусалиев Б.М. Избранные труды / Б. М. Юнусалиев; [Редкол.: Б. О. Орузбаева (пред.) и др. - Фрунзе : Илим, 1985. - 509 с
4. Мамбетакунов, Э. Педагогикалык изилдөөлөр методологиясы жана технологиясы [Текст] / Э. Мамбетакунов. – Бишкек: Техник, 2015. –128 б.
5. Раисова, А.Б. Реализация интерактивного подхода в комплексном обучении профессионально-центрированной иноязычной речевой деятельности /А.Б. Раисова // Международная научно-практическая конференция «Межкультурная коммуникация и СМИ». Барнаул: Издательство Алтайского государственного университета. – 2011. – Т. 2. – С. 250- 255.

*Нышанбаева Ж.М., аспирант
И.Арабаев атындагы Кыргыз Мамлекеттик Университети*

СЫНЧЫЛ ОЙ ЖҮГҮРТҮҮ ЖАНА АНЫН БАЙЫРКЫ МЕЗГИЛГЕ ТААНДЫК АБАЛЫ ЖАНА МЕТОДИКАСЫ

Аннотация

Билим берүүнүн негизги максаттарынын катарында доктринада: балдардын жана жаштардын ар тараптуу жана өз убагында өнүгүшү, алардын чыгармачылык жөндөмдүүлүктөрү, өзүн-өзү тарбиялоо жөндөмдөрүн калыптандыруу, инсанды өзүн-өзү ишке ашыруу; бирдиктүү дүйнө тааным жана заманбап калыптануу балдардагы жана жаштардагы илимий дүйнө таанымын байытуу жана жогорулатуу- деген принциптер бар экендигин айтып коюу зарыл. Бул максаттарга чыгармачыл жана сынчыл ой жүгүртүүнүн табияты, ошондой эле аны өнүктүрүүнүн методдору жана каражаттары жөнүндө билимбизди тактап жана толуктамайынча жетишүүгө болбойт.

Бул макалада кыргыз тилинин байыркы мезгилге таандык сынчыл ой жүгүртүү - адамдын акыл-эс бөлүгүнүн өзгөчө абалы деген багыттагы автордун изилдөөсү камтылган. Ошентип, сынчыл ой жүгүртүү, адамдын акыл-эс бөлүгүнүн өзгөчө абалы катары, илгерки замандарда пайда болуп, ар кандай даанышмандар, кеңешчилер, ойчулдар жана жөнөкөй адамдар татаал турмуштук маселелерди тез арада чечүү зарылчылыгына туш болушкан. Булар алардын иш-аракеттеринин варианттары жөнүндө кызуу кандуулук менен ойлонуп, логиканы толук кубаттуулукка буруп, окуялардын өнүгүү ыктымалдуулугун жана алардын таасиринин кесепеттерин кылдаттык менен карап чыгууну талап кылган..

Учкул сөздөр: Байыркы доор, абал, сынчыл ой-пикир, окуучулар, коом, мектеп, класс, технология, калыптандыруу, жамаат.

Окумуштуулар азыркы учурда дүйнө жүзүндө 7000ден ашуун тил бар деп жүрүшөт. Бул да так маалымат эмес, мүмкүн андан да көптүр. Ошол тилдердин арасында аз болгондо алты миң жылдык тарыхты кечирген, Орто Азиядагы эң байыркы элдердин бири болуп эсептелген кыргыз элинин улуттук тили - кыргыз тили да кирет. Билим берүүнүн негизги максаттарынын катарында доктринада: балдардын жана жаштардын ар тараптуу жана өз убагында өнүгүшү, алардын чыгармачылык жөндөмдүүлүктөрү, өзүн-өзү тарбиялоо жөндөмдөрүн калыптандыруу, инсанды өзүн-өзү ишке ашыруу; бирдиктүү дүйнө тааным жана заманбап калыптануу балдардагы жана жаштардагы илимий дүйнө таанымын байытуу жана жогорулатуу- деген принциптер бар экендигин айтып коюу зарыл. Бул максаттарга чыгармачыл жана сынчыл ой жүгүртүүнүн табияты, ошондой эле аны өнүктүрүүнүн методдору жана каражаттары жөнүндө билимбизди тактап жана толуктамайынча жетишүүгө болбойт. Тилдин материалдык жактан функционалышы тарыхый-социалдык чөйрө курчаган индивиддин психологиялык жүрүм туруму менен тыгыз байланыштуу. Демек адам баласынын тили - өзүнчө структурага жана мааниге ээ болгон сейрек кездешүүчү кубулуш. Ал адамдарды бири-бири менен өз ара байланыштырып туруучу негизги курал гана болуп саналбастан, конкреттүү тилде сүйлөгөн элдин, улуттун тарыхын, маданиятын, адабиятын, каада-салтын, нарк-насилин, психологиясын, философиясын ичине камтыган курулуш да болуп саналат.

Академик Б.М. Юнусалиев кыргыз тилинин өнүгүшүн үч мезгилге бөлүштүрөт:

1. Байыркы мезгил (VIII- IX к).
2. Ортоңку мезгил (X-XV к).
3. Жаңы мезгил (XV к башталат): а) XV - XVIII к. кыргыз урууларынын түштүк аймагында жашашы, иран, араб сөздөрүнүн кыргыз тилине кириши; б) XVIII-XX к. Октябрь революциясына чейинки мезгил; в) Совет мезгили – 1917- жылынан тартып[1].

1. Байыркы кыргыз доору. Бул доор биздин замандын V-X кылымдарына туура келет. Тюркология илиминде кыргыз тилинин калыптанышы жана тарыхый жактан өнүгүшү жөнүндө бирдиктүү пикир жок. Кыргыз тилинин калыптанышы жана тарыхый жактан өнүгүшү жөнүндө орус окумуштуулары академик А. А. Самойлович[2], профессор Н. А. Баскаков[3]. 1950-жылдардагы түрк тилдерин изилдеген эмгектеринде учкай жазып кетишет. Алардын пикирлери боюнча кыргыз элдик оозеки тилинин калыптаныш тарыхы үч доорду камтыйт. Бул пикирди академик Б. М. Юнусалиев[1] дагы 1959-жылдары жазган илимий

иштеринде ырастап кеткен. Кыргыз оозеки тили менен кошо кыргыз жазма тили пайда болгондугу тарыхта белгилүү экендигин айрым окумуштуулар айтып келген. Байыркы кыргыздардын биздин доорго чейин жеткен китептери - таштагы оймо-чиймелери жана жазуулары болуп эсептелинет. Кыргыз тили тарыхый узак мезгилди басып өткөн. Кыргыздар б.з. чейинки алтынчы кылымда эле ЭнеСайда өздөрүнүн алгачкы мамлекетин түзүшкөндүгү белгилүү. Байыркы кыргыздар биздин заманга чейинки доордо эле тарыхта белгилүү болгондой Орхон Энесай жазууларын пайдаланышкан. Азыркы учурда табылган байыркы кыргыздардын таш жазууларынын саны 120дан ашып калды. Алардын көпчүлүгү Орхон-Энесай, Миң-Суу өрөөнүндө 85, Монголияда, Таласта, Фергана, ЫсыкКөлдө, Кавказда, атүгүл Венгрияда жолуккан жазуулар бар. Белгилүү тюрколог И. А. Батмановдун[4] пикири боюнча булардын таралган борбору байыркы кыргыздар жашаган жерлерге туура келет. Энесай эстеликтеринин качан жазылгандыгы жөнүндө так маалымат жок. В. В. Радлов[5] б. з. 7-8-кылымда пайда болгон дейт, С. Е. Малов[6] шарттуу түрдө 5-6-кылымга такайт, ал эми И. Батманов Таластан табылган жазуулардын Энесайдагы кыргыздар 5-9 кылымда ала келген болуш керек деген божомолун айтат. Орхон-Энесай текстерин түзүүчүлөр колдонгон жазуулар өзүнчө бир белгилердин бирдиктүү системасын түзөт. Алар статистикалык жагынан гана айрымаланат. Орхон эстеликтери жогортон төмөн, ондон солго карай окулуп, жазылат. Анда баш жана кичине тамгалар жок. Энчилүү жана жалпы аттар бирдей даражада жазылган. Сан атоочтор сан менен эмес тамга менен белгиленген. Үндүү тыбыштар сөз ичинде бирде жазылса, бирде жа- зылбай калган. Орхон-Энесай эстеликтеринде сакталган байыркы кыргыз алфавити 38 тыбыштан турат. 10 кылымдын аягында кыргыздар Орхон-Энесай жазмасынан уйгур жазмасына өтүшкөн. Орхон-Энесайдагы руна жазма эстеликтерин В. В. Радлов, Е. Малов сыяктуу окумуштуулар кыргыздыкы деп эсептешет. Чынында эле кыргыздар ошол руна жазма эстеликтери табылган Энесайдагы Миңсуу ойдуңунда V кылымдарда мекендегини белгилүү. V-VI кылымдарда Ортоңку Эне-Сай ойдуңун ээлеген кыргыздар мамлекет түзгөндүгү, алар Алтай, Саян, Кан тоолорунун жака белинде Айдың көлдүн жээгинде көчүп-конуп жүрүшкөндүгү тарыхый булак-тарда жазылат. VII кылымдын аягында Көгмөндү ойдуңунда көчүп жүрүшкөн кыргыздар Барсбекти хан көтөрүшкөн. Миңсуу өрөөнүндөгү Айдың көлдүн тегерегинен табылган таш жазууларда кыргыз каганы Барсбекти жана Тибетке элчи болуп кеткен иниси жөнүндө жазуулар бар экендигине күбө болобуз. Орхон-Энесай жазууларындагы текстерде Барсбек жөнүндө төмөнкүдөй маалымат кездешет: Барс бег эрти, каган ат бунта биз биртимиз, синдим кунчуйуг биртимиз; өзи йаңылты, каганы өлти, будуны күң кул болты. «Көгмен пир суб иднсиз калмазун», - тийин, аз кыргыз будуныч йарат (ып) келтимиз сүнүс демиз илин... Йашына кыргыз тана сүледимиз; сүнүч батыма карыг сокипен, көгмен йышыч тога йорып, кыргыз будуныг уда басдымыз; Кыргыз каганын өлтүртүмиз, илин алтымыз... башлайу кыргыз каганыг бал-бал тиктим...» (Орхон-Энесай текстери, 1982, 54-67). Азыркы кыргыз тилине бул текст мындай которулат: «Барсбек эле каган атагыңды мында биз бердик, синдимди жар кы-лып бердим. өзү жаңылды, каны өлдү, эли күң, кул болду. Көгмөн жер суусу ээсиз калбасын деп, аз кыргыз элин (журтун) карап келдик, сүнгүштүк (найза сайыш-тык) эли менен... Жазында кыргызга карай жортулдадык. Сүңгү (найза) бою карды жиреп, көчмөн черик (жышын) ашып кыргыз журтун уйкуда бастык... Кыргыз канын өлтүрдүк, элин алдык (чаптык)... Кыргыз каганды баштап балбал тиктим...». Мына ушул жазууларда сынчыл ой-пикирди туюнткан маанилер бар экени талашсыз. Ушул жазуудагы сынчыл ой жүгүртүү деген түшүнүк көптөгөн изилдөөчүлөрдүн көңүлүн бурду. Бул кокусунан эмес. Адамдын ишмердигинде критикалык ой жүгүртүү ажырагыс байланышта. Адам сын көз-караш тууралуу эч нерсе билген эмес болушу мүмкүн, бирок, анын ой жүгүртүүсү ар дайым сын орнотуу ушул болот. «Барсбек эле каган атагыңды мында биз бердик, синдимди жар кы-лып бердим. өзү жаңылды, каны өлдү, эли күң, кул болду» - деген сөздү алсак, сынчыл ой-пикирдин жогоруда белгиленген аспектилери ойдун тарыхы сынчыл ой жүгүртүүнүн ажырагыс элементи болуп саналат деген жыйынтыкка алып келет. Көйгөйлөрдү сынчыл ой-жүгүртүү жөнүндө маселени, кандайча болуп негизги идея сынчыл ой-жүгүртүү экенин далилдөө

кыйынчылыкка турбайт. Бул суроого берилген жооптун бир мүмкүндүгү таратуунун формалдуу жана формалдуу эмес ыкмаларынын өз ара мамилелеринин көйгөйлөрүн кароо менен өтүп, буга байланыштуу – ой жүгүртүүнүн көйгөйлөрүн талкуулоо менен кесилишет. Барсбектин тегерегиндеги ой-толгоо, болгон окуянын эмес, келип чыккан доорунда сынчыл ой жүгүртүүнүн маанисин баяндайт. Ошондой эле сынчыл ой жүгүртүү күнүмдүк турмушта натыйжалуу чечимдерди кабыл алууга жардам берет дегендикти камтыйт. Сынчыл ой-пикирдин интеллектуалдык тамырлары абдан эле байыркы экени талашсыз, бул тууралуу жана анын эч ким "кадыр-барктуу" адамдардын көз каранды болушу мүмкүн экенин тастыктаган кыраакылык бар экенин сезип турабыз. Сынчыл ой-пикир байыркы адамдар бийлик жана жогорку абалды болушу мүмкүн экенин көрсөтүп турат, алар сынчыл ой-пикирди акырындык менен жана сарамжалдуу пайдалана билгендигин далилдеп турат.

Орхон-Энесай жазууларында кыргыздар жөнүндө көптөгөн маалыматтар бар. 1909-жылы түштүк Монголиядан Г. И. Рамстетд [7] тарабынан табылган «Кыргыз уулуна» арналган текстте мындайча жазылган: «Мен Йаглакар хандарын Уйгур өлкөсүнөн кууп чыктым. Мен кыргыз уулумун. Мен Бой-ла-Кутлуг-Йарган. Мен - Буйрук Кутлуг Багатаркан еге. Менин атагым чыгыш менен батышка тарады. Мен бай элем: ме-нин ондогон айылым, менин жылкыларым сан жеткис эле. Менин жети иним, үч уулум, үч кызым бар болчу. Өз уулдарымды үйлөнтүп, кыздарымды калыңсыз күйөөгө бердим. өз наасатчыма (дин боюнча) мен жүз тору ат бердим. Мен уул, кыздарымдын балдарын көрдүм. Эми мен өлдүм, мен (алардан) кеттим! Менин уулдарым! Адамдар арасында менин насаатчымдай болгула! Ханга кызмат өтөгүлө! Эр болгула!» (Орхон-Енисей тексттери, 1982, 190-191). Бул жазуу VIII кылымдардагы байыркы кыргыздарга таандык. Ушул жазуулардан да сынчыл ой-пикирдин мезгилге таандык болгон касиетин аныктасак болот. Анткени ошол кылымдарда, тактап айтканда, VIII-IX кылымдарда, кыргыздар «Улуу держава» күтүп, уйгурлар жана башка элдер менен тең ата болуп турушкан. Белгилүү тюрколог, кыргыз тарыхынын күйөрманы Ю. С. Худяков Алтайдан жакында кытай императорунун кыргыз каганына жиберген IX кылымга таандык мрамор ташын тапкандыгын, ал ташта төмөнкүдөй жазуу болгондугун зор шык-таануу менен жазат: «Жакында эле Тоолуу Алтай аймагынан кыргыздардын тарыхы тууралуу жаңы далилдерди таптык. Андан мурда изилдөөлөрдү Хакасияда жүргүзгөнбүз. Кытай императору Кыргыз каганына жиберген мрамор табличкаларын тапканбыз. Анда Кыргыз каганынын баатырдык иштери, даанышмандыгы баяндалган. Андагы бир маанилүү нерсе-кагандын кайсыл убакта жашаганы жазылып калыптыр. 866-жыл экен. Бул кытайды Тань династиясы башкарып турган мезгил. Башкача айтканда, мындан, ошондогу Кыргыз каганаты Тань империясы менен жакшы мамиледе турганын ачык байкайбыз» (Худяков, Итоги и перспективы изучения истории и культуры кыргызов в Саяно-Алтае и Центральной Азии. Бишкек, 2001, 26). VIII кылымдын башталышында Орто Азияны арабдар басып алышкан. Алар араб тилин, ислам динин, араб маданиятын басып алган элге таңуулай башташкан. Жергиликтүү элге араб жазуусун үйрөтүү күч алган. IX-XI кылымдарда Орто Азияга, анын ичинен Кыргыз жерине саякатчылар, дин кызматкерлери көп келип, жергиликтүү элдин жашоо-турмушун, жер шартын, табиятын тилин, маданиятын, жолдорун жазып кетишкен. Мына ошентип улуу ислам маданияты кыргыздарга акырындап кирип, анын баалуулуктары ар тараптуу жайылып, коомчулукка сиңе баштаган.

Ошентип, сынчыл ой жүгүртүү, адамдын акыл-эс бөлүгүнүн өзгөчө абалы катары, илгерки замандарда пайда болуп, ар кандай даанышмандар, кеңешчилер, ойчулдар жана жөнөкөй адамдар татаал турмуштук маселелерди тез арада чечүү зарылчылыгына туш болушкан. Педагогика илим катары түзүлгөндөн кийин, илимпоздор адамдын акыл-эс жаатында ар кандай эксперименттерди жүргүзүп, критикалык ой жүгүртүү кубулушун иликтей башташты. Окумуштуулардын ар бир тобу өзүнүн уникалдуу натыйжаларын алуу менен, өздөрүнүн уникалдуу изилдөө иштерин жүргүзүштү.

Пайдаланылган адабияттар

1. Юнусалиев Б.М. Избранные труды / Б. М. Юнусалиев; [Редкол.: Б. О. Орузбаева (пред.) и др. - Фрунзе : Илим, 1985. - 509 с
2. Самойлович Александр Николаевич // Большая советская энциклопедия: [в 30 т.] / под ред. А. М. Прохорова — 3-е изд. — М.: Советская энциклопедия, 1969.
3. Баскаков Н. А. Историко-типологическая морфология тюркских языков: (Структура слова и механизм агглютинации) / Отв. ред. акад. А. Н. Кононов; Институт языкознания АН СССР. — М.: Наука, 1979. — 276 с.
4. Батманов И.А. Краткое введение в изучение киргизского языка [Текст] / И. А. Батманов ; Кирг. филиал Акад. наук СССР. Ин-т языка, лит-ры и истории. — Фрунзе : Киргизгосиздат, 1947 (тип. № 1). — 115 с.
5. Радлов Василий Васильевич // Большая советская энциклопедия: [в 30 т.] / под ред. А. М. Прохорова — 3-е изд. — М.: Советская энциклопедия, 1969.
6. Малов С.Е. Шаманский камень «яда» у тюрков Западного Китая // Советская этнография. 1947. № 1. С. 151
7. Рамstedт Г. I. Этимология имени Ойрать // Сборник в честь семидесятилетия Г.Н. Потанина. Записки императорского русского географического общества по отделению этнографии. Томъ XXXIV / ред. А. Д. Рудневъ. — С.-Петербургъ: Типография В. О. Киршбаума (отделение), Новоисаакіевская, 20. 1909. — С. 547–558.

*Мейманбаева Э.Т., окутуучу
К.Ш.Токтомаматов атындагы ЭАУ*

КИЙИМДЕГИ ЖАҢЫ ТЕХНОЛОГИЯЛАР. КЕЛЕЧЕКТИН КИЙИМДЕРИ

Аннотация

Акыркы жылдары костюм дизайнында пайда болгон, күнүмдүк жана эксклюзивдүү кийимдердин дизайнында колдонулган инновациялык технологияларды жана жаңы материалдарды карап чыгуу. "Акылдуу", "сүйлөшүүчү" кийимдердин мисалдарын карап көрөлү. Аны кийимдин укмуштуудай түрлөрүндө жана мода индустриясында колдонуунун багыттарын жана келечегин аныктоо. Костюм тандоодо маанилүү критерий кездеменин жана материалдын адаттан тыш касиети болуп саналат.

НОВЫЕ ТЕХНОЛОГИИ В ОДЕЖДЕ. ОДЕЖДА БУДУЩЕГО

Аннотация

Обзор инновационных технологий и новых материалов, используемых в дизайне повседневной и эксклюзивной одежды, появившихся в дизайне костюма в последние годы. Давайте рассмотрим примеры «нарядной», «разговорной» одежды. Выявить направления и перспективы его использования в неординарных видах одежды и модной индустрии. Важным критерием при выборе костюма являются необычные свойства ткани и материала.

NEW TECHNOLOGIES IN CLOTHING. CLOTHES OF THE FUTURE

Abstract

An overview of innovative technologies and new materials used in the design of casual and exclusive clothing that have appeared in costume design in recent years. Let's look at examples of "smart", "conversational" clothing. To identify the directions and prospects for its use in extraordinary types of clothing and the fashion industry. An important criterion when choosing a suit are the unusual properties of the fabric and material.

Заманбап дизайн бүгүнкү күндө буюмдардын функционалдуулугун, техникалык мүнөздөмөлөрүн жана экологиялык компонентин жогорулатуучу касиеттерге ээ болгон кийимдерди, бут кийимдерди жана аксессуарларды сунуштайт. Технологиялар бир нерсенин концепциясына мүнөздүү болгон стандарттык милдеттерди кайра карап чыгууга, аны жаңы касиеттер менен толуктоого мүмкүндүк берет. Сырткы форма менен жаңы ички мазмундун интеграциясы бар. Кийим түсүн өзгөртүү менен коркунучту эскертет. Мисалы, ашыкча ультра кызгылт көк нурланууга дуушар болгондо, ал түсүн өзгөртүп, футболка кийүүчүгө алар күндүн астында өтө көп убакыт өткөргөндүгүн билдирет. Кийимдин кээ бир түрлөрү бир эле учурда тефлон каптоосунан улам гипотермиядан жана ысып кетүүдөн коргойт. Бул бардык аба ырайынын шарттарында микроклиматты сактоого жөндөмдүү

Жылуулукту сактаган кийим өтө маанилүү, бирок тескери милдет – муздаткыч кездемелер деп аталган суукту топтоо жана чыгаруу касиеттери бар инновациялык материалдарды иштеп чыгуу. Мындай кездемелер чөйрөнүн жогорку температурасына оңой туруштук берүүгө жардам берет. Кийимдерди колдонуудан мурун муздаткычка салуу керек. кездеме жипчелеринин курамында камтылган экологиялык таза гель, муздак топтолот, андан кийин терини муздатып, аны берет. Мындай кийим түштүк кеңдиктердин тургундары, аскер кызматкерлери, жогорку температурада иштеген адамдар тарабынан талап кылынат. Инновациялык кездемелердин муздаткыч касиеттери спортчулар тарабынан активдүү колдонулат. Керектөөчүлөрдүн кызыгуусун туудурган материалдардан жасалган кийимдер адамды сырткы зыяндуу таасирлерден коргоого жардам берген, материалдын сууну репелленттүүлүгүн жогорулатуучу, бактериялардан коргоочу касиетке ээ, бактерияга каршы, сезгенүүгө каршы жана дезинфекциялоочу касиетке ээ кездемелер.

Кийимдердин интерактивдүү түрлөрү өзгөчө балдар жана өспүрүмдөр үчүн актуалдуу: футболкалар, курткалар, бут кийимдер, жарык эффекттери бар аксессуарлар, музыка, балдардын кызыгуусун арттырып, ошол эле учурда алардын коопсуздугун камсыз кылат. Жаңы технологиялардын, жарыктандыруунун жана тейлөөчү түзүлүштөрдүн баасын төмөндөтүү аларды мода индустриясына андан ары киргизүүгө объективдүү көмөк көрсөтөт.

Бүгүнкү күндө өнүгүүнүн келечектүү багыты - нанотехнология өзүнүн таасирин текстиль өнөр жайына жайылтты. Ар кайсы өлкөлөрдүн окумуштуулары кийимдерди жасоодо колдонулган материалдардын мүнөзүн, анын ичинде молекулярдык деңгээлде өзгөртүү боюнча эксперименттерди жүргүзүп жатышат. Микрокапсулаларды кездемеге киргизүү технологиясы өткөн кылымдын аягынан бери белгилүү, бирок азыр ар кандай заттардын микрокапсулаларын камтыган материалдарды жигердүү түзүү башталды, бара-бара мода дүйнөсүнө жаңы мүмкүнчүлүктөрдү алып келүүдө. Мисалы, америкалык окумуштуу Марек Урбан жана студент Бисваджит Гош.зыяндан айыгып кете турган серпилгич кыртышты ойлоп табышкан. Материалдын негизин арзан синтетикалык полимер полиуретан түзөт, ага органикалык компоненттер оксетан жана хитозан кошулат. Полиуретандын белгилүү касиеттери – күч, ийкемдүүлүк, эриткичтерге туруктуулук. Хитозан менен оксетандын касиети УК нурларынын таасири астында күчтүү байланыштын пайда болушу. Зыян зонасында органикалык молекулалардын тез байланышы жарылган жердин ашыкча өсүп кетишине өбөлгө түзөт. Материалдын өзүн-өзү калыбына келтирүү процесси чөйрөнүн кургактыгына же нымдуулугуна көз каранды эмес. Жаңы полимер тунук жана ойлоп табуучулар боёк пигменттерин кошуунун жолдорун издеп жатышат. Түстүү, тунук, өзүн-өзү айыктыруучу материал, албетте, дизайнерлердин жана подиум модасынын фантазиясын ойгото алат жана аларды өндүрүү үчүн азыраак чыгымдуу технологияларды ийгиликтүү издөө шартында мода индустриясы.

Костюм дизайнындагы инновациялар бүгүнкү күндө жаңы технологиялар жана материалдар менен ийгиликтүү эксперимент, алардын спецификалык касиеттерин ачуу, пластикалык, түс, силуэт жана бул материалдарга мүнөздүү болгон костюмдун конфигурациясынын өзгөчөлүктөрүн ачкан жаңы композициялык жана көркөмдүк ыкмаларды иштеп чыгуу болуп саналат. Жогоруда айтылгандай, кийимде экспрессивдүүлүктү чагылдыруу жана эмоционалдык жана визуалдык мүнөздөмөлөрү бар моделдерди түзүү үчүн дизайнерлер

Келечектин кийими: технологиялар, материалдар, өнөр жайдагы жаңы ысымдар Түтүндөн тигилген архитектуралык көйнөктөр, телефонунузду кубаттай ала турган пальто жана сиздин көз карашыңыздын таасири астында өзгөргөн интерактивдүү көйнөктөр - мода көргөзмөлөрү барган сайын косплейди эске салат. илимий-фантастикалык фильмдердин каармандары. Келгиле, күнүмдүк кийимге болгон көз карашыбызды кайра карап чыгууга түрткү бере турган эң таасирдүү жаңы долбоорлор жөнүндө сүйлөшөлү.

Айрис Ван Херпендин тирүү скульптуралары

Голландиялык дизайнер Айрис Ван Херпен тирүү скульптурага окшош татаал архитектуралык кийимдерди жаратат. Алар музейлерге коюлуп, жыл сайын Париждеги мода жумалыктарында көрсөтүлөт. Коллекцияларында ал көптөн бери 3D-басма кездемелерди, ошондой эле физиктердин, химиктердин жана дизайнерлердин арсеналынан алынган эң татаал кутюр ыкмаларын жана математикалык формулаларды колдонуп келет. Ал эң ичке жибек дакиге темир жиптерди киргизүү менен түтүндөн жасалгандай тигилген көйнөктөрдүн эффектинен жетет. Ал ысыктын таасири астында катып калган гелден болочок буюмдун силуэттерин калыптайт, ал эми булгаары жиптерин металл фольга менен жабуу аркылуу жылтылдаган деталдар алынат.



Полин ван Донген күн көйнөктөрү

Даниялык дизайнер Паулин ван Донген күнүмдүк кийимдерге күн батареяларын киргизди. Полинанын пальтосунда 50 күн батареясы тигилген, көйнөгүндө 70, ал эми футболкасында 120 ийкемдүү күн пленкасы бар. Түзмөктөр кийимдерге USB порт аркылуу туташтырылып, орнотулган батареяка пайдаланылбаган электр энергиясын топтойт. Бир сааттын ичинде мындай кийимдер телефону 50% кубаттайт. Дизайнер ошондой эле эксперимент жүргүзүп, кездемелерге технологияны киргизип, аларды "учурда жашайт". Пиджак өзүнүн ээсинин денесинин техникасын жаттап алат жана арткы жагына жеңил түртүү менен кийинки "токтук мезгилине" жооп кайтарып, ушул жерде жана азыр болууну козгоп, учурдагы учурга көңүл бурат.



Ольга Петрова-Джексондун сенсордук экран функциясы бар көйнөктөр

Америкалык дизайнер Ольга Петрова-Джексон өзүнүн коллекцияларында жарыктандырууга жараша көлөкөлөрдү өзгөрткөн жана денеге суюк кристалл экрандын таасирин жараткан полиуретанды колдонуп, адамдык мамилелер жана жогорку

технологиялар темасын иштеп чыгат. Андан тышкары, кайра иштетилген материалда сенсордук экран функциясы бар: iPhone чөнтөгүңүздө болсо, аны кездеме аркылуу ачууга болот. Өндүрүш ыкмаларында Ольга аң-сезимдүү керектөө принциптерин карманат жана жакынкы келечекте кийим түсүн жана үлгүсүн өзгөртө алат, андан кийин чоң гардеробдун ордуна бир нече негизги нерселер гана калат деп ишенет.



Райан Ясин Оригами Кийимдери

Жаш дизайнер Райан Ясин балдар үчүн алар менен бирге өскөн кийимдерди жасады. 24 жаштагы Королдук искусство колледжинин бүтүрүүчүсү буга чейин ойлоп табуусу үчүн Жеймс Дайсондун өнөр жай дизайн сыйлыгын жеңип алган. Оригами сымал созулган материал бала чоңойгон сайын түздөп, кийимдин 6 өлчөмүнө чейин чоңоюуга мүмкүндүк берет. Андан тигилген кийимдер суу өткөрбөйт, шамал өткөрбөйт, машинада жууса болот жана кайра иштетүүгө болот. Interactive Dresses Ewing Gao



Канадалык дизайнер Юинг Гао эки интерактивдүү көйнөк чыгарган. Бул сыйкыр фотолюминесценттүү жип менен токулган жипчелер жана көзгө байкоо жүргүзүү технологиясы менен башкарылган кыстарылган микромоторлор менен камсыз кылынат. Фокусталган көрүнүш кездемени жылдырып, жылтыратат. Эки көйнөк тең эң сонун органзадан тигилген: алардын бири адаттан тыш гүлгө окшош кийимге айланат, экинчиси караңгыда деңиз медузасындай болуп калат. Ультра сезгич жарык микросенсорлорунун жана бүктөлүү сенсорлорунун аркасында буюмдар күн нурунун таасири астында ачылып, ийрилет.



Ишкерлер жаңы материалдарды өндүрүүгө, нано иштеп чыгууга, кездемелерди жана булаларды кайра иштетүүнүн инновациялык жолдорун изилдөөгө адистешкен стартаптарга инвестиция салууга азыртадан даяр. Ошентип, Мирослава Думанын мода индустриясындагы технология тармагындагы эң ири долбоору болгон Fashion Tech Lab илимий лабораторияларда бриллианттарды өстүрүп, апельсин кабыгынан кездемелерди синтездеп жатат. Акылдуу сааттар, суу өтпөгөн бут кийимдер, электр менен жылытылган кийимдер таң калыштуу эмес. Технология биздин жашообуздун ажырагыс бөлүгү болуп калды жана массалык рынокто келечектин кийими убакыт маселеси. Келечек бул жерде жана азыр биз менен кандай болоруна таң калуу бойдон калууда.

Литература

1. Международное издание Support The Guardian. «Studio XO, the "fashion laboratory" adding digital light and magic to what we wear» [Электронный ресурс] / сайт The Guardian. Режим доступа: <https://www.theguardian.com/technology/2014/sep/22/-sp-wearable-technology-clothes-that-let-youdownload-the-latest-look>
2. Краудфандинг - платформа KICKSTARTER. [Электронный ресурс] / сайт www.kickstarter.com. Режим доступа: <https://www.kickstarter.com>.
3. Новости высоких технологий. «Рубашка, которую можно не стирать 100 дней». [Электронный ресурс] / сайт tehnoobzor.com. Режим доступа: <http://tehnoobzor.com/hi-tech-news/134-rubashka-mozhno-nestirat-100-dney.html>

СПОСОБЫ СЛОВООБРАЗОВАНИЯ В СОВРЕМЕННОМ АНГЛИЙСКОМ ЯЗЫКЕ НА ОСНОВЕ СЛОВОПРОИЗВОДСТВА И СЛОВОСЛОЖЕНИЯ

Аннотация

В статье рассмотрены способы словообразования в современном английском языке на основе словопроизводства и словосложения. Они являются одним из важнейших средств языка и являются одним из древних способов словообразования, сохранившим в английском языке продуктивность и на современном этапе его развития. Благодаря им язык пополняет свой словарный состав и совершенствуется свой строй.

Ключевые слова: способы словообразования; богатство языка; английский язык; корень слова; приставка; части речи.

АЗЫРКЫ АНГЛИС ТИЛИНДЕ СӨЗ ЖАСООНУН НЕГИЗГИ ЖОЛДОРУ

Аннотация

Макалада азыркы англис тилинде сөз жасоого жана тилдин составындагы сөздөрдү көбөйтүүгө негизделген сөз жасоо жолдору каралат. Алар тилдин эң маанилүү каражаттарынын бири болуп саналат жана англис тилинде анын өнүгүүсүнүн азыркы этабында өндүрүмдүүлүгүн сактап калган сөз жасоонун байыркы жолдорунун бири болуп саналат. Алардын аркасында тил өзүнүн сөз байлыгын толуктап, структурасын жакшыртат.

Ачкыч сөздөр: сөз жасоонун жолдору; тил байлыгы; англис тили; сөздүн мууну; префикс; кептин бөлүктөрү.

WAYS OF WORD FORMATION IN MODERN ENGLISH ON THE BASIS OF COMPOUNDING AND VOCABULARY

Annotation

The article studies ways of word formation in modern English based on compounding. Compounding is one of the most important means of a language. It is one of the oldest ways of word formation, preserved in the English language, and is productive even at the present stage of the development of the language. Thanks to these methods of building new words, the language enriches its vocabulary and improves its system.

Key words: ways of word formation, compounding, English, methods of derivation, prefix, parts of speech.

Словарный состав любого языка пополняется за счет образования новых слов. Как показывают исследования, во второй половине XX в. многие, прежде всего европейские языки существенно расширили свои словарные запасы. И все знают, английский язык меняется, пополняет свой словарный состав. Каждые три месяца OED (Оксфордский словарь английского языка) публикует обновления своего онлайн-словаря. Одно недавнее обновление содержало 900 новых слов, новых выражений или новых значений существующих слов. Причины таких изменений словарного состава следующие: социальные и культурные перемены внутри современного общества, технологическая «революция» и глобализация и др.

Один из методов быстро расширить свой словарный запас – освоить способы словообразования в английском языке. Поняв принципы, по которым строятся слова, можно из уже известного слова вывести значения его однокоренных слов. Словообразование английских слов – процесс невероятно увлекательный и чем-то похож на сборку пазла. В английском языке есть два способа словообразования: словосложение и словопроизводство.

Словопроизводство включает аффиксы (т.е. приставки и суффиксы), конверсию, чередование звуков и ударений, а также аббревиатуры и сокращения слов. *Словосложение* – это когда мы объединяем несколько слов в одно. Новые слова усваиваются постепенно. Чаще всего, сначала мы только понимаем их в текстах или чужой речи, а уже потом начинаем активно использовать в своей. Поэтому освоение новой лексики – процесс длительный и требует от студента терпения, активной практики чтения, слушания и работы со словарем.

Строительный материал для каждого слова – это корень, приставки и суффиксы. Корень – это та часть слова, которая несет основной смысл. Слово без корня не может существовать. Тогда как приставки и суффиксы –необязательная часть, однако прибавляясь к корню, именно они помогают образовать новые слова. Самый простой и знакомый нам способ словообразования английских слов –словосложение. Даже само слово «словосложение» образовано с помощью словосложения, что значит объединение основ или корней двух слов для того, чтобы получить новое слово. Более одной трети всех новообразований в современном английском языке образуют сложные слова на основе словосложения.

В русском языке примером может служить множество слов разных частей речи: самолет, дымоход, солнцезащитный и т. д. В английском языке чаще всего таким способом образуются имена существительные, например: gastropub(gastronomy+ pub),vlog (video+blog),cakemaker (cake+make), blackboard (black+ board), spaceship (space+ ship) и др.Иногда новые слова образуются путем сложения двух корней : road rage,schoolgirl, eye-brow, selfie stick и др. И в меньшей степени так образуются глаголы oven-bake,well-educated, прилагательные goodlooking наречия nevertheless и местоимения anyone,someone.

Если корень активно используется в словосложении, то он может перейти в категорию суффиксов. В этом случае сложно определить, к какому типу- суффиксам или словосложению – отнести некоторые примеры:

- man:fireman (пожарный), spiderman (человек-паук)
- free:sugar-free (без сахара), alcohol-free (безалкогольный)
- proof: fireproof (огнестойкий), soundproof (звукоизолирующий)

Помимо объединения нескольких корней, возможно также сокращение слов и создание аббревиатур: Wirelles Fidelity –Wi Fi (беспроводная точность), Science Fiction –Sci Fi (научная фантастика), United States of America – USA (Соединенные Штаты Америки). Часто аббревиатуры можно встретить в интернет переписках и в различных мессенджерах. Ими заменяют часто используемые выражения, которые слишком долго писать целыми словами.

Очень часто в английском языке слова, относящиеся к одной части речи, образуют слова, относящиеся к другой части речи. Чаще всего это происходит путем присоединения суффиксов: to work-работать-a worker- рабочий, to cook-готовить -a cooker-повар идр. Суффиксы существительных можно разделить на две группы: суффиксы субъекта деятельности и суффиксы абстрактных существительных. Также есть словообразование прилагательных, глаголов, наречий в английском языке с помощью суффикса. Ниже приведена таблица №1 с примерами :

Суффиксы
таблица №1

Сущес тви тель ное	Субъект деятельно сти	-er/-or,-an/-ian,-ist,-ant/-ent,-ee,-ess Driver водитель, director директор,historian историк, dentist дантист, capitalist капиталист, student студент, migrant мигрант, referee рефери, employee наемный работник, princess принцесса, waitressофициантка, lioness львица.
	Абстракт ные существи тельные	-ity,ance/-ence/-ancy/-ency,-ism,-hood,-ure,-ion/-tion/-sion,-dom,-ment,-ness,-ship Activity активность, defence защита, insistence настойчивость, promotion повышение, admition поступление, subjectivism субъективизм, racism расизм, brotherhood братство, childhood детство, pressure давление, legislature законодательный акт, fandom фанатская группа, kingdom королевство, disappointment разочарование, parliament парламент, greatness величие, happiness счастье, friendship дружба, membership членство.
Прилагательное		-ful,-less,-able,-ous,-y,-al,-ar,-ant/-ent,-ary/-ory,-ic,-ive,-ish,-long Forgetful забывчивый, useful пригодный, homeless бездомный, useless бесполезный, drinkable питьевой, flexible гибкий, famous знаменитый,

	nervous нервный, cloudy облачный, rainy дождливый, active активный productive продуктивный.
Глагол	-ate,-ify/-fy,-ise/-ize,-en,-ish Complicate усложнять, dominate доминировать, beautify делать красивее, identify идентифицировать, economise экономить, realise понимать, harden делать жестче, soften делать мягче, shorten делать короче.
Наречие	-ly,-wise,-ward(s) Calmly тихо, easily легко, quickly быстро, anticlockwise против часовой стрелки, clockwise по часовой стрелке, downwards вниз, homewards по направлению к дому, upward вверх.

Prefix, то есть приставка или префикс –эта часть слова, которая стоит перед корнем. Приставки чаще всего используют для изменения значения слова и реже –для изменения части речи. Выделяют большую группу приставок, функцией которых является изменять значение слова на противоположное:

Un-undo отменить, **unpack** распаковать, **unhappy** несчастливый.

Im-, in-, il-, ir- impossible невозможный, **insecure** небезопасный, **illegal** нелегальный,

Irregular нерегулярный

Dis- disagree не согласиться, **disqualify** дисквалифицировать, **displeasure** неудовольствие

Mis- mislead сбить с толку, **misspelt** с ошибкой в слове.

Приставки с другим приставочным значением (таблица №2):

таблица №2

Существительные	Anti-,auto-,mid-,post-,super- Anti-government антиправительственный, anti –racist антирасистский, autobiography автобиография, automobile автомобиль, midday полдень, midnight полночь, post-election поствыборный, post –war послевоенный, super-hero супер герой, super-model супермодель.
Прилагательные	Extra-,inter- Extraordinary экстраординарный, extraterrestrial внеземной, interactive интерактивный, international международный
Глаголы	De-,over-,under-,re-,en-em- De-classify деклассифицировать, demotivate демотивировать, overcook пережарить, overcharge завышать цену, undercook недожарить, undermine подрывать, re-consider пересмотреть, redo переделать, rewrite переписать, embark начать, enclose окружать, encourage вдохновить.

В английском языке преобразование слов идет и путем объединения суффиксов и приставок.Замечательная характеристика словообразования – в том, что от одного корня и основы можно составить целую группу слов.Нанизывая приставки и суффиксы на основы можем получить различные формы слов в английском языке.

-Agree=>**disagree**=>**disagreeable/disagreement**

соглашаться=>не соглашаться=>несогласный/несогласие

-Laugh=>laughter=>laughable смеяться=>смех=>смехотворный

-Body=>embody=>embodiment тело=>воплощать =>воплощение

Есть и другой способ словообразования, получивший название **конверсия**, - переход слова из одной части речи в другую без изменения формы: to work-работать-а work-работа. Конверсия очень характерна для английского языка: ей способствуют отсутствие развитой системы окончаний и большое количество односложных слов. Наиболее часто конверсии подвергаются глаголы и существительные: a hand -рука - to hand- вручить. Например, и слово text. Это слово всегда было существительным (примерно с 1369года, согласно OED), но теперь очень часто мы используем его как глагол, to text значит отправить кому-то текстовое сообщение. Другие новые слова, уже существовали, но с другим значением. Например, слово tweet –это шум, которая издает птица, но теперь мы используем его чаще (как глагол или существительное) для сообщения, которое люди размещают в социальной сети Twitter.Существительное email появилось в английском задолго до глагола. Еще десятилетие назад единственным возможным вариантом было сказать: send an email (отправить имейл.Здесь email –существительное), в то время как сейчас мы можем просто email people («имейлить» людям. Здесь email является глаголом).

Как правило, слова, имеющие одинаковое написание, и произносятся одинаково, но есть и исключения: в основном, различия заключаются в произношении звуков [-s] и [z] или в переносе ударения: close [-s] близкий - to close [-z] закрывать, conduct ['kɒndʌkt] – поведение -to conduct[kən'dʌkt] вести. Обычно у существительных ударение падает на 1-ый слог, у глаголов- на последний. Иногда с переносом ударения не только меняется часть речи, но и теряется видимая связь значений: - to refuse [ri'fuz] отказываться- refuse [ˈrefju:s] мусор. Конверсия затрагивает и оппозицию «существительное – прилагательное»: прилагательные часто субстантивируются, т.е.становятся существительными : brave смелый- the brave смельчак(и).То же можно наблюдать и в русском языке: больной (прил.)человек – больной (сущ.)выписан из больницы.

Еще один способ, которым мы создаем новые слова,- это «заимствование» слов из других языков, таких как barista или latte (импортированных из итальянского, когда кофейни стали очень популярны в Великобритании в 1990-х годах). Многие новые слова происходят от названий брендов или компаний, например, мы общаемся по скайпу (Skype) или гуглим (Google) информацию.

Таким образом, понимание словообразования и, в частности, словопроизводства и словосложения, как источника не только готовых названий, но и правил их образования по определенным моделям и схемам, в соотношении с экстралингвистическими факторами, позволяет значительно углубить и уточнить представления о механизме словообразования в соответствии с определенными принципами.Разница сейчас в том, как быстро новые слова и выражения входят язык и как быстро мы начинаем их использовать и понимать.

Литература

1. Немченко В.Н Введение в языкознание. Дрофа 2008, 1-703
2. Хаскина Е.М. Продуктивные способы словообразования в современном английском языке *Иностранные языки в школе.*1993; 6:20-29
3. Харитончик З.А.Лексикология английского языка.Минск, 2002
4. Christina Latham-Koenig,Clive Oxenden, Jerry Lambert /English File ©Oxford University Press 2019/37
5. <https://skysmart.ru>
6. <https://puzzle-english.com>

ЖАРАНДЫК ИДЕНТТҮҮЛҮК САЯСИЙ ИЗИЛДӨӨНҮН ОБЪЕКТИ КАТАРЫНДА

Аннотация

Бул макалада кыргыз жарандык иденттүүлүктүн калыптануусу жана жарандык коомдун кабылдоосуна саясий анализ берилди.

Негизги сөздөр: салттуу билим, иденттүүлүк, социалдык коом, жаран, жарандык коом, жарандык укук, жаштар, тарбия, социалдык укук.

ГРАЖДАНСКАЯ ИДЕНТИЧНОСТЬ КАК ОБЪЕКТ ПОЛИТИЧЕСКОГО ИССЛЕДОВАНИЯ

Аннотация

В данной статье проводится политический анализ формирования кыргызской гражданской идентичности и восприятия гражданского общества.

Ключевые слова: традиционные знания, идентичность, социальное общество, гражданин, гражданское общество, гражданское право, молодежь, образование, социальное право.

CIVIC IDENTITY AS AN OBJECT OF THE POLITICAL RESEARCH

Abstract

This article provides a political analysis of the formation of Kyrgyz civil identity and the perception of civil society.

Key words: traditional knowledge, identity, social society, citizen, civil society, civil law, youth, education, social law.

Кыргыз жарандык иденттүүлүгүнүн калыптануусунун объекти катарында жарандык коомдун, жаштардын социалдашуусу жана иденттешүү процессинде түрдүү жүрүш-туруш моделдерин, типтерин, стандарттарын, социалдык ролдорду, коомдун социомаданий контекстиндеги иденттешүүнүн кеңири спектрлеринен кароого болот. Жарандык иденттүүлүктү калыптандыруу боюнча социолог Э.Фромм иденттүүлүктүн конкреттүү тарыхый шарттарды, эркиндик менен жалгыздык сезимдеринин ортосундагы татаал байланыштар бар экендигин белгилейт. Азыркы убакта жарандык иденттүүлүктү саясий изилдөө негизги көйгөйлөрдүн бири болуп, анын динамикасы, жарандарды жалпы иденттүүлүккө жетүүсү, мыйзам-ченемдүүлүктөрү туурасындагы көйгөйлөр маанилүү болуп саналат. Ар бир жаран өзүнүн жакшы жактарын же «оң» образдарын жаратуу үчүн умтулат [5.284-б.], андыктан иденттүүлүктү негизги мыйзам-ченемдүүлүктөрү, жарандын позитивдүү иденттүүлүккө умтулуусун белгилесек болот. Жарандык иденттүүлүккө багытталган эмгектерди карасак, анын иденттешүү саясий процесстери боюнча тенденцияларды төмөнкүдөй бөлүп кароого болот: 1. Жеке багытталгандан – социалдык багытталгандарга; 2. Баяндоодон эксперименталдык изилдөөгө; 3. Психологиялык жана социалдык дисциплинардык аралыкка [4. 121-б.].

Иденттүүлүк түшүнүгү жарандын өзүн башка жарандар менен салыштыруусунан баштап, салыштырууну башкалар ал жаранга «чоочун» же «душман» эмес, анын жакын таанышы да болушу мүмкүн. А бирок жаран өзүнүн алардан өзгөчө жагын табууга умтулуусу жана өзүн-өзү таанып, башка жарандарга окшош, жакындык жагын табуу ага иденттүүлүк же таандыктык сезимин пайда кылат.

Жарандык иденттүүлүк бирдиктүү мейкиндикте ишке ашыруу жолу менен жарандык коомдун интеграциясынын принциптерин түшүнүүгө байланышат. Андыктан, өзү жашап жаткан мамлекеттин шарттарында индивиддин социалдык, саясий, профессионалдык жана экономикалык өнүгүүгө жетишүүсү жарандык иденттүүлүктүн натыйжасы болот. Жарандар өзүнүн коомго таандык экенин позитивдүү сезе алганда индивид ресурстардан пайдалана алат, байланышып мамиле курушат, социалдык чөйрөгө аралашып, структурага кошула

алышат. Өз ара кызматташуу менен жардамдашуудан бири-бирине ишеним потенциалы жогорулап турукташат.

Америкалык социолог С. Хантингтон иденттүүлүктүн булагында чек жок деп айткан. Алардын ичинен жашоодогу эң маанилүү деп саналгандарын төмөнкүчө классификациялаган: аскриптивдик, маданияттык, аймактык, саясий, экономикалык, социалдык ж.б. бөлүп караган [6, 58-б.]. Иденттүүлүктүн булагы катарында адамдын курчап турган биологиялык, маданий, саясий, социалдык, экономикалык ж.б. факторлор эсептелерин белгилөөгө болот.

Изилдөөлөрдүн негизи иденттүүлүктү *тубаса (табигый)* жана *туунду* болуп экиге бөлүп кароого болот. Тубаса (табигый) иденттүүлүккө аскриптивдик жана маданий иденттүүлүктүн айрым элементтери кирет. Тубаса (табигый) иденттүүлүк адам баласы төрөлгөндө эле жараткан тарабынан берилген биологиялык, антропологиялык, физиологиялык белгилер. Мисалы, жаш курагы, туугандыгы, жынысы, улуту, расасы ж.б., ал эми туунду иденттүүлүккө инсан төрөлгөндөн баштап коом арасындагы өз ара аракеттешүүсүнөн улам ортого чыккан иденттүүлүктөр кирет. Жогоруда аты аталган иденттүүлүктүн түрлөрүнүн ичинен аскриптивдик иденттүүлүктөн башкасы туунду иденттүүлүккө таандык.

Туунду иденттүүлүк жарандын жашоосунда ар кандай окуяларга, себептерге, муктаждыктар менен кырдаалдарга жараша өмүр бою өзгөрүп турган динамикалык процесстин жыйындысы. Социалдык чөйрөдөгү белгилүү мезгилдин аралыгында өзгөрүп туруучу саясий, маданий, экономикалык, социалдык баалуулуктардын системасы жарандардын иденттүүлүгүнүн өзгөрүүсүнө себепкер болот. Ошондой эле, иденттүүлүк жарандардын психологиялык, социалдык жана экономикалык абалдарынан көз каранды экендиги белгилүү. Кээ бир жарандар үчүн кичи мекендик иденттүүлүк күчтүү болот, ал эми кээ бирөөлөр үчүн жалпы мекен түшүнүгүн иденттүүлүк үстөмдүк кылат. Ал эми кээ бирөөлөр үчүн ата-мекендик иденттүүлүк башка иденттүүлүктөр менен аралашып, түрдүү саясий процесстерден улам ал иденттүүлүк да сиңип жок болот.

Кыргыз салттуу баалуулуктары негизинен, инсандык жана жарандык баалуу сапаттар: акыйкаттуулук, атуулдук, сабырдуулук, чынчылдыкка тарбиялоо жана улуттук каада-салты, ырым-жырымдарын негизденип үй-бүлөөнү коштогон мыйзамдар менен таалим-тарбиялары аркылуу ишке ашат. Андыктан салттуу билимдин кыргыз жарандык иденттүүлүгүнүн өнүгүүсүн саясий изилдөө актуалдуу маселе катарында кароого болот.

Кыргыз калкы дүйнөнүн башка элдериндей эле байыркы турмушка дүйнөгө болгон ой-жүгүртүүсү, акыл-сезимдери, социалдык билимдери болгон. Административдик Советтик системанын катарында бардык этникалык топтун өкүлдөрүн бир советтик жалпылыкка айландыруу саясатынын негизинде саны жагынан аз калктардын улуттук үрп-адаты, менен каада-салты эске алынбастан, кээ бир учурларда катуу тыюу салынып, өсүп келе жаткан жаштарынын жашоосу заманбап деп унутуп да койгон учурлар четтен кездешет. Октябрь революциясынын жеңиши менен отурукташууга жетишип, билим алышып сабаттуулугу жоюлгандыгы тарыхтын карт барактарынан белгилүү.

Изилдөөчүлөр белгилегендей билим алууга болгон социалдык жана жарандык укуктар түздөн-түз салттуу билимдерге негизденүүсүнө көңүл бурулат. Окумуштуу Т.Маршалл: «Мамлекет бардык балдарга билим берүүгө кепилдик бергенде, албетте, бойго жеткен жарандын белгилүү имиджин калыптандырууну максат кылып, бул жаранга белгилүү талаптарды коёт. Ал жарандардын калыптануу процессине таасир этүүгө умтулат, анткени балага кепилдик берилген билим чоң адамды белгилүү бир жол менен калыптандырууну көздөйт[3.82-б.]. Эгемендикке ээ болгондон бери отуз жылдан ашса да өзүбүздүн улуу мурастарыбызды баалап, улут катары сактап келген улуттук салттуу билимдерибизди татыктуу маани бербестен, ар дайым сырткы дүйнөнү тааныгандыгыбыз, салттуу жарандык иденттүүлүгүбүздү тааный албай жатканыбыз өкүндүрөт. Учурдагы көйгөйлөрдүн баары ошол салттуу жарандык иденттүүлүктөн четтеп батыштын саясий билимдерин колдонуубуздун жыйынтыгы деп белгилесек болот. Жарандык коомду өнүктүрүү үчүн

салттуу билимди колдонуп, чыныгы жашоодо колдонуп жарандык коомдун иденттүүлүгүн өнүктүрүү жарандык милдетибиз катары кабыл алуубуз зарыл.

Негизи баланын мектепке баруу укугу катары эмес, чоң адамдын билимдүү адам болуу укугу катары кароо керек. Алардын түшүнүгүндө индивидуализм доорунда болгон жарандык укуктар менен бул жерде эч кандай карама-каршылык жок. Анткени, граждандык укуктар — акыл-эстуу жана компетенттуу, окуганды жана жазганды билген адамдар үчүн. Билим берүү жарандык эркиндиктин зарыл шарты болуп саналат [3.82-б.] — деп билим берүүнүн жарандык иденттүүлүктүк калыптануусундагы ордун белгилөөгө болот. Негизи бала тарбиялоого бардык калк өзгөчө көңүл бурушат. Үй-бүлө күткөндөн кийин ар бир жарандын алдында негизги милдет туяк калтырып, келечек муунду татыктуу тарбия берүү эсептелет. Элибизде баланы жашынан чыйрак, эрки күчтүү, элпек, сылык, акылдуу, патриот, ата-энеге күйүмдүү, бир тууганга кайрымдуу, жоопкерчиликтүү болууга тарбиялоону туу тутушкандыгы да жарандык иденттүүлүктүн башаты деп белгилөөгө болот.

Эксперттер белгилегендей, азыркы дүйнөлүк түзүлүштүн колдоочу түзүмдөрүнүн, анын негизги концепциялары – улут, мамлекет, атуулдук, иденттүүлүктүн тегерегиндеги дискурстарга ар кандай, кээде бири-бирине шайкеш келбеген маанилер берилип жатат, бул кийинки мезгилдеги социалдык кайра түзүүлөргө саясий талдоо жүргүзөт. Советтик космостук көйгөйдүү жана «коомдук илимдердин олуттуу теориялык жана методологиялык чакырыгы болуп чыгат. борбордук долбоорду чечүүдө олуттуу кыйынчылыктар – жарандык улутту калыптандыруу жана мамлекеттик жарандык иденттүүлүктү чыңдоо [2.399-б] деп баса белгилейт.

Кыргызда төрөлгөн мезгилден тарта ыйман-ызаатын, жүрүш-туруш этикасын көзөмөлдөп, тарбияны алдындагы турмуш жолуна даярдоого багыт берген. Жакшы уул, жакшы кыз ата-энесинин гана эмес, бүтүндөй уруунун, айылдын намысы болгондугу белгилүү. “Кыздуу үйдө кыл жатпайт”, “Кызга кырк үйдөн тыюу” деген макалдары кыз балдарды тарбияга чакырган. “Жигит бир сырдуу, миң кырлуу болот”, “Жигитке жетимиш өнөр аздык кылат” - деп акыл менен эркек баланы, жигиттерди тарбиялашкан. Жусуп Баласагындын дастанында үй-бүлөдөгү уул-кызды тарбиялоого кенен жана терең ойлор камтылган, салттуу билим данкталып адептүү тарбия берүү, бар болгон бактың экендигин баса белгиленет.

Мамлекет бул кичинекей үй-бүлөдөн башталат. Ошондуктан, кыргыз салттуу коому менен жарандык иденттүүлүктү калыптандыруу менен үй-бүлөөлүк баалуулуктары, үй-бүлөө куруусуна багытталган үйлөнүү тоюна көңүл бурушкан. Каада салттар менен үрп-адаттар бир топ жалпылыктар менен окшоштуктар бар. Тарыхый-этнографиялык булактардан, ошондой эле адабий мурастарда сүрөттөлүштөрдөн таанышууга болот. Бардык калктын үйлөнүү үлпөтүнө катышуучулардын каалоо, тилектеринин окшоштугун окумуштуу А.Акматалиев: «Үйлөнүү үлпөтү — бул адам баласынын келечегинин эң негиздүү башаты жана муундарды тарбиялоонун булагы. Үйлөнүү үлпөтү — бул кары-жашы дебей, замандаштардын бардыгынын жан дүйнөсүнүн майрамы, салтанаты, көңүл куштарлыгы, бейтааныш, тааныш адамдардын бири-бирине шоола чачуулары, ак тилектери, каалоолору, ниеттери. Үйлөнүү үлпөтү — бул наристенин жарык дүйнөгө келгенинен тартып бой жеткенге чейинки даярдык, бул эки жаштын оттуу коломтосу, эки тараптын түбөлүк кол кармашуулары [1.243-б.]» деп белгилейт. Мындан, түрк тилдүү элдеринде кыз узатуу менен үйлөнүү тою эки жашка тиешелүү болбостон, ата-энеси, бүтүндөй тууган-уруктун, уруунун, айылдын да салтанаты болгон. Албетте, тойдо каада-салттык ырлар менен ар кандай мазмундагы санаат-насаат ырларынын ырдалуусу таалим тарбияга багытталган. Алардын баары жарандык иденттүүлүккө багытталган деп белгилесек болот.

Ал эми, жарандык улут белгилүү бир мамлекеттин жарандыгына таандык экендигин түз маанисинде түшүнүү менен эмес, кабыл алынган жарандык иденттүүлүк менен мүнөздөлөт, ал жарандардын өз ара тилектештиги менен бирге «элдин мамлекеттик жашоонун баалуулугун, ушундай жашоонун, ички мамлекеттүүлүктү жана анын конституциялык түзүлүшүнө ишеним таңуулаган кыйынчылыктардын социалдык зарылчылыгы [2.69-б.]». Жарандык иденттүүлүк мамлекетке таандыкты же берилгендикти талап кылат, мамлекеттин

бүтүндүгү менен биримдигине, анын саясий, конституциялык түзүлүшүнө коркунучтар жаралганда. Чакырыктарга каршы саясий күрөштүн ички катышуучулары, эреже катары, жарандык тилектештик менен мекенчилдик жаатында жалпы тил табуу шарт. Укуктарды пайдалануу менен милдеттерди аткарууда жарандардын жоопкерчилиги жана ак ниеттуулугунун мааниси өсүүдө.

Жарандык иденттүүлүктү ишке ашурууда Кыргыз Республикасынын Министрлер Кабинетинин Төрагасынын орун басары Жылдыз Бакашова Кыргыз Республикасында 2021-2026-жылдарга «Кыргыз жараны» жарандык иденттүүлүктү өнүктүрүү Концепциясын ишке ашыруу боюнча ведомстволор аралык жумушчу топтун кеңешмесин өткөрүп, элдин биримдигин жана бүтүндүгүн мындан ары чындоодо аталган стратегиялык багытын белгилеп: «Бүгүнкү күндө Кыргыз Республикасы көп улуттуу жана көп конфессиялуу мамлекет болуп саналат. Бул багыттан алып караганда Мамлекет башчысы тарабынан Жарандык иденттүүлүктү өнүктүрүү Концепциясынын Жарлыгына кол коюусу жарандык жана социалдык жоопкерчиликти мындан ары жогорулатуунун натыйжалуу куралы болуп саналат. Буга байланыштуу бардык мамлекеттик органдар, анын ичинде жергиликтүү өз алдынча башкаруу органдары жана жарандык коомдун өкүлдөрү ушул Концепцияны ишке ашыруу үчүн салымын кошууга умтулушу керек [7]», – деп белгилегени да кыргыз жарандык иденттүүлүктүн калыптандыруу мамлекеттик маанилүү маселе экендигин билдирет.

Жыйынтыктап айтканда, кыргыз жарандык иденттүүлүгүнүн өнүктүрүү турмуштук да саясий да маселелерден. Жарандык иденттүүлүк маселелери жарандык институт менен тыгыз байланышта изилдөө саясат таануу илиминин алкагында өзгөчө актуалдуу, анткени мамлекеттик жана коомдук институттардын туруктуулугу жарандардын позициясынан, алардын жоопкерчилигинен, сабырдуулугунан, саясий активдүүлүгүнөн эле эмес жарандардын салттуу билимин колдонуу жана кыргыз иденттүүлүгүн кабылдоосунан да көз каранды экендиги анык.

Адабияттардын тизмеси

1. Акматалиев. А. Тандалмалар. – Бишкек, 2002. – 243-б.
2. Эбзеев Б.С. Человек, народ, государство в конституционном строе Российской Федерации: монография. 2-е изд., перераб. и доп. М.: Проспект.2015. С.499
3. MarshallТ.Н. Class, Citizenship and Social Development. N.Y., 1964.P.81-82.
4. Камчыбекова С.М . Жарандык иденттүүлүктүн абалы жана келечеги: социологиялык өңүттө. диссерт. на соиск. учен. степ. канд. социол. н. Б.: 2021. 121б.
5. Фромм, Э. Пути из больного общества [Текст] / Э. Фромм // в кн.: Проблема человека в западной философии. – М.: Прогресс, 1988. – с. 443
7. Ценности и символы национального самосознания в условиях изменяющегося общества: / РАН. Инс-т этнологии и антропологии им. Н. Н. Миклухо-Маклая. Отв. Ред. Л.М. Дробижева. – М.: 1994. – 236 с.
8. <https://www.gov.kg/ky/post/s/20309-kyrgyz-zharany-zharandyk-identtlyk-nktr-kontseptsiyasyn-ishke-ashyruu-boyuncha-plan-talkuulandy>.

*Камчыбекова Н.Т., магистрант
МНУ имени К.Ш.Токтомаматова
Мажитов Б.О., к.ю.н., профессор
МНУ имени К.Ш.Токтомаматова
Сайпидинов Б.Р., ст.преподаватель
МНУ имени К.Ш.Токтомаматова*

ОСНОВНЫЕ ВИДЫ УГРОЗ В КИБЕРБЕЗОПАСНОСТИ

Аннотация

Целью изучения данного вопроса стала актуальность вопроса в современном мире, где защита информации в киберпространстве стоит очень остро.

В данной статье представляется понятие и виды угроз в области кибербезопасности. Надежная и защищенная работа сетей передачи данных, компьютерных систем и мобильных устройств является важным условием функционирования государства и поддержания экономической стабильности общества. На безопасность работы ключевых информационных систем общего пользования оказывают влияние многие факторы: кибер-атаки, вирусы и вредоносные программы, заражение личных устройств сотрудников вредоносным ПО, нарушение сотрудниками политик IT-безопасности, физическая потеря личного устройства сотрудников, ненадлежащее использование IT-ресурсов сотрудниками, физическая потеря корпоративного мобильного устройства, ставящая под угрозу безопасность организации; неправомерная передача данных через мобильные устройства; утечка данных; бес файловые угрозы и т.д.

Ключевые слова: Кибербезопасность, атаки, государства, программное обеспечение, интернет, безопасность, угрозы, *DDoS*-атаки.

КИБЕРКООПСУЗДУКТАГЫ КОРКУНУЧТАРДЫН НЕГИЗГИ ТҮРЛӨРҮ

Аннотация

Бул маселени изилдөөнүн максаты кибер мейкиндикте маалыматты коргоо абдан курч болуп жаткан заманбап дүйнөдө маселени актуалдуулугу болду.

Бул макалада киберкоопсуздук жаатындагы коркунучтардын түшүнүгү жана түрлөрү берилет. Маалыматтарды берүү тармактарынын, компьютердик тутумдардын жана мобилдик түзүлүштөрдүн ишенимдүү жана коргологон иши мамлекеттин иштешинин жана коомдун экономикалык туруктуулугун сактоонун маанилүү шарты болуп саналат. Жалпы пайдалануудагы негизги маалымат тутумдарынын коопсуздугуна көптөгөн факторлор таасир этет: кибер-чабуулдар, вирустар жана зыяндуу программалар, кызматкерлердин жеке түзүлүштөрүн зыяндуу программалар менен жуктуруу, кызматкерлердин IT-коопсуздук саясатын бузуусу, кызматкерлердин жеке түзүлүштөрүн физикалык жоготуусу, кызматкерлердин IT-ресурстарын туура эмес пайдалануусу, уюмдун коопсуздугуна коркунуч туудурган корпоративдик мобилдик түзүлүштүн физикалык жоготуусу; мобилдик түзүлүштөр аркылуу маалыматтарды мыйзамсыз берүү; маалыматтардын чыгып кетиши; файлсыз коркунучтар ж. б.

Түйүндүү сөздөр: Киберкоопсуздук, чабуулдар, мамлекеттер, программалык камсыздоо, интернет, коопсуздук, коркунучтар, *DDoS*-чабуулдары.

THE MAIN TYPES OF THREATS IN CYBERSECURITY

Annotation

The purpose of researching this issue was the relevance of the issue in the modern world, where the protection of information in cyberspace is becoming very acute.

This article presents the concept and types of threats in the field of cybersecurity. Reliable and secure operation of data transmission networks, computer systems and mobile devices is an important condition for the functioning of the state and maintaining the economic stability of society. The security of key public information systems is influenced by many factors: cyber attacks, viruses and malware, infection of employees' personal devices with malware, violation of IT security policies by employees, physical loss of employees' personal devices, improper use of IT resources by employees, physical loss of a corporate mobile device that jeopardizes the security of the organization; illegal data transmission via mobile devices; data leakage; file-free threats, etc.

Keywords: Cybersecurity, attacks, states, software, Internet, security, threats, DDoS attacks.

В настоящее время жизнь человека трудно представить без интернета. В современном мире ценность информации равна с ценностью сырья. А вся эта информация находится в сети интернет. Информация приобретает особое значение в контексте ее обработки с

помощью машинного обучения и других современных технологий. Чем ценнее информация для бизнеса, тем выше вероятность необходимости ее защиты.

Актуальность этой темы заключается в том, что в последнее время количество угроз увеличилось, поэтому изучение концепции кибербезопасности становится все более актуальным. Каждый год появляются новые угрозы и атаки, и ещё появляются эффективные и надежные способы борьбы с ними.

Кибербезопасность - это отрасль информационной безопасности.

Кибербезопасность (иногда называют компьютерной или информационной безопасностью) – это набор методов и методов защиты компьютеров, серверов, мобильных устройств, электронных систем, сетей и данных от злоумышленников. Кибербезопасность используется в самых разных областях, от бизнеса до мобильных технологий.

А, угрозы кибербезопасности – это действия, совершаемые людьми со злонамеренными намерениями с целью кражи данных, причинения вреда бизнес-процессам, вымогать денег у владельцев сайтов или у пользователей, или взлома компьютерных систем. Все категории киберугроз включают вредоносное программное обеспечение, социальную инженерию, атаки типа " Атака посредника" (от англ. Man-in-the-middle MITM), атаки с отказом в обслуживании (от англ. *Denial of Service* *DDoS*-атаки «отказ в обслуживании») и атаки с использованием инъекций. Каждый год хакеры создают все более сложные атаки на ресурсы данных.

Киберугрозы могут исходить из самых разных источников: от враждебных государств и террористических групп до личных хакеров и доверенных лиц, таких как сотрудники или подрядчики, которые злоупотребляют своими привилегиями для совершения злонамеренных действий.

Кибербезопасность защищается от три типа киберугроз:

1.Кибератаки – это действие, направленное на сбор информации, преимущественно политического характера.

2.Киберпреступление – это преступления направленное на атаку систем, цель – нарушить ее работу или же извлечь финансовую выгоду.

3.Кибертерроризм – характеризуется и отличается намерением дестабилизировать или ослабить электронные системы, чтобы вызвать страх и панику среди общества.

На сегодняшний день Уголовный кодекс Кыргызской Республики содержит главу «Преступление против кибер-безопасности» (Глава 40, статьи-319, 320, 321, 322 УК КР), состоящую всего из четырех статей, как:

-ст. 319 УК КР: **«Несанкционированный доступ к компьютерной информации и электронным документам, в информационную систему или сеть электросвязи».**

Она включает такие незаконные действия, как несанкционированный доступ к чужой защищенной компьютерной информации и электронным документам, оно может привести информационную систему или сети электросвязи к уничтожению, блокировке, изменению этой информации, а равно к нарушению или прекращению работы устройств обработки информации, что может привести к умышленному или непреднамеренному причинению значительного ущерба.

- ст. 320 УК КР: **«Создание вредоносных программных продуктов»**

Создание с целью использования, распространения и копирование компьютерной информации и электронных документов, уничтожение, блокирование, изменение или создание в целях нейтрализации средств защиты информации, использования или распространения программных продуктов, умышленно предназначенных для нарушения функционирования информационных систем или сети электросвязи, а равно умышленное использование и распространение таких программных продуктов, повлекшее за собой значительный ущерб или иное существенное повреждение.

-ст. 321 УК КР: **«Кибер-саботаж»** - это вмешательство в работу компьютерных систем с целью преднамеренного изменения, уничтожения, блокировки, вывода из строя компьютерной информации или программного обеспечения, или нарушения работы

компьютера или телекоммуникационной системы, а также отключение компьютерного оборудования или повреждение компьютерной системы или сети.

-ст. 322 УК КР: «**Массовое распространение электронных сообщений**»

Массовое распространение электронных сообщений, осуществляемое без предварительного согласования адресатов, повлекшее нарушение или прекращение работы программных продуктов, телекоммуникационных систем, оборудования и абонентских терминалов.

Согласно исследованию журнала, **Cybersecurity Ventures** к 2025 году глобальный ущерб от киберпреступности оценивается в 10,5 трлн долларов.

Эксперты Cybersecurity Ventures прогнозируют, что расходы на киберпреступления будут расти на 15% ежегодно в течение следующих пяти лет. Ожидается, что киберпреступность будет в 5 раз более прибыльной, чем глобальная транснациональная преступность вместе взятая.

Рынок кибербезопасности оценивается в 176.5 млрд долларов в 2020. К 2027 году прогнозируется 403 миллиарда долларов.

По мере того, как мир все больше полагается на технологии и цифровые активы, необходимость защиты вычислительных платформ и данных становится все более важной. Это хорошая новость для ИТ-индустрии, а также для соискателей.

В мире специалисты по кибербезопасности борются с такими основными видами угроз, как:

-Фишинг - отправка электронных писем с целью кражи данных и информации, включая номера карт и данные счетов. Защита от этого типа угроз достигается путем обучения сотрудников правилам поведения, а также путем блокировки вредоносных электронных писем. Согласно исследованию южнокорейской компании «Nexon Corporation» Более 80% инцидентов в области кибербезопасности связаны с фишинговыми атаками.

Например, вы получите сообщение с просьбой сбросить пароль из вашей личной учетной записи электронной почты и банковского приложения. На первый взгляд отправитель надежен, но при тщательной проверке выяснилось, что имя и заголовок очень похожи на оригинал.

Факты фишинга:

Зачастую в Кыргызстане участились случаи мошенничества через фишинговые сайты. На фейковом сайте, оформленном с использованием логотипа компании Megacot или приложения MegaPay, мошенники предлагают абоненту ввести пользовательские данные (логин, пароль, код активации), после чего снимаются средства с баланса.

Также согласно статистике Американской компании "TESSIAN" в Google обнаружено более 2.1 млн фишинговых сайтов по состоянию на январь 2021 г. В январе 2021 года Google обнаружил на 27% больше фишинговых сайтов, чем в январе 2020 года. Эти веб-сайты были предназначены для кражи личной информации, учетных данных и медицинской информации.

-DDoS-атаки – это попытка мошенников нарушить работу служб компании с помощью слишком большого количества запросов на сервер или онлайн-ресурс. Рост запроса блокирует интернет-канал жертвы и замедляет ее бизнес-процессы.

Таким атакам часто подвергаются компании, которые взаимодействуют с клиентами в интернете: сайты, маркетплейсы, онлайн-школы, такси или службы доставки. У мошенников могут быть разные цели. Это, например, требование "выкупа" для возможности восстановления работоспособности или дать конкуренту преимущество.

Факты DDoS-атаки:

В сентябре 2021 года сервисы "Яндекса" подверглись мощной атаке со стороны мошенников со скоростью до 21,8 миллиона запросов в секунду. Защитной инфраструктуре компании удалось остановить атаку. Мошенники использовали зараженную сеть, состоящую из более чем 200 устройств.

Согласно статистике и исследованию DDoS-атак Akamai за 2021 год было больше атак со скоростью более 50 Гбит/с, чем в 2019 году. Akamai также сообщает, что количество целевых клиентов выросло на 57% за год, при этом их количество увеличилось до рекордного размера и разнообразия по регионам и географическим регионам.

В 2021 году в марте произошло три из шести крупнейших DDoS-атак, о которых сообщила Akamai, включая две самые крупные известные на сегодняшний день DDoS-атаки.

-Вирусы-вымогатели - могут попасть на ваш компьютер с подозрительного сайта, спама по электронной почте или сообщения. Они шифруют файлы на устройстве, блокируют браузеры и компьютеры. Баннерная реклама может покрыть весь экран и заплатить определенную сумму за разблокировку. Целью программы выкупа являются как компании, так и частные лица.

Согласно исследованию и данным Check Point в 2020 году новая организация стала жертвой программы-вымогателя каждые 10 секунд, и удаленные работники оказались в опасности.

Согласно отчёту ThreatCloud потребители и организации ежедневно сталкиваются со 100 000 вредоносных веб-сайтов и 10 000 вредоносных файлов, особенно в связи с распространением программ-вымогателей. В третьем квартале 2020 года почти половина всех инцидентов с программами-вымогателями была связана с кражей данных у целевой организации.

«После заражения жертвы злоумышленники используют старые сообщения электронной почты этого человека для распространения вредоносного ПО, отправляя последнее электронное письмо в цепочке и добавляя вредоносные файлы в виде вложений», — также поясняется в отчете.

Эксперты Cybersecurity Ventures прогнозируют что, в течение следующего десятилетия стоимость атак программ-вымогателей превысит 265 миллиардов \$.

Согласно источнику, Australian Cyber Security Centre в 2020 году произошла первая известная смерть от кибератаки, связанной с программами-вымогателями.

- **Вредоносное ПО** - под термином вредоносное ПО понимается любое программное обеспечение, которое может нанести вред компьютеру и его владельцу. Например, они могут замедлять работу систем или красть данные.

Вредоносные программы часто называют общим термином "вирусы", что не совсем правильно. На самом деле их много.

- **Ботнеты** - это сети зараженных компьютеров, которые подчиняются приказам мошенников. Они используются для рассылки спама, установки шпионского программ или кражи учетных данных.

- **Вирусы** - это программы, которые внедряют свой код в различные приложения и мешают их работе.

- **Трояны** - это вредоносные программы, которые маскируются под законные программы и используются для отслеживания и кражи данных.

- **Бэкдоры** - это программы для удаленного доступа к компьютеру.

- **Социальная инженерия** - это особый тип цифровой атаки, в которой мошенники используют не только технологии, но и психологические методы. Это могут быть сообщения от друзей с просьбой одолжить деньги или поддельные звонки в полицию или налоговые органы, сообщения от сотрудников банка, которые пытаются предотвратить кражу денег.

Злоумышленники могут использовать наивность людей, чтобы заманить их в свои учетные записи и пароли или попросить их перевести средства по указанным данным.

Случаи социального инжинерия:

В 2015 году мошенники украли 46,7 миллиона долларов США у компании по производству сетевого оборудования из Сан-Хосе, Калифорния без всяких хитрых программ и взломов. Они только написали письмо в финансовый отдел компании с просьбой перевести деньги на сторонний счет. Этот случай считается одним из самых известных примеров социальной инженерии в мире.

Согласно исследованию IMPACT, 41% кибербезопасности и взломов в высшем образовании вызван атаками с использованием социальной инженерии.

-**SQL-инъекции** - этот тип кибератаки используется для кражи информации из баз данных. Киберпреступники используют уязвимости в приложениях на основе данных для распространения вредоносного кода на языке управления базами данных.

- **Атаки Man-in-the-Middle** - это атака, в которой киберпреступник перехватывает данные во время их передачи – он становится посредником в цепочке, и жертвы даже не знают об этом. Например, если вы подключены к незащищенной wi-fi, вы можете подвергнуться такой атаке.

- **Dridex** - это банковский троянец с широкими возможностями, появившийся в 2014 году. Он проникает на компьютеры тех, кто заражен фишинговыми электронными письмами и вредоносными программами. И они могут украсть пароли, данные банковских карт и личные данные пользователей, которые затем используются мошенниками. Сумма нанесенного им финансового ущерба исчисляется сотнями миллионов.

- **Мошенничество на сайтах и в приложениях для знакомств.** Миллионы людей во всем мире пользуются сайтами и приложениями онлайн-знакомств, и есть много счастливых историй, в которых люди находят любовь и близость в интернете. Но наряду со счастливыми событиями в сфере онлайн-знакомств также происходит мошенничество, и оно происходит все чаще и чаще.

Мошенничество с онлайн-знакомствами - это когда одна сторона считает, что ей удалось найти пару на сайте или в приложении онлайн-знакомств, а другая сторона на самом деле является мошенником, использующим поддельный профиль. Обманщик манипулирует или обращает внимание на другого человека, чтобы со временем завоевать его доверие. Однако конечная цель мошенника - попросить денег или получить личную информацию для кражи личных данных.

-**Emotet** - это сложный троянец, способный красть данные, а также загружать вредоносное ПО на устройства. Его жертвами часто становились те, кто пользуются простыми паролями, что снова напомнило пользователям об использовании сложных комбинаций.

Согласно статистике и исследованию DDoS-атак Akamai за 2021 год было больше атак со скоростью более 50 Гбит/с, чем в 2019 году. Akamai также сообщает, что количество целевых клиентов выросло на 57% за год, при этом их количество увеличилось до рекордного размера и разнообразия по регионам и географическим регионам.

Лишь малая часть инцидентов с информационной безопасностью бывает известна широкой аудитории, часто даже владельцы сайтов не знают о "взломе". Часто злоумышленники оставляют лазейку для будущего использования программами ботов, которые просто не проявляют себя до момента активации, например, в DDoS-атаках, рассылке спама, получении конфиденциальной информации и т. д.

По мнению экспертов как его Превосходительство Мохамед Аль Кувейти - совет по кибербезопасности ОАЭ;

Кубо Мачак, Тильман Роденхойзер, Мауро Виньяти - Международный комитет Красного Креста;

Серж Дроз – FIRST;

Свен Херпиг - экспертный центр Stiftung Neue Verantwortung

современная индустрия кибербезопасности очень сложна и требует тесного сотрудничества между различными организациями для борьбы с угрозами, которые могут затронуть отдельных пользователей, компании и даже целые страны.

Исходя из международной практики и опыта зарубежных стран, уголовное законодательство КР необходимо дополнить нормами, устанавливающим ответственность за совершение преступлений против конфиденциальности, целостности и доступности компьютерных данных и систем, фальсификацию компьютерных данных и других противозаконных ходов, способных повлечь необратимые последствия и могут привести к

тяжким последствиям, связанным не только с имущественным ущербом, но и физическим вредом.

Использованная литература

1. Threat Modeling: Designing for Security Adam Shostack; 2014 год
2. Гарнаева М.А., Функ К. Kaspersky security bulletin 2021
3. <https://securelist.ru/ksb-2021/>
4. УК КР от 28.10.2021 г. №127 в редакции от 09.08.2022 г.
5. [http://cbd.minjust.gov.kg/act/view/ru-ru/112309\](http://cbd.minjust.gov.kg/act/view/ru-ru/112309)
6. Журнал Cybercrime
7. <https://cybersecurityventures.com/>
8. Исследования компании Nexon
9. <https://www.nexon.com/main/ru>
10. Исследования компании Tessian
11. <https://www.tessian.com/blog/phishing-statistics-2020/>
12. Исследования компании Checkpoint
13. <https://www.checkpoint.com/ru/>
14. <https://www.checkpoint.com/infinity/threatcloud/>
15. Издания DarkReading
16. <https://www.darkreading.com/threat-intelligence/ransomware-phishing-will-remain-primary-risks-in-2021>
17. <https://www.cyber.gov.au/sites/default/files/2020-09/ACSC-Annual-Cyber-Threat-Report-2019-20.pdf>
18. <https://www.impactmybiz.com/blog/cybersecurity-in-education-stats/>
19. Блог Akamai <https://www.akamai.com/blog>

ПОЛИТИЧЕСКИЕ АСПЕКТЫ СТРУКТУРНЫХ ПРЕОБРАЗОВАНИЙ РЕГИОНАЛЬНОЙ ЭКОНОМИКИ

Аннотация

Статья посвящена политическим вопросам идеологии и концепции экономического развития Кыргызстана. Коренная причина развала Советского Союза кроется в исторической ограниченности и обреченности теоретической идеологии и концепции экономического развития, которая строилась на незыблемости марксистско-ленинизма как научного мировоззрения социализма, который отвергал частный интерес и частную собственность, утверждал о непримиримом антагонизме между частным капиталом и трудом, о необходимости обобществления и огосударствления всей собственности на средства производства и применения командного (авторитарного) управления. Интерес не человека, и не общества, а государства как власти становилась главной целью, определяющей политику государства.

Просуществовав в рамках одного государства – более 75 лет с единым народнохозяйственным комплексом, все бывшие союзные республики, ныне независимые государства, имели много общего, что было связано с общностью директивных методических подходов к экономическому и социальному развитию, единой экономической общесоюзной политикой и соответствующими общими нормативными регуляторами. Безусловно, были и различия, обусловленные природно-климатическими, ресурсными особенностями и соответствующей производственной специализацией экономики и населения, производственно-культурной традицией народов и т.д. Поэтому были различия в уровнях их экономического развития.

Природа создала одних более физически и умственно более сильными, других менее, одни благодаря своим усилиям и способностям в состоянии сотворить большее и лучшее, чем другие и т.д. И, естественно, что одни могут стать более состоятельными, чем другие. И они объективно имеют право владеть самими созданными богатствами. Это должно быть общественно признанным. Другое дело, что каждый вносит, в силу своих возможностей и государством определенных норм, свой вклад в общие задачи укрепления государства и улучшения общего благосостояния народа, и задача государства заключается в том, чтобы искоренить бедность. Но почему надо мешать богатеть человеку честно? Распад коммунистического государства и радикальная экономическая реформа, когда пошел процесс приватизации и стали меняться методы хозяйствования, в принципе означают революционное обновление идеологии и концепции общественного развития.

Признание частной собственности и рыночных методов хозяйствования - это революционная смена экономического устройства и правопорядка в стране. Это отход от диктата политики над экономикой, освобождение общества от идеологии классовой борьбы и непримиримого антагонистического противоречия между капиталом и трудом. Меняется социальная структура общества, формируются новые социальные слои в обществе и складываются новые интересы и новые взаимоотношения между ними. Возникает проблема обоснования, формирования и использования новых методов, механизмов и форм жизнедеятельности, - политической, социальной, экономической, - новых правил и порядка общественного поведения.

Вопрос об отношении к производству ради прибыли сохраняет краеугольное значение и продолжает быть коренным вопросом современного развития. К сожалению, сейчас в Кыргызстане установлена частнокапиталистическая система, настроенная на максимизацию, прибыли главным образом из промежуточного производства: сырьевого и добывающего. Положение усугубляется компрадорским характером данной системы, поскольку она подстегивает погоню за валютной прибылью, присваиваемой компрадорским меньшинством в форме сырьевой ренты. Большой политической ошибки, чем выбор в пользу стихии извлечения максимальной прибыли из промежуточного производства, из добычи и экспорта сырья, совершить уже невозможно.

Непродуманная политика руководителей страны отбросила Кыргызстан на уровень отношений дореволюционного капитализма, всецело зависимого от иностранного капитала. Вместе с отсталостью вернулось и вновь стало настоящим компрадорское прошлое, похороненное, казалось бы, безвозвратно.

В чем же коренная причина неэффективности и по этой причине развала советской экономики, «завершившейся катастрофическим экономическим кризисом, приведшим к распаду огромного» государства, да и, в конечном счете, всей мировой социалистической системы, связывающим центром, который был распавший Советский Союз? Ведь, Советский Союз обладал уникальными природными условиями, богатствами и значительным человеческим подготовленным потенциалом, накопившимся научно-техническим и производственным потенциалом (хотя и были проблемы в их соответствии современным мировым требованиям и достижениям), чтобы обеспечить поступательное и самодостаточное развитие, движение вперед.

На наш взгляд, коренная причина кроится в исторической ограниченности и обреченности теоретической идеологии и концепции экономического развития, которая строилась на незыблемости марксистско-ленинизма как научного мировоззрения социализма, который отвергал частный интерес и частную собственность, утверждал о непримиримом антагонизме между частным капиталом и трудом, о необходимости обобществления и огосударствления всей собственности на средства производства и применения командного (авторитарного) управления. Интерес не человека, и не общества, а государства как власти становилась главной целью, определяющей политику государства. Такая политика могла держаться и реализовываться только на палочной дисциплине.

Государство, поскольку оно существовало благодаря усилиям и труду народа, конечно же, в меру реальных возможностей пыталось и решить социальные, экономические и другие проблемы, но, огосударствив производственные ресурсы, лишило процесс производства такого мощного импульса и стимула как частный интерес, коллективный интерес, индивидуальную и групповую инициативу, свободу действия и выбора, поиск и использование эффективных путей и форм деятельности.

Следуя незыблемой одной, теоретически узкой концепции, государство не учитывало изменения в реальной жизни и не могло проводить адекватно новую, действенную, честную экономическую политику. Государство становилось заложником отживших себя теоретических установок. Экономика стала пробуксовывать. Из пятилетия в пятилетие ставились задачи повышения эффективности производства, а она из пятилетия в пятилетие ухудшалась... Результат-кризис.

Декларируя конечной целью повышение благосостояния народа, государство, в самом деле сдерживало рост благосостояния, во-первых, неспособностью обеспечить эффективное развитие экономики и, во-вторых, уравнительным подходом, в результате которого более способные, энергичные, деятельные, квалифицированные не могли вознаграждаться соответственно. И свободы поля для проявления инициативы, своих способностей не было.

Принцип огосударствления собственности лишал людей материальной основы для умного, рационального индивидуального приложения своих усилий для обеспечения своего благосостояния, тем самым увеличивая и свой вклад (в виде налоговых выплат, произведенного продукта и оказанных услуг) в общенациональное развитие. Частная собственность считалась врагом общества. Собственность была обобществлена в масштабе государства, непосредственно гражданин государства был отчужден от общенародной собственности, не имея ничего от ее использования, и по существу был наемным работником государства, (которое создавалось народом и обязано было служить ему), т.е. в реальности народ стал слугой государства. В этом причина отсутствия мощных побудительных мотивов в экономике и развала экономики.

В период нового политического становления и политическая ситуация в новых государствах стала складываться по-разному. Распад СССР показал, что единый советский народ оказался, по существу, не таким уж единым, и оценки общественно-политических

ситуаций и общественные устремления оказались не совсем идентичными. Реформы стали «отягощаться» межгосударственными, межнациональными конфликтами, вплоть до вооруженных. Понимание демократизации и реформ оказалось в известной мере различным. И это не могло не сказаться на реформах.

Литература

1. Кучуков М.М. Жогорку Кенеш (парламент) Кыргызской Республики. Б: 2002
2. Чиналиев У. Кыргызстан на пути к демократии: трансформация политической системы. – М., 2004
3. Сааданбеков Ж.С. Сумерки авторитаризма: закат или рассвет? – К., 2000 с. 624
4. Галиева З.И. Политическая трансформация суверенного Кыргызстана. – Б., 2007 с. 372
5. Иманалиев М.С. Очерки о внешней политике Кыргызстана. Б: 2002. С. 148

*Алимов Ш.К., аспирант
К.Ш.Токтомаматов атындагы ЭАУ
Сулайманов К.А., ю.и.к., профессор
К.Ш.Токтомаматов атындагы ЭАУ*

КООМДУН БИРИМДИКТЕ ӨНҮГҮҮСҮНДӨГҮ, ЭКСТРЕМИЗМДИН ААЛАМДАШУУ ЖАРАЯНЫНЫН КӨЙГӨЙҮ

Аннотация

Макалада, экстремизмдин Кыргыз Республикасынын аймактарына таралуусу, орду жана анын өнүгүүсүнө дүйнөлүк Ааламдашуу жараянын тийгизген таасири жөнүндө баяндалат.

Экстремизмдин тарапаштарынын барган сайын көбөйүп бараткандыгынын себептери катары өлкөдөгү жумушсуздук, элдин диний сабатсыздыгы жана турмушу начар адамдардын, мурда соттолгондордун, бангиликке, аракеттикке баш ийип калгандардын эсебинен экендиги көрсөтүлөт. Ошону менен бирге, экстремизмге каршы күрөшүү чөйрөсүндө жана бул багытта профилактикалык иштерди жүргүзүүдө мамлекет тарабынан дыкат көңүл бөлүнүп, мыйзамдык негиздерде чечкиндүү жана аны түп тамырынан жоюу боюнча конкреттүү иш-чаралар өткөрүлүп жаткандыгы баса белгиленет.

Негизги сөздөр: Экстремизм; “Хизб-ут-Тахрир”; “Вахабизм”; “Акромия”; ааламдашуу; сабырсыздык; толеранттуулук; деструктивдик

ЭКСТРЕМИЗМ КАК ПРОБЛЕМА ПРОЦЕССА ГЛОБАЛИЗАЦИИ В РАЗВИТИИ ЕДИНСТВА ОБЩЕСТВА

Аннотация

В статье рассматривается место и распространения экстремизма на территории Кыргызской Республики и влияние процесса мирового Глобализации на его развития.

Причиной постоянного увеличения числа сторонников экстремизма указывается имевшее место в стране безработица и религиозная безграмотность населения, а увеличение его численности за счет лиц ранее судимых, лиц зависимых от наркомании и алкоголизма и людей, живущих на черте бедности.

Также отмечается, что к сфере противодействия и профилактики экстремизма со стороны государства проявляется пристальное внимание, принимаются кардинальные меры на законодательных основах и проводятся решительные мероприятия по его искоренению.

Ключевые слова: Экстремизм; “Хизб-ут-Тахрир”; “Вахабизм”; “Акромия”; глобализация; нетерпимость; толерантность; деструктивность.

EXTREMISM AS A PROBLEM OF THE PROCESS OF GLOBALIZATION IN THE DEVELOPMENT OF THE UNITY OF SOCIETY

Annotation

The article discusses the place and spread of extremism in the territory of the Kyrgyz Republic and the impact of the world process of globalization on its development.

The reason for the constant increase in the number of supporters of extremism is the unemployment and religious illiteracy of the population that took place in the country, as well as the increase in the number due to people with previous convictions, people addicted to drug addictions and alcoholism and people living on the poverty line.

It is also specifically noted that in the field of countering and preventing extremism, the state pays close attention, takes drastic measures and takes decisive measures on a legislative basis.

Keywords: Extremism; “Hisb-ut-Tahrir”; “Wahhabism”; “Acromia”; globalization; intolerance; tolerance; destructiveness

Ааламдашуу жараяны жөнүндө сөз кыла турган болсок, акыркы убактарда “Ааламдашуу, Глобализация” – деген түшүнүк жер жүзүнүн бардык булуң – бурчтарына жайылды десек жаңылыштык болбойт. Ааламдашуу бул – мамлекеттик саясаты туруктуу, экономикасы өнүккөн, турмушта жаңы технологиялык жетишкендиктерди кэңири колдонгон өлкөлөрдүн бүгүнкү күндүн талабына ылайык цивилизациянын бийик денгээлиндеги жашоосу. Мындай пайдалуу жакшы жөрөлгөлөрдүн башка, өнүкпөгөн мамлекеттерге таралуусу, албетте, майда мамлекеттердин экономикалык-техникалык өнүгүүсүнө, коомчулуктун социалдык-маданий денгээлинин өсүүсүнө, дегеле жалпы адамзаттын жаркын жашоосуна алып келет.

Бирок, жашоонун, жаратылыштын өзү да карамакаршылык мыйзамына баш ийгендей,

Ааламдашуу жараянынын да коомчулук үчүн, айрыкча мамлекеттин коопсуздугу жаатында оң жана терс таасири бар. Тагыраак айтсак, Ааламдашуунун көп кырдуу терс таасиринин бири – экстремизмдин Кыргызстандагы орду жана ага каршы күрөшүү боюнча мамлекет тарабынан жүргүзүлүп жаткан иш-чаралар жөнүндө сөз болмокчу.

Тарыхы кылымдарга кеткен касиеттүү кыргыз элинин Советтик Социалистик Кыргыз Республикасы доорунда, айрыкча “өнүккөн социализм” этабында, экстремистик кыймылдар, террордук актылар дээрлик болчу эмес, болсо да мындай маалыматтар калың элдин карапайым катмарына жетчү эмес. Мындай, кылмыштуулуктун өтө кооптуу түрлөрү эгемен Кыргызстандын чейрек кылым ашуун тарыхында пайда болуп, дүйнөлүк Ааламдашуу жараянынын кесепети менен өлкөбүзгө тез эле кирип келип уюткуланып, мамлекеттин коопсуздугуна, көп улуттуу элибиздин биримдигине коркунуч келтирген жугуштуу илдетке айланды.

Акыркы беш жыл аралыгында ачыкталган фактылар, массалык маалымдоо каражаттары тарабынан берилген маалыматтар боюнча талдоо жүргүзсөк, өлкөбүздүн бүтүндөй жети дубаны, баш калаабыз Бишкек, экинчи борбор аталган Ош шаарларыбызда диний-экстремистик уюмдар отурукташып, алардын экстремистик идеологиясынан карапайым элдин жабыркап, айрыкча жаш муундардын аң сезиминин ууланып жатканын көрүүгө болот. [5].

Ачылган фактылар боюнча мисал келтире кетсек, 2018-жылда: Ош облусунда – 83, Ош шаарында – 62, Жалал-Абад облусунда – 57, Бишкекте – 48, Чүй облусунда – 47, Ыссык-Көл облусунда – 30, Баткен облусунда – 23, Нарын облусунда – 19, Талас облусунда – 12 фактылар катталган. Мындан калктын саны көп жыш жашаган региондордо экстремистик уюмдар да көп отурукташкандыгы көрүнөт.

Эгерде, 2010-жылдан баштап 2021-жылга чейинки аралыкты алсак, баардыгы болуп 2000ден ашуун экстремистик багыттагы кылмыштын бети ачылган. Тактап айтканда, 2010-жылы – 101 кылмыш болсо, 2011 – жылы 158, демек салыштырмалуу 56 пайызга өскөн. 2012-жылы – 195 (23.4 %), 2013-жылы – 234 (24 %), 2014-жылы – 288 (21 %), 2015-жылы – 360 (27 %) болуп, диний экстремизмдин абалы, акыркы жылдары өсүү тенденциясын көрсөтүп турат. Өкүнүчтүүсү, кырдаалдын барган сайын өсүп бараткандыгында эле эмес, акыркы жылдарда экстремистик уюмдарга аялдардын тартылып жаткандыгы, кала-берсе үй-бүлө, бала-бакырасы менен “жихат” жолуна кирип кеткендиги жүрөктү өйүтөт. Бул багытта да экстремизмдин өсүү тенденциясы байкалат. Эгерде, 2005-жылы экстремистик кылмыш-аракеттерге аялдардын катышуусу 1 пайызды түзсө, 2016-жылы 23 пайызга өскөн. Далил катары, Кыргызстанда диний экстремистик аялдар тобу бар экендиги жана анын “Хизб-ут-Тахрир” партиясынын аялдар канаты катары көп убакыттан бери аялдар арасында үгүт иштерин жүргүзүп, аларды окутуу менен алектенип жаңы тарапкерлерди тартуу иш-чараларын кэңири жүргүзүп келгендиги аныкталган. [5]

Диний экстремистик уюмдардын идеологиясына кабылган жарандардын жаш-курагына көңүл бөлсөк, өспүрүмдөр – 3 пайыз, 20-жаштан 30 жашка чейинкилер – 11 пайыз, 30-40 жаштагылар 38 пайыз болуп, ал эми 50 жаштан ар жагындагылар пайызы аз сандарды көрсөтөт.

Кыргыз Республикасынын аймагында негизинен, уюткуланып калган, экстремистик ишмердүүлүгүн активдүү жүргүзүп келген “Хизб-ут-Тахрир” партиясы болуп жана анын идеологиясын карманган “Вахабистер”, “Акромия”, “Ислам кыймылы союзу” сыяктуу диний экстремистик уюмдар эсептелинет. Булар, өздөрүнүн кылмыштуу аракеттерин эл аралап жүрүшүп, үгүт иштерди жүргүзүүдө дааватка тартуу, окутуу, экстремистик материалдарды таркатуу, сактоо жана интернет тармактарын пайдалануу ыкмаларын колдонушат. Натыйжада, эл арасында айрым адамдар азгырылып жатышат, алардын арасында көбүнесе мурда соттолгондор, жумушсуздар, турмушу начарлар, чыныгы ислам жөнүндө түшүнүгү жоктор тезирээк ынанышып, жергебизде экстремизмдин өнүгүүсүнө өбөлгө түзүп жатышат.

Өлкөдөгү мындай кооптуу кырдаалдын барган сайын чыңалып бараткандыгын эске алып, Кыргыз Республикасында экстремизмге каршы күрөшүү жана анын алдын алуу саясаты, мамлекеттик стратегиялык багыттардын бири болуп саналып, анын укуктук негизи 2005-жылдын 17-августунда кабыл алынган №150 сандуу Кыргыз Республикасынын Мыйзамы

болду. Анда чечкиндүү кадам катары толеранттуулукту жайылтууга шарт түзүү жана диний, этникалык жана башка социалдык себептерге карата басмырлоого тыюу салуу аныкталды. [5]

Көптөгөн деструктивдик жана экстремистик көз караштар ушундай эки тараптын биринин экинчи тарапка болгон сабырсыздыгынан келип чыгат. Мындай иш-аракеттер көптөгөн жеке жана коомдук коопсуздука коркунуч болуп саналат, мындай аракеттер бара-бара деструктивдик, экстремистик иш-аракеттери катары мүнөздөлгөн аракеттерге айланат. Ушуга байланыштуу, расалык айырмачылыктарына карабастан жарандардын бирдей укуктарын камсыз кылуу, дискриминацияны алдын алуу, бардык коомдук топтордун ортосунда ынтымакты орнотуу маанилүү маселелерден болуп саналат.

Кыргыз Республикасынын Баш мыйзамына ылайык “эч ким динине, жынысына, өңүнө, тилине, динине, майыштыгына, тегине, жашына, саясий жана башка көз карашына, билимине, бай-кедейлигине жана башка шарттарына жараша дискриминацияга туш болуусу мүмкүн эмес”. [1] Ошол эле учурда “бардык социалдык коом үчүн теңдүүлүктү камсыз кылуу максатындагы мыйзам менен бекитилген атайын чаралар дискриминация болуп саналбайт. Өлкөнүн негизги мыйзамы менен “улуттук, расалык, этникалык, диний жек көрүүгө үндөөгө, гендердик жана коомдук өзгөчөлүктөрдү күчөтүү жана коомдук кастыкты козутууга, зордук-зомбулука үндөөгө тыюу салынганын” баса белгилей кетүү керек. Бул жагдайдан сабырсыздыктын бардык түрүнөн, өзгөчөлөнүүгө үндөөдөн кастык, душмандык пайда болуп, анан “басмырлоого” алып келе турган маани берилет.

Кыргыз Республикасынын Баш мыйзамында ар бир жаранга диний жана башка ишенимде болуу укугу кепилденет “эч ким диний ишенимине мажбурланууга же андан кайтууга тийиш эмес”, [1] Кыргыз Республикасынын 2008-жылдын 31-декабрындагы №282 “Дин тутуу эркиндиги жана диний уюмдар жөнүндөгү мыйзамында” дин тутуу жана тутпоо укугун” кепилдениши айтылган [4].

Аталган мыйзамдын алкагында “жарандын динин, дин тутунганын же тутунбаганын, диний ырым-жырымдарды кылуусун, катышуусун, диний билим алуусун аныктоодо мажбурлоого тыюу салынат. Жарандардын алардын динге карата мамилесине жараша укуктарын чектөө жана кандайдыр бир артыкчылыктарды белгилөө, ошого тете эле касташуу жана жек көрүүчүлүктү ойготуу же алардын динге карата мамилесине байланыштуу сезим-туюмун атайлап мазактоо, тигил же бул дин тарабынан урматталуучу табынуу объектилерин маскаралоо Кыргыз Республикасынын мыйзамдарына ылайык жоопкерчиликке кирептер кылат. [4]

2005-жылдын 17-августундагы №150 “Экстремистик аракеттерге каршылык көрсөтүү жөнүндөгү” Кыргыз Республикасынын мыйзамында сабырсыздыкка, дискриминацияга негизделген көпчүлүк аракеттер, экстремистик иш-аракеттер болуп эсептелинет. [3] Себеби адамдарды динине карата дискриминациялоо адамдын кадыр-баркына шек келтирүү, анын көз карашына жараша кабыр-баркын басынтуу коомдогу жана өлкөдөгү коопсуздукту бузууга алып келет. Мындай аракеттерге төмөнкү аракеттер кирет:

-Расалык улуттук (этностор аралык) же диний араздашууларды козутууга, ошондой эле күч колдонууга же күч колдонууну үгүттөө менен байланышкан социалдык араздашууларды козутууга;

-Улуттук ар-намысты кемсинтүүгө

-Динге, социалдык, расалык, улуттук (этностук), диний же тилге тийешелүүлүгү жагынан жарандардын өзгөчөлүгүн, артыкчылыгын же кемдигин пропагандалоого.

Андан башка, басмырлоого же адам укугун бузууга багытталган иш-аракеттер кылмыш-жаза жоопкерчилигине тартылат. Саясий, идеологиялык, расалык, улуттук же диний жек көрүүчүлүк, же кандайдыр бир социалдык топко карата кастыкты козуткан иш-аракеттер экстремистик багыт деген кылмышка туура келет. Каралып жаткан мотивдер 2017-жылдын 20-февралындагы №19 Кыргыз Республикасынын Кылмыш-Жаза кодексинин Өзгөчө бөлүгүндө бир беренеден гана (2-берене, 10-пунктта) эскертилип, расалык, этникалык, улуттук, диний же дин аралык кастыктын негизинде адам өлтүргөндүгү үчүн жоопкерчилик каралган.

Өзүнчө берене (313) жек көрүүчүлүк жана кастыкты козутуу боюнча жоопкерчилик

Кыргыз Республикасынын Кылмыш-Жаза кодексинде 43-бөлүмүнүн IX “Мамлекеттик бийликке каршы кылмыштар” бөлүгүндө “Конституциялык түзүлүштүн негиздерине каршы чыгуу жана мамлекеттин коопсуздугу” эскерилген. [2]

2017-жылдын 2-февралындагы №19 Кыргыз Республикасынын Кылмыш-Жаза кодексинде улуттук, расалык, диний же дин аралык кастыкты козутууга, багытталган аракеттер (313-бер., 2-п. 2-б.) менен бирге бул беренедө IV категориядагы эркинен ажыратуу жазасы каралган. Ошондой атанган кылмыштарды эл алдында жарыялап, массалык маалымат каражаттарын колдонуу менен жана интернет аркылуу ишке ашырылса Кыргыз Республикасынын Кылмыш-Жаза кодексинин 313-беренесине ылайык, III категорияда эркинен ажыратылат. Мындан сырткары, Кыргыз Республикасынын Кылмыш-Жаза кодексинин 314-беренесине ылайык иши улуттук, этностук, расалык, диний же региондор ортосундагы кастыкты (араздашууну) козутуу, улуттук ар-намысты кемсинтүү, жарандардын дини, улуту же расалык таандыгы, жашаган жеринин белгилери боюнча бөтөнчөлүгүн, артыкчылыгын, же болбосо начардыгын пропагандалоо менен коштолгон экстремистик уюмду түзүү, жетектөө – эки жылга чейинки мөөнөткө белгилүү бир кызмат ордун ээлөө, же болбосо белгилүү бир иш менен алектенүү укугунан ажыратуу менен II категориядагы эркиндигинен ажыратууга жазаланат. Ошондой эле, ушул берененин 2-бөлүгүндө экстремистик ишти жүзөгө ашыргандыгына байланыштуу сот тарабынан аны жоюу же ишине тыюу салуу жөнүндө чечим кабыл алынган экстремистик уюмдун ишин уюштуруу, ошого тете жарандарды анын ишине тартуу – үч жылга чейинки мөөнөткө белгилүү бир кызмат ордун ээлөө, же болбосо белгилүү бир иш менен алектенүү укугунан ажыратуу менен III категориядагы эркиндигинен ажыратууга жазаланат. [2]

Демек, Кыргыз Республикасында деструктивдик жана экстремистик ишмердүүлүктү жайылтууну алдын алуу биринчи кезекте адам эркиндигин, укугун камсыздоого маани берүү керек деп жыйынтыктоого болот. Ар бир жаран өлкөдө кандай гана шарт болбосун басмырлоо, сабырсыздык иш-аракети конституция тарабынан тыюу салынганын жана көпчүлүк учурда жоопкерчиликке дуушар кылган экстремистик ишмердүүлүк катары бааланаарын унутпашы керек.

Ошентип макаладан, Кыргыз Республикасынын бардык аймактарына, баш калабыздан тартып жети дубанга чейин экстремизмдин таралып кеткендиги көрүнөт. Акыркы жылдардагы жүрүп жаткан дүйнөлүк Ааламдашуу жараянынын тийгизген тескери таасиринин шартында, диний экстремистик уюмдардын саны көбөйүп бараткандыгы жана алардын отурукташып уюткуланып күндөн-күнгө күчтөнүп бараткандыгы, алардын жүргүзүп жаткан активдүү үгүттөөлөрүнүн, дааватчылардын ээн-эркин эл аралап жүргөндүгүнүн натыйжасында калктын айрым катмарынын экстремистик идеологияга ынанып, кала берсе аялдар уюмдарынын пайда болушу, үй-бүлөсү менен “Жихат” жолуна кирип кеткендиктери, экстремизмдин тарапаштарынын кызыгуусуна өбөлгө түзүп жаткандыгына түрткү болуп жатат.

Мындай жагдайлар, бул багытта жигердүү ишмердүүлүгүн жүргүзүп жаткан Кыргыз Республикасынын Ички иштер министрлигинин Экстремизм жана мыйзамсыз миграцияга каршы күрөшүү боюнча кызматы тарабынан, мындан ары да экстремизмге каршы күрөшүү багытында эл менен тыгыз байланышта болуп, профилактикалык иштерди активдүүлөштүрүүгө жана мыйзамдык негиздерде берилген ыкчам оперативдик ыйгарым укуктарын күчөтүү менен бул көйгөйгө дыкат көңүл бөлүнүсүнөн кабар берет.

Колдонулган адабияттар

1. Кыргыз Республикасынын Конституциясы
2. Кыргыз Республикасынын Кылмыш-Жаза кодекси
3. Кыргыз Республикасынын “Экстремистик аракеттерге каршылык көрсөтүү жөнүндөгү” Кыргыз Республикасынын Мыйзамы №150, 17.08.2005-ж.
4. Кыргыз Республикасынын “Дин тутуу эркиндиги жана диний уюмдар жөнүндөгү” Кыргыз Республикасынын Мыйзамы №282, 31.12.2008-ж.
5. Интернет булактары.

*Алимов Ш.К., аспирант
К.Ш.Токтомаматов атындагы ЭАУ
Сулайманов К.А., ю.и.к., профессор
К.Ш.Токтомаматов атындагы ЭАУ*

КЫРГЫЗ РЕСПУБЛИКАСЫНДАГЫ ЭТНОСТОР АРАЛЫК МАМИЛЕЛЕР ЧӨЙРӨСҮНДӨГҮ АДАМ УКУКТАРЫНЫН ААЛАМДАШУУ ШАРТЫНДАГЫ МЫЙЗАМДЫК НЕГИЗДЕРИ

Аннотация

Макалада Кыргыз Республикасындагы этностор аралык мамилелер чөйрөсүндөгү адам укуктарынын ааламдашуу шартындагы мыйзамдык негиздери жөнүндө баяндоо максатында, а дегенде ааламдашуу жөнүндө кеңири түшүнүк берилип, анын адамзат жашоосундагы оң жана терс таасирлери айтылат.

Ошондой эле көп улуттуу Кыргызстандагы этностор аралык кырдаал жана мамлекеттик саясат, элдин биримдиги, этностор аралык мамилелерди чыңдоо жаатындагы мамлекет тарабынан көрүлгөн иш-чаралардын жана мыйзамдык негиздердин кеңейтилүүсүнүн жана күчөтүлүүсүнүн натыйжаында адам укуктарынын жана жарандардын эркиндигин, кызыкчылыгын камсыз кылуудагы жетишкендиктер жөнүндө баяндалат.

Негизги сөздөр: Ааламдашуу, конституция, дискриминация, концепция, этностор, жарандар, интеграция, агенттик, коом, мамлекет, улут, сабырсыздык, кастык

ЗАКОНОДАТЕЛЬНЫЕ ОСНОВЫ ПРАВ ЧЕЛОВЕКА В СФЕРЕ МЕЖЭТНИЧЕСКИХ ОТНОШЕНИЙ В КЫРГЫЗСКОЙ РЕСПУБЛИКЕ В УСЛОВИЯХ ГЛОБАЛИЗАЦИИ

Аннотация

В статье, в целях рассмотрения о законодательных основах прав человека в сфере межэтнических отношений в Кыргызской Республике в условиях глобализации, прежде всего раскрывается сущность понятия «Глобализация» и её положительные и отрицательные факторы влияния на жизнедеятельность человечества.

А также, рассматривается проводимая государственная политика и мероприятия по укреплению единства народов и межэтнических отношений в Кыргызстане, усовершенствование законодательных основ защиты прав человека и достигнутые успехи в обеспечении свободы и интересы граждан в много национальном Кыргызстане.

Ключевые слова: Глобализация, конституция, дискриминация, концепция, процессы, этносы, граждане, интеграция, агентство, общество, государство, нация, нетерпимость, рознь.

LEGISLATIVE BASES OF HUMAN RIGHTS IN THE SPHERE OF INTER-ETHNIC RELATIONS IN THE KYRGYZ REPUBLIC IN THE CONDITIONS OF GLOBALIZATION

Annotation

In order to consider the legislative framework for human rights in the field of interethnic relations in the Kyrgyz Republic in the context of globalization, the article first of all reveals the essence of the concept of "Globalization" and its positive and negative factors of influence on the life of mankind.

And also, the ongoing state policy and measures to strengthen the unity of peoples and interethnic relations in Kyrgyzstan and the legislative framework for the protection of human rights and the progress made in ensuring the freedom and interests of citizens in multinational Kyrgyzstan are considered.

Keywords: Globalization, constitution, discrimination, concept, processes, integration, citizens, ethnic policy, agency, society, state, nation, intolerance, different.

Адамзат жашоосунда канчалаган убакыт өттү, жылдар кылымга, кылымдар доорлорго айланды. Бул убакыттын арасында адам жашоосунда, коомчулукта, саясатта, өндүрүштө айтор, тирүүлүктүн бардык тармактарында да көптөгөн өзгөрүүлөр, өнүгүүлөр, бөлүнүүлөр, биригүүлөр болуп келди. Жашоодогу мындай прогрессивдүү жаңыланушуулар, барган сайын жалпылашууга айланып, цивилизациянын жетишкендиктерин өзүнө камтыган өнүгүүнүн жаңы, натыйжалуурак үлгүсүнө өтүү катары кабыл алынып барат. Бул, дүйнөлүк мейкиндикти камтып келе жаткан жалпылашуу процесси, бүгүнкү күндө “Ааламдашуу”, “Глобалдашуу” деген түшүнүктөр менен дүйнөлүк коомчулука, анын арасында Кыргызстанга да кирип келди.

Кыргыз элинин ааламдашуу шартындагы жашоосун айта кетсек, кокту-колондогу, өздөрүнчө мал-чарбасындагылар – совхоздорго, баба-дыйкандар – колхоздорго биригишти. Чакан өндүрүштөгүлөр – бирикмелерге, ал эми бирикмелер – холдингтерге айланды. Ар түрдүү уруу, улуттар биригип – мамлекеттер түзүлдү. Ал эми мамлекеттер биригип – СССР аттуу улуу державага айланды. Көп убакытты, каражатты талап кылган почта, телеграфтар, интернет айдыңына айланды, дүйнөнүн кайсыл бурчу болбосун, бир заматта байланышуу мүмкүнчүлүгү түзүлдү. Мындай жалындай каптап келе жаткан Глобалдашуу, Ааламдашуу жараяны коомчулука, саясатка, маданиятка эле эмес, кылмыштуулук чөйрөсүнө да таасирин тийгизгендиги көрүнөт. Анткени, кылмыштуулук да жаңыланып, кеңейип – Коррупцияга жетти, кылмышкерлер биригип – уюшкан кылмыштуу топтор түзүлүп, бийликтин эң жогорку эшалондорунан орун ала баштады. Кыргызстандык кылмышкерлердин колунда миллиондогон акчалар айланып демографиясы, географиясы өнүктү, алардын кулачы Россия, Туркия, Европа, Америкага жана башка өлкөлөргө жайылды.

Бул ачуу чындыктын реалдуу экенин, Кыргыз Республикасынын Президенти С.Н.Жапаровдун 2022-жылдын 9-декабрында Эл аралык коррупцияга каршы күрөшүү күнүнө карата жасаган кайрылуусунан көрсөк болот.

Анда – “Коррупция азыркы глобалдуу доордоо да коомго коркунуч келтирген эң негизги факторлордун бири. Коррупция мамлекеттин экономикалык өнүгүүсүнө тоскоолдуктарды жаратып, мамлекеттик органдардын иштерине терс таасирин тийгизет, мыйзам үстөмдүгү принциптерин алсыратат, адам укуктарынын сакталышына коркунуч келтирет, коомдук мамлекеттик бийлик органдарына жана алардын кызмат адамдарына, сотторго, укук коргоо органдарынын кызматкерлерине болгон ишенимин солгундатат” – деп баса белгиленет. [8]

Ошентип, ааламдашуу жараяны шартында жашоонун бардык тармактарында да, оң жана терс көрүнүштөр болуп тургандай, каралып жаткан макалада да, башкача айтканда адам укуктарынын этностор аралык мамлекеттик мамилелер чөйрөсүндөгү ааламдашуу шартындагы мыйзамдык негиздери жөнүндө сөз болмокчу.

Кайсыл убакта, кайсыл мамлекетте болбосун, этностор аралык мамилелерден келип чыккан көйгөйлөрдүн себеби болуп, мамлекеттик саясаттын туруксуздугу, этностор аралык жаңжалдардын чыгышы жана алардын өз убагында чечилбегендиги, мамлекеттик башкаруу функцияларынын чабалдыгы, эл арасында улутчулдук риторикасы күчөгөндүгү болуп, натыйжада этникалык коомчулуктардын өзүнөн-өзү обочолоосуна алып келет. Ал эми калкынын саны көп болуп тыгыз жайгашкан, обочолонууга географиялык шарт жаралган, белгилүү деңгээлде өзүн-өзү башкарууга абалы жетиштүү, мүмкүнчүлүгү бар этностордо сепаратисттик сезимдер козголо баштайт. Тилеке каршы биздин өлкөдө Кыргызстанда да мындай оор коомдук экономикалык жана саясий кырдаал жаралып, 1990, 2010-жылдардагы кайгылуу окуяларга алып келген. Себеби, белгилүү болгондой Кыргызстанда да көптөгөн этностор бар. 2021-жылга карата мамлекеттик статистикалык маалыматтарга таянсак: 20дан ашуун улуттардын өкүлдөрү жашайт, алардын арасынан эң көбү өзбектер, калкынын саны 985 358. Негизинен Кыргызстандын түштүк аймагында Өзбек Республикасы менен чектешкен региондо тыгыз жайгашкан. Орустар – 141 351, дунгандар – 75437, уйгурлар – 60 210, тажиктер – 58 913, түрктөр – 45 322, казактар – 36 706, татарлар- 26507, калган улуттардын өкүлдөрү аз сандарды түзүшөт. [8]

Мындай окуялардан кийин мамлекет тарабынан улуттук жана этнос аралык процесстерге мониторинг жүргүзүү зарылдыгын түшүнө баштады. Натыйжада, Кыргыз Республикасынын Өкмөтүнүн №430 Токтому менен 2013-2017-жылдарга карата, 2013-жылдын 30-октябрында “Кыргыз Республикасында элдин биримдигин жана этностор аралык мамилелерди чындоо Концепциясы” бекитилди. [6]

Концепция мамлекеттин этнос аралык саясаты боюнча биринчи стратегиялык документ болуп, анын негизги багыты төмөнкүчө аныкталды. Кыргызстанда кыргыз тилинин бириктирүүчү мамлекеттик тил ролунун негизинде, Кыргызстандагы коомдун консолидациясы жана этникалык көп түрдүүлүк менен этностордун маданияттарынын өзгөчөлүктөрүн сактап калуунун эң маанилүү элементи катары жарандык улутту куруу.

Этнос аралык мамилени жөнгө салуу саясатын ишке ашыруу боюнча Өкмөт тарабынан түзүлгөн жооптуу ыйгарым укуктуу мамлекеттик орган – Кыргыз Республикасынын Өкмөтүнө караштуу Жергиликтүү өз алдынча башкаруу иштери жана этностор аралык мамилелер боюнча мамлекеттик Агенттиги, 2013-жылдын 5-мартында Кыргыз Республикасынын Өкмөтүнүн №109 Токтому менен бекитилген. [7]

Этностор аралык мамилелерди башкаруучулук күчүнө кирди. Көп этностуу коомчулуктарда этностор аралык жаңжалдарды эрте алдын алуу жана болтурбоонун системасы иштелип чыгып, өлкөнүн 23 районуна 33 кишиден турган Республикалык коомдук-консультативдик этнос аралык кеңеш жана 23 кишиден турган коомдук-консультативдик этнос аралык кеңеш түзүлгөн.

Этнос аралык мамилелерди жөнгө салуунун мыйзамдык базасы Кыргыз Республикасынын Конституциясында жана бир катар Кыргыз Республикасынын мыйзамдарына дыкат чагылдырылган.

Эл аралык укуктун жалпыга таанылган принциптерине жана нормаларына жана эл аралык келишимдер менен макулдашууларга ылайык Кыргыз Республикасынын Конституциясы тарабынан адамдын негизги укуктары жана эркиндиктери таанылат жана аларга кепилдик берилет.

Көрүнүктүү жаңылык катары Кыргыз Республикасынын Конституциясынын 6-беренесинин 3-пунктунун экинчи абзацынын пайда болушу эсептелинет. Анткени анда “Эл аралык келишимдерди жана эл аралык укуктун жалпы таанылган принциптерин жана ченемдерин колдонуу тартиби жана шарттары мыйзамдар менен аныкталат” – деп жазылган. Мындай жобо Кыргыз Республикасынын бир катар эл аралык келишимдерди жана адам укуктары боюнча конвенцияларды ратификациялоосуна байланыштуу өтө маанилүү болду. [1].

Дискриминациялабоонун конституциялык принциби мамлекеттик гана түзүмдөргө тийешелүү болбостон, саясий партиялар жана коомдук бирикмелерге да тийиштүү болду. Кыргыз Республикасынын Конституциясынын 4-беренеси иш-аракети конституциялык түзүлүштү күч менен өзгөртүүгө, улуттук коопсуздукту бүлдүрүүгө, социалдык, расалык, улут аралык, этностор аралык жана диний касташууну тутандырууга багытталган максаттарды көздөгөн саясий партиялардын, коомдук жана диний бирикмелердин, иштешине тыюу салат. [1]

Конституциянын 31-беренесинин 4-пункту улуттук, этностук расалык, диний жек көрүүчүлүктү, гендердик жана башка социалдык үстөмдүктү үгүттөп, касташууга же күч колдонууга чакырган үндөөлөргө тыюу салат. [1]

2010-жылдагы конституциялык реформанын жыйынтыгында этникалык коомчулуктардын өкүлдөрүнүн укуктарын коргоо үчүн жаңы мүмкүнчүлүктөр пайда болду. Кыргыз Республикасынын Конституциясынын 2-беренесинин өлкөдөгү бийликтин мүнөздөмөсү жөнүндө төмөнкү 5-пункт менен толукталган: “Мамлекет мыйзамда белгиленген ар кайсы социалдык топтордун мамлекеттик органдардагы жана жергиликтүү өз алдынча башкаруу органдарындагы анын ичинде чечим чыгаруу денгээлинде өкүлчүлүгү үчүн шарттарды түзөт”. [1]

Бирдей мүмкүнчүлүктөр принциби 52-беренедө бекемделип, мындайча жазылган, жарандар мамлекеттик жана муниципалдык кызматка кирүүдө, мыйзамда каралган тартипте кызматка көтөрүлүүдө бирдей укуктарга, бирдей мүмкүнчүлүктөргө ээ.

Ар кайсы этникалык топтордун өлкөнүн саясий жашоосундагы жана борбордук жана жергиликтүү денгээлдеги башкаруу органдарындагы катышуусу азайгандыгына байланыштуу, “Шайлоолор жөнүндөгү” Кыргыз Республикасынын Кодекси кандидаттардын этникалык катышы жөнүндөгү жаңы талаптар менен толукталган. Мисалы, шайлоолордо Кыргыз Республикасынын – Жогорку кеңешинде бардык кандидаттардын ичинен 15% жаран этникалык азчылыктан түзүлүшү керек. [2]

Бирдиктүү жарандык улутту курууда эң маанилүү ролду жалпыга маалымдоо каражаттары ойношот. “Жалпыга маалымдоо каражаттары жөнүндөгү” Кыргыз

Республикасынын Мыйзамына ылайык, этностор аралык сабырсыздыкты же кастыкты козутууга ЖК колдонууга жол берилбейт. [4]

Кыргыз Республикасынын Кылмыш-Жаза кодексинин 313-беренесинде этникалык, улуттук, расалык же башка белгилерине байланыштуу кылмыштарга жаза жоопкерчилиги каралган. [3]

Жергиликтүү мамлекеттик башкаруу жана жергиликтүү өз алдынча башкаруу органдарынын биринчи жетекчилеринин тийешелүү аймактагы этникалык чөйрөнү жөнгө салуудагы жоопкерчилигин күчөтүү максатында, “Жергиликтүү өз алдынча башкаруу жөнүндөгү” жана “Жергиликтүү мамлекеттик администрация жөнүндөгү” Кыргыз Республикасынын Мыйзамдарына өзгөртүүлөр киргизилген. Мыйзамга ылайык жергиликтүү бийлик органдарынын жана жергиликтүү өз алдынча башкаруу органдарынын компетентүүлүгү “тийешелүү аймактагы этностор аралык жаңжалдарды алдын алуу жана болтурбоо боюнча иш-чараларды жүргүзөт” – деген норма менен толукталган. [5]

Акыркы жылдары Кыргыз Республикасындагы этнос аралык мамилелер туруктуу процесстен өтүп, өнүгүүнүн жаңы деңгээлине чыгууда. Этникалык коомчулуктар Кыргыз Республикасындагы Элдин биримдигин жана этнос аралык мамилелерди чындоо концепциясында көрсөтүлгөн интеграциялык жараяндарга кызыгуу менен көз салууда.

Көпчүлүк эл аралык жана жергиликтүү эксперттер Кыргызстан этникалык саясат өнүтүндө туура өнүгүү жолуна түштү деген пикирлери менен, ушул сыяктуу документтердин кабыл алынуусундагы саясий эркин маанилүүлүгүн белгилешүүдө.

Учурда Кыргыз Республикасынын Президентинин Аппараты тарабынан 2019-2023-жылдарга “Кыргыз жараны” жарандык интеграциясынын Концепциясынын (Концепция” долбоору иштелип чыгууда.

2018-2040-жылдарга Кыргыз Республикасын Өнүктүрүүнүн Улуттук Стратегиясын эске алуу менен жана 2013-2017-жылдардагы Кыргыз Республикасындагы Элдин биримдигин жана этнос аралык мамилелерди чындоо концепциясын негизги жоболорун улантып мамлекеттин, коомдун, адамдын жана жарандын кызыкчылыктарын камсыз кылуу, мамлекеттин биримдигин жана Кыргыз Республикасынын бүтүндүгүн бекемдөө, элдердин этномаданияттык өз алдынчалыгын сактоо, жалпы мамлекеттик жана элдин кызыкчылыктарын айкалыштыруу, жарандардын конституциялык укуктарын жана эркиндиктерин камсыз кылуу максатында Концепция иштелип чыгууда.

2019-2023-жылдары мамлекеттин күчтөрү “Кыргыз жараны” жарандык интеграциясынын өнүктүрүүгө жана Кыргыз Республикасынын элинин биримдигин бекемдөөгө багытталат. Баарына белгилүү болгондой, өлкөнүн жана анын аймактарынын өнүгүүсү, калктын жана этникалык коомчулуктун тынчтыкта жашоосу менен тыгыз байланыштуу.

Ошентип, өлкөбүздөгү болуп өткөн тарыхый окуяларды эске алуу менен бирге, мамлекет тарабынан улуттук жана этностор аралык процесстерге мониторинг жүргүзүүнүн алкагында, этностор аралык мамиледеги мамлекеттик саясатка олуттуу көңүл бөлүнүп, элдин биримдигин жана этностор аралык мамилелерди чындоо Концепциясы кабыл алынды.

Кыргыз Республикасынын баш мыйзамында, Кылмыш-Жаза кодексинде, Шайлоо жөнүндөгү кодексте жана башка мыйзамдарда элдин биримдиги жана этнос аралык мамилелерди чындоо, адам укуктарын, жарандардын Конституциялык эркиндиктерин жана кызыкчылыктарын камсыз кылуу бекитилди.

Макалада, мындай мыйзамдык негиздердин күчөтүлгөнүнүн, кеңейтилгенинин, мамлекеттик саясаттын жана жүргүзүлүп жаткан иш-чаралардын негизинде, этностор аралык мамилелердеги адам укуктарынын ааламдашуу шартындагы өнүгүүсү жана сакталышы, этностор аралык мамилелердин туруктуу процесстен өтүп, өнүгүүнүн жаңы деңгээлине чыгуусу баса белгиленет.

Колдонулган булактар

1. Кыргыз Республикасынын Конституциясы
2. Кыргыз Республикасынын “Шайлоолор жөнүндө” кодекси
3. Кыргыз Республикасынын Кылмыш-Жаза кодекси
4. Кыргыз Республикасынын “Жалпыга маалымдоо каражаттары жөнүндөгү” Мыйзамы
5. Кыргыз Республикасынын “Жергиликтүү өз алдынча башкаруу жөнүндөгү” жана “Жергиликтүү мамлекеттик администрация жөнүндөгү” Мыйзамы.
6. Кыргыз Республикасы Өкмөтүнүн 30.10.2013-ж. №430 Токтому
7. Кыргыз Республикасынын Өкмөтүнүн 05.03.2013-ж. №109 Токтому
8. Интернет булактары.

*Токтоболотова С.А., к.полит.н., доцент
МНУ имени К.Ш.Токтомаматова
Маткаримова Д.Д., преподаватель
МНУ имени К.Ш.Токтомаматова*

ОҢ, СОЛ ПАРТИЯЛАР ЖАНА АНЫН МААНИСИ

Аннотация

Саясаттагы укук (эң экстремалдык формалар ультра оң же оңчул радикалдар деп аталат) салттуу түрдө консервативдик, реакциячыл жана коргоочу тенденциялар жана идеологиялар деп аталат. Оңчул идеологиялар, адатта, белгиленген мыйзамдарды колдойт. Оңдун карама-каршы жагы сол. Солчулдар өндүрүш каражаттарына жеке менчикти чектөөнү же толук жоюуну жакташат. Алар социалдык тен укуктуулукка — ар турдуу социалдык топтордун мүчөлөрүнүн мүмкүнчүлүктөрүн тендештурууга умтулушат жана ошондой эле «оң» дегенге консерваторлор, реакциячылар, неоконсерваторлор, улуттук-демократтар (улуттук либералдар), капиталисттер (либералдар сыяктуу, тескерисинче, борборго таандык), белгилүү бир деңгээлде оңчул либералдар, оңчул либертарлар кирет деген консенсус бар. (анын ичинде анархо-капиталисттер), улутчулдар, социалдык авторитарлар.

Негизги сөздөр: партия, укук, багыт, идеология, укук, консервативдүү, реакциячыл, улуттук-демократтар, улутчул, либералдык.

ПРАВАЯ, ЛЕВАЯ ПАРТИЯ И ЕЕ ЗНАЧЕНИЯ

Аннотация

Правыми в политике (наиболее крайние формы называют ультраправыми или праворадикальными) традиционно называются консервативные, реакционные и охранительные направления и идеологии. Правые идеологии обычно поддерживают сложившиеся законы. Противоположностью правых являются левые. Левые выступают за ограничение либо полную отмену частной собственности на средства производства. Они стремятся к социальному равенству — выравниванию возможностей для членов разных социальных групп. Противоположностью являются левые.

А также существует консенсус, что к «правым» относятся консерваторы, реакционеры, неоконсерваторы, национал-демократы (национал-либералы), капиталисты (как и либералы, скорее относятся к центру), в известной степени правые либералы, правые либертарианцы (в том числе анархо-капиталисты), националисты, социал-авторитарии

Ключевые слова: партия, правая, направления, идеология, закон, консерватор, реакционер, национал-демократы, националист, либерал.

RIGHT, LEFT PARTY AND ITS MEANINGS

Abstract

Right in politics (the most extreme forms are called ultra-right or right-wing radicals) are traditionally called conservative, reactionary and protective trends and ideologies. Right-wing ideologies usually support established laws. The opposite of the right is the left. The left is in favor of limiting or completely abolishing private ownership of the means of production. They strive for social equality - equalization of opportunities for members of different social groups. The opposite is the right.

And there is also a consensus that the “right” includes conservatives, reactionaries, neoconservatives, national democrats (national liberals), capitalists (like liberals, rather belong to the center), to a certain extent right-wing liberals, right-wing libertarians (including anarcho-capitalists), nationalists, social authoritarians

Key words: party, right, trends, ideology, law, conservative, reactionary, national democrats, nationalist, liberal.

Саясаттагы «оң» жана «сол» болуп алгачкы бөлүнүү француз революциясынын (1789-1799) учурунда жергиликтүү Улуттук конвенцияда (парламентте) пайда болгон. Андан кийин залдын оң тарабында фейльандар — конституциялык монархияны жана түзүлгөн кырдаалды сактоону жактагандар отурушту. Ортодо республиканын орточо жактоочулары ЖИРОНДИНДЕР болгон. Сол жакта радикалдуу өзгөрүүлөрдү жактаган ЯКОБИНДЕР болгон. Ошондон бери калыптанып калган кырдаалды, статус-квону сактап калууну каалагандар оңчулдар деп аталат, ал эми сол жакта — реформаларды жактагандар. 19-кылымдын аягы жана 20-кылымдын башында саясий кыймылдар жаркыраган жана алардын ортосунда айкын айырмачылыктар пайда боло баштаган. Солчулдар жумушчу табынын жана

дыйкандардын таламдарын коргогон. Алар үчүн негизги баалуулук социалдык жана экономикалык теңчилик болгон. Алар коомдун таптык бөлүнүшүнө каршы, мамлекеттин экономикадагы активдүү ролу үчүн, жеке менчикти чектөө же жоюу үчүн күрөшкөн. Оңчулдар аристократиянын жана буржуазиянын кызыкчылыктарын билдирген. Алар үчүн эң жогорку баалуулук жеке эркиндик болгон, бирок андан табигый теңсиздик идеясы келип чыккан. Алар капитализмдин идеяларын карманышып, экономикада мамлекеттин ролу минималдуу болушу керек деген пикирди жакташкан. Убакыттын өтүшү менен саясий кыймылдар бир топ өзгөрдү. Эми оң жана сол деп бөлүү мындан ары анчалык ачык эмес, бирок ал дагы эле колдонулат. Бул абсолюттук эмес, шарттуу баалуулуктар экенин эстен чыгарбоо керек. Саясий илимде "Така теориясы" деп аталган нерсе бар: центристтерге же орточо оң жана солчулдарга караганда ашкере оң жана солчул өкүлдөрү бири-бирине алда канча жакын деп эсептелинет. Кээде нацисттик Германиядагы режимдердин (оңдо) жана СССРдеги коммунизмдин (солдо) ортосундагы айрым окшоштуктарды «така» түшүндүрөт. Бирок бул жерде бир эскертүү керек: бул эки режим тең тоталитардык болгон. Демек, саясий көз караштарды аныктоо үчүн горизонталдуу «оң-сол» шкаласы менен катар вертикалдык да колдонулат – «авторитаризм-либерализм» бул мамлекеттин инсанды жана коомду канчалык деңгээлде көзөмөлдөп турганын көрсөтөт.

Экономикада баары классикалык бойдон калды: солчулдар мамлекеттик менчикти жана мамлекеттик көзөмөлдү жакташат, оңчулдар эркин рынокту жакташат. Социалдык жактан алганда, азыркы оңчулдар көбүнчө улуттук, ички кызыкчылыктарды эл аралык кызыкчылыкка каршы коюшат, миграцияга каршы, традициялык көз караштарды карманышат. Солчулдар көбүрөөк либералдуу. Бирок, жалпысынан алганда, азыркы дүйнөдө, бир нече партиялар бул графиктин четинде.

Сол жактагылар:

- Коммунисттер
- Социалисттер
- Социал-демократтар
- Анархисттер

Сол үчүн:

- Экономикага мамлекеттин таасири
- калктын социалдык жактан корголбогон катмарларына жардам көрсөтүү
- Теңдик
- Көп маданияттуулук, миграция
- социалдык адилеттүүлүк жана ресурстарды бөлүштүрүү

Туура болгондор:

- Консерваторлор
- Улуттук демократтар
- Либертариандар
- Улутчулдар

Укук төмөнкүлөр үчүн:

- Жеке бизнес
- Базар экономикасы
- Мелдеш
- катаал тышкы саясат
- Индивидуализм
- Улуттук өзгөчөлүктү сактоо

Ар кандай система динамикалык болушу керек. Демек, бийликте оң-сол бири-бирин алмаштырбаса, анда көптөн бери бийликте турган партия сөзсүз түрдө ичинен өзгөрөт. Натыйжада, ар кандай партиялардын позициялары жакындай баштайт, анан алар сөзсүз түрдө кандайдыр бир пикир келишпестиктер бар жерде кандайдыр бир теманы табышат жана анын тегерегинде талкуу жүрүп жатат. Анткени карама-каршы идеялар саясий атаандаштыктын зарыл куралы. Болбосо, саясат жеке инсандардын таймашына айланат.

Партиялар коомдук системанын феномени катары эволюциянын узак жолун басып өтүштү. Бул мамлекеттик бийликтеги жана жергиликтүү өз алдынча башкаруу органдарындагы өкүлдөрү аркылуу мамлекеттеги саясий бийликти басып алуу же ага катышуу милдетин түздөн-түз алдына койгон өзгөчө коомдук уюм. Партиялар кудайлык ыйыктык принциптерине жана бийлик менен башкаруунун уникалдуулугуна негизделген бийликтин салттуу формаларын жок кылуунун натыйжасында пайда болгон. Партиясы бар коомдун жана партиясыз коомдун (мисалы, таптык коомдон) негизги айырмасы партия салттуу (модернге чейинки) коомдо кырсык болуп көрүнгөн полемикаларды жана карама-каршылыктарды институтташтырууну камсыздайт. Ошентип, саясий партиялар коомдун өнүгүшүнүн белгилүү бир этабында, анын жарандарынын басымдуу бөлүгү белгилүү бир деңгээлде саясий процеске аралашып, анын катышуучуларына айланганда, айрым топтордун таламдарын билдирүү зарылчылыгы келип чыкканда гана пайда болот.

Бүгүнкү күндө партиялар дүйнө жүзүндө дээрлик бар. Алардын болушу демократиянын эң маанилүү көрсөткүчтөрүнүн бири. Бир нече атаандаш партиялардын өкүлдөрү болгон система коомго эң жакшы жолду жана алардын көйгөйлөрүн чечүүнүн эң жакшы жолдорун тандоо мүмкүнчүлүгүн ачат. Партиялык система демократиялык түзүлүштүн жана жарандардын эркин билдирүү мүмкүнчүлүгүнүн гаранты болуп калышы керек. Көп партиялуу системанын болушу шайлоочуларга добуш берүү жолу менен бийлик структураларын түзүүгө жана ошону менен мамлекеттик башкарууга катышууга мүмкүнчүлүк берет. Көп партиялуу системалар салыштырмалуу жакында эле пайда болду. Алардын өнүгүү процесси көбүнчө мамлекеттин өзгөчөлүгү, анын тарыхы жана саясаты менен аныкталат. Кыргызстандын бир партиялуу системадан көп партиялуу системага өтүшү өтө татаал, татаал жана карама-каршылыктуу. Өлкөдө стабилдүү партиялык-саясий структура түзүлө элек, саясий күчтөрдүн так чек арасы жок. Тескерисинче, мындай делимитация процесси барган сайын татаалдашып, башаламан болуп баратат, жаңы партиялар, саясий тенденциялар пайда болууда, мурда иштеп келген партиялардын контурлары жана көрүнүштөрү кескин түрдө өзгөрүүдө.

Учурда Кыргызстанда 200 дөн ашык саясий партиялар катталган жана алардын саны өсүүдө. Ал эми алардын биригиши жана бекемделиши жакында башталат деген социологдордун божомолдору али чындыктан алыс. 2010-жылы Кыргыз Республикасынын жаңы Конституциясынын кабыл алынышы менен мамлекеттин мыйзам чыгаруу органындагы партиялар Кыргызстандын саясий системасынын жана мамлекеттик түзүлүшүнүн ажырагыс атрибуту болуп калды. Партиялардын Жогорку Кеңештеги өкүлчүлүгү сыяктуу инструментти пайдаланып, саясий партиялар кандайдыр бир жол менен өздөрүнүн программасынын жоболорун ишке ашырууга аракет кылып жатышат. Ар бир саясий партия өзүнүн фракциясы үчүн Жогорку Кеңештин дубалынын ичинде жүрүм-турумунун стратегиясын жана тактикасын аныктайт. Кыргыз Республикасында көп партиялуулуктун калыптанышы батыш өлкөлөрүнүн тажрыйбасына окшош эмес, өзгөчө жол менен жүрүп жатат. Кыргызстанда саясий партиялардын түзүлүшү жана партиялык системанын калыптанышы 80-жылдардын аягындагы коомду демократиялаштыруу шартында мүмкүн болду. Алардын жаралышы системалуу кайра куруулар, экономикалык жана саясий реформалар менен байланышкан демократияга өтүүнүн татаал проблемаларын чечүүгө жарандарды мобилизациялоо зарылдыгы менен шартталган.

Саясий партиялар мамлекет менен коомдун ортосундагы тыгыз байланышты орнотууга чакырылган. Кыргызстандын биринчи саясий партиясы “Эркин Кыргызстан” 1991-жылы түзүлгөн. Ошону менен бирге Кыргызстан Коммунисттер партиясы КПССтин укуктук мураскери катары ишин улантып келген, бирок катардагы партия катары.

Тарыхый жактан партияларды классификациялоонун алгачкы аракеттери аларды моралдык («жаман», «жакшы») же сандык («чоң» жана «кичи») белгилери боюнча бөлүү болгон. Келечекте алар идеологиялык принциптер боюнча – «солчул», «центрист», «оңчул», революциячыл, реформисттик (орто), консервативдүү, реакциячыл, улутчул партияларды бөлүп чыга башташты. Координаттардын «сол – борбор – оң» системасы боюнча

партиялардын классификациясы эң кеңири таралган. Партиялардын мындай бөлүнүшүнүн негизи экономиканы башкарууга мамлекеттин кийлигишүүсүнүн көлөмү, калктын экономикалык жактан аз камсыз болгон катмарын колдоонун деңгээли, мамлекеттик жөнгө салуу саясатынын деңгээли сыяктуу маселелердеги айырмачылыктар болуп саналат. «Укук» - мамлекеттин жөнгө салуу функцияларына каршы, экономикага мамлекеттин кийлигишүүсүн радикалдуу кыскартууну жана «рыноктук күчтөрдүн эркин оюнун» жактаган партиялар. «Солчулдар» карама-каршы позицияларды ээлеп, коомдук турмушта мамлекеттин ролун куче-тууну жакташат. «Борборго» же «центристтерге» келсек, бул жерде бул маселелер боюнча преференциялар аныкталбаган же начар талкууланган. «Оң» жана «сол» идеологияларынан айырмаланып, центризм теория эмес, ал саясий курс. Эреже катары, центристтер оңдон бир нерсе, сол партиялардан бир нерсе алышат. Кыргызстандагы партиялардын басымдуу көпчүлүгү борборчул. Оңчул партиялар дээрлик жок. Ошондуктан азыркы саясий партияларды бири-биринен айырмалоо кыйын. Партиялардын заманбап типологияларынын ичинен француз мамлекеттик ишмери Морис Дювержердин айтымында, партиялардын мүчөлөрүнүн саны, уюштуруу түзүмү, негизги иш-аракеттери жана түрлөрү боюнча айырмаланган эки негизги типке – “кадрдык” жана “массалык” түргө бөлүнүшүн белгилей кетүү керек. граждандарды партия менен байланыштырган байланыштардын туру.

“Кадрдык” партиялар – бул коомдогу кадыр-барктуу адамдардын, шайлоо өнөктүгүнүн чебер уюштуруучуларынын, ири финансисттердин партиялары. Негизинен бул аморфтук уюштуруу структурасы бар активисттердин же кызмат адамдарынын партиясы. Кадрдык партиялардын өздөрүнүн каржы булактары жана саясий элитасы бар. Лидерлик ролу көбүнчө парламентарийлерге таандык. Мүнөздүү өзгөчөлүктөр салыштырмалуу аз санда, кыйла эркин мүчөлүк жана партияларды каржылоону камсыз кылган кесипкөй саясатчыларга, каржы элитасына таянуу болуп саналат. Партиялардын бул түрү активди, социалдык элитанын өкүлдөрүн бириктирүүгө багытталган. Кадрдык партияларда санга эмес, сапатка артыкчылык берилет. Мисал катары европалык либералдык жана консервативдик партияларды алсак болот. Мисалы, Япониянын Либералдык-демократиялык партиясынын 90,000 мүчөсү бар, бирок согуштан кийинки Японияда дээрлик ар бир шайлоодо жеңип чыгат. Ал эми Япониянын Коммунисттик партиясынын миллионго жакын мүчөсү бар, бирок парламенттик шайлоодо зор кыйынчылык менен бир нече депутаттык мандат алат. «Массалык» партиялар кеп сандаган жана туруктуу мүчөлөрү, ошондой эле так идеялык багыты, иш-аракеттин активдуу тарбиялык формаларын пайдалануу, мүчөлөр менен партиялык ар турдуу структуралардын ортосунда тыгыз байланыштын болушу, алда канча тыгыз жана туруктуулугу менен айырмаланат. алардын мүчөлөрүнүн байланышы, борборлоштурулган иерархиялык уюштуруу структурасы. Булар коммунисттик, социал-демократиялык, популисттик жана мурдагы фашисттик партиялар. Акыркы мезгилде партиялардын үчүнчү түрү – “шайлоочулардын партиялары” айырмалана баштады. Бул партиялар массалык эмес, өздөрүнүн программасынын айланасында шайлоочулардын максималдуу санын бириктирүүгө басым жасашкан. Кийин мындай партиялар «универсал» деп аталып калган. Акыркы жылдары идеологиялык карама-каршылыктардын алсырашы, жарандардын жалпы адамзаттык, жалпы адамзаттык баалуулуктарга болгон кызыгуусу күчөгөндүктөн, бул типтеги партиялар Европада жана Америкада динамикалуу өнүгө баштады. Бул жагынан алганда келечек универсалдуу партияларга таандык. Кыргызстандын өзгөчөлүгү бул жерде кадрдык партиялар жок. Коммунисттик партиядан, балким бийликтеги КСДПдан башкасы аларды массалык деп айтуу кыйын. Калган партияларды шарттуу түрдө үчүнчү категорияга кошууга болот.

Адабияттар

1. А.Е. Вашкевич, С.А. Alfer, Саясий партиялар: Беларус жана заманбап дүйнө, Минск 2002.
2. И.В. Котляров, Саясий партиялардын социологиясы, Минск 2011. Беларусь Республикасынын Юстиция министрлигинин материалдары. http://minjust.by/ru/site_menu..., 04.12.2013.
3. В.Ровдо, Салыштырмалуу саясат таануу: окуу куралы. пособие. Саат 3тө 3-бөлүк, Вильнюс 2009.
4. М.Ф. Чудаков, А.Е. Вашкевич, С.А. Alfer et al (ред.), Саясий партиялар: Беларус жана заманбап дүйнө, Минск 2002.

*Аттокурова М.У., окутуучу
К.Ш.Токтомаматов атындагы ЭАУ
Юлдашов К.К., ю.и.к., доцент
К.Ш.Токтомаматов атындагы ЭАУ*

КЫРГЫЗ РЕСПУБЛИКАСЫНЫН ТЫШКЫ САЯСАТЫНЫН ӨНҮГҮҮСҮ: ӨЗГӨЧӨЛҮКТӨРҮ ЖАНА ӨНҮГҮҮГӨ ТААСИР ЭТҮҮЧҮ ФАКТОРЛОР

Аннотация

Бул илимий макалада Кыргыз Республикасынын тышкы саясатынын өнүгүүсүнүн баскычтары, өнүгүүсүнүн негиздери жана шарттары, айрымачылыктары жана өзгөчөлүктөрү, өнүгүүгө таасир этүүчү жагдайлар, факторлор, тышкы саясатынын эгемендүүлүк мезгилинен баштап өнүгүү этаптары каралган.

Ачкыч сөздөр: саясат, тышкы саясат, концепция, эл аралык кызматташтык, туруктуу өнүгүү, укуктук база, эл аралык коомчулук, соода-экономикалык мамилелер, улуттук кызыкчылыктар.

СТАНОВЛЕНИЕ И РАЗВИТИЕ ВНЕШНЕЙ ПОЛИТИКИ КЫРГЫЗСКОЙ РЕСПУБЛИКИ: ОСОБЕННОСТИ И ФАКТОРЫ, ВЛИЯЮЩИЕ НА ЕЕ РАЗВИТИЕ

Аннотация

В данной научной статье рассматриваются этапы развития внешней политики Кыргызской Республики, основы и условия ее развития, отличия и особенности, обстоятельства и факторы, повлиявшие на развитие, этапы развития внешней политики с периода независимости Кыргызстана.

Ключевые слова: политика, внешняя политика, концепция, Международное сотрудничество, устойчивое развитие, правовая основа, международным сообщество, торгово-экономические отношения, национальные интересы.

FORMATION AND DEVELOPMENT OF THE FOREIGN POLICY OF THE KYRGYZ REPUBLIC: FEATURES AND FACTORS INFLUENCING ITS DEVELOPMENT

Annotations

This scientific article discusses the stages of development of the foreign policy of the Kyrgyz Republic, the foundations and conditions for its development, differences and features, circumstances and factors that influenced the stages of development of foreign policy since the independence of Kyrgyzstan.

Key words: politics, foreign policy, concept, international cooperation, sustainable development, legal framework, international community, trade and economic relations, national interests.

1980-жылдардын аягында дүйнөлүк аренада болуп өткөн жана социалисттик системанын кыйрашы менен байланышкан өзгөрүүлөр мамлекеттердин андан ары өз алдынча түзүлүшүнө жана өнүгүшүнө түрткү берди. Чыгыш жана Борбордук Европанын бардык мамлекеттерин президенттер башкарган, анткени социалдык-экономикалык системанын өзгөрүшү объективдүү түрдө батыш өлкөлөрүнүн мамлекеттик-саясий институттарын кабыл алууга алып келген. Биз Кыргыз Республикасынын тышкы саясат институтун түзүү жана калыптануу процесси менен эл аралык коомчулуктун көңүл буруусуна жана мамилелерине абдан кызыкдарбыз.

Мамлекеттин тышкы саясий ишмердигинин мазмунуна, принциптерине жана негизги багыттарына көз караштардын тутумун камтыган, анын негизги артыкчылыктарын аныктаган Кыргыз Республикасынын тышкы саясатынын концепциясы болот. Бул концепция 2019-жылдын 11-мартында кабыл алынган, ал өлкөбүздүн тышкы саясатынын укуктук негизин түзөт жана тышкы саясаты чөйрөсүндөгү фундаменталдуу саясий документ болуп саналат.[1]

Мамлекетибиз эгемендүүлүктү алгандан бери эл аралык жана интеграциялык тенденциялардын динамикасын, ааламдашуу процесстерин, коопсуздук кырдаалынын өзгөрүшүн жана өлкөнүн туруктуу өнүгүүсүн камсыз кылуу үчүн, ошондой эле заманбап чакырыктарга жана коркунучтарга натыйжалуу каршы туруу үчүн жаңы мүмкүнчүлүктөрдү издөөнү башынан өткөрдү.

Биздин мамлекет туруктуу өнүгүүгө жана социалдык багыттагы рыноктук экономикага жана парламенттик демократияга, эл аралык укуктун жалпы таанылган принциптерин жана нормаларын урматтоого жана тең укуктуу кызматташтыкка негизделген укуктук мамлекетти курууга умтулат.

Европа менен Азияны бириктирүүчү көпүрө болгон жана тарыхый Улуу Жибек Жолунун каттамдары өткөн Борбордук Азияда Кыргызстанды жайгашканы транспорттук-маалыматтык коммуникацияларды, логистиканы, сооданы, инвестициялык потенциалды, туризмди, маданий ар түрдүүлүктү, билим берүү, илимий прогресс жана башка багыттарды өнүктүрүүгө жагымдуу шарттарды түзөт.

Ошол эле учурда Кыргызстандын тоолуу рельефинин татаалдыгы жана деңизге чыгуу мүмкүнчүлүгүнүн жоктугу эл аралык коомчулук менен кызматташуунун бардык спектрин кеңейтүүнү, анын ичинде соода-экономикалык мамилелерди, эл аралык транспорттук байланыштарды жана санариптик экономиканы өнүктүрүү болуп келет.

Дүйнөдөгү чыңалуунун күчөшү, эл аралык терроризмдин жана экстремизмдин масштабынын кеңейиши, алардын ар кандай көрүнүштөрүндө, чек арадагы кылмыштуулуктун, мыйзамсыз баңги затын жана курал-жарактын мыйзамсыз жүгүртүлүшүнүн, адам аткезчилигинин, өлкөнүн чек араларына жакын жерде чыр-чатактын чыгышынын жана күчөшүнүн коркунучу бар болгондуктан өлкөбүздүн жана Борбордук Азия мамлекеттеринин тышкы чек аралары активдүү тышкы саясатты жана алдын алуу чараларын көрүүнү талап кылат.

Дүйнөдө болуп жаткан окуяларга, бүгүнкү күндөгү чакырыктарга жана коркунучтарга бир дагы мамлекет өз күчү менен гана натыйжалуу каршы тура албастыгын күбөлөндүрөт. Өлкөдө жана региондо коопсуздукту камсыз кылуу бардык кызыкдар мамлекеттер жана эл аралык уюмдар менен тыгыз координациялоонун, кызматташуунун жана маалымат алмашуунун зарылдыгын аныктайт.

Коопсуздук чөйрөсүндөгү көйгөйлөр, анын ичинде финансылык-экономикалык, азык-түлүк, суу-энергетикалык, маалыматтык, экологиялык, ошондой эле миграциялык көйгөйлөр Кыргызстанда улуттук деңгээлде да, эл аралык өнөктөштөр менен жигердүү кызматташууга көмөктөшүү аркылуу да тиешелүү натыйжалуу чараларды көрүүнү талап кылат.

Биз тышкы саясий багытыбызды өлкөнү өнүктүрүүнүн стратегиялык максаттарын жетекчиликке алып, эл аралык кырдаалды, дүйнөдөгү өзгөрүүлөрдү жана тенденцияларды талдоо жана болжолдоонун негизинде, тышкы саясаттын принциптерин аныктаган улуттук кызыкчылыктарыбызды камсыз кылуу жана коргоо үчүн курабыз, анткени тышкы саясий ишмердиктин артыкчылыктарынын негизи болуп саналган мамлекетибиздин улуттук кызыкчылыктарын, ошондой эле өлкөнүн тышкы саясатын түзүү жана ишке ашыруу маселелерин камтыйт.

Мамлекеттин тышкы саясаты чет өлкөлөрдө, эл аралык коомчулукта өлкөнүн оң имиджин жайылтуу максатында мамлекеттин туруктуу өнүгүшү үчүн жагымдуу шарттарды түзүүгө жана колдоого, элдин жыргалчылыгын мындан ары жогорулатууга, улуттук жана аймактык коопсуздукту чыңдоого, жарандардын жана юридикалык жактардын укуктарын жана кызыкчылыктарын коргоого багытталган.

Бүгүнкү күндө мамлекет прагматикалык, тең салмактуу, ачык, көп векторлуу жана ырааттуу тышкы саясатты жүргүзүүдө. Прагматикалык тышкы саясат мамлекеттин өнүгүүсүнүн стратегиялык максаттарына жетүү үчүн жагымдуу тышкы шарттарды жана мүмкүнчүлүктөрдү түзүүгө багытталган.

Кыргызстан улуттук кызыкчылыктарды эске алуу менен тышкы өнөктөштөр менен өз ара аракеттенүүдө акылга сыярлык тең салмактуулукту сактап, өнүгүүгө ажырагыс укуктун ырааттуу түрдө ишке ашырууда.

Ачык көп векторлуу тышкы саясатты куруу менен Кыргыз Республикасы Бириккен Улуттар Уюмуна мүчө бардык мамлекеттер жана эл аралык уюмдар менен жакшы ниеттин, өз ара түшүнүшүүнүн жана кызыкчылыктарды өз ара урматтоонун негизинде кызматташтыкты өнүктүрөт. Тышкы саясатты ырааттуу жүргүзүү менен Кыргызстан эл

аралык укуктун бардык субъекттери өзүнө алган милдеттенмелерин абийирдүү аткарууну жактайт.

Эл аралык кызматташтык Бириккен Улуттар Уюмунун Уставында жана Кыргызстан катышуучу болуп саналган башка эл аралык документтерде бекитилген эл аралык укуктун жалпы таанылган принциптеринин жана ченемдеринин негизинде ишке ашырылат, анын ичинде мамлекеттердин эгемендүү тең укуктуулугу, күч жана күч менен коркутуу, ички иштерге кийлигишпөө, аймактык бүтүндүктү жана эл аралык талаш-тартыштарды тынчтык жолу менен урматтоо болуп саналат.

Эл аралык саясат, коопсуздук, экономика, соода жана башка чөйрөлөрдө Бириккен Улуттар Уюмуна мамлекетибиз мүчө катары, бардык мамлекеттер үчүн бирдей укуктарды жана мүмкүнчүлүктөрдү камсыз кылуу, көп полярдүүлүк принциптерине негизделген эл аралык кызматташтыкты бекемдөөнү жактайт.

Тышкы саясатта улуттук коопсуздукту жана туруктуу өнүгүүнү камсыз кылуу боюнча Кыргыз Республикасынын стратегиялык документтеринде камтылган мамлекеттин ички жана тышкы керектөөлөрүнүн жыйындысы болгон өзүнүн улуттук кызыкчылыктарын жетекчиликке алат. Өлкөнүн көз карандысыздыгын, мамлекеттик эгемендүүлүгүн жана аймактык бүтүндүгүн коргоо, тынчтыкты жана туруктуулукту сактоо, парламенттик демократиясы бар укуктук мамлекетти куруу, Кыргызстандын көп улуттуу элинин биримдигин сактоо, улуттук жана экономикалык коопсуздукту чыңдоо, финансылык-экономикалык, азык-түлүк, суу-энергетикалык, экологиялык, маалыматтык жана башка чөйрөлөрдө коопсуздукту камсыз кылуу, туруктуу социалдык-экономикалык өнүгүүгө жана элибиздин жыргалчылыгынын өсүшүнө көмөк көрсөтүү өлкөбүздүн тышкы саясаттагы негизги улуттук кызыкчылыктары болуп саналат.

Ошондой эле, өлкөбүздүн тышкы саясаттагы негизги улуттук кызыкчылыктары болуп, чет өлкөлөрдө биздин жарандарыбыздын жана юридикалык жактардын укуктарын жана кызыкчылыктарын коргоо, кыргыз элинин руханиятын жана маданиятын байытуу, толеранттуулукка, эркиндикти жана ачыктыкты сүйүүгө негизделген көп улуттуу Кыргызстандын элинин тарыхый, маданий баалуулуктарын жана салттарын сактоо жана өнүктүрүү да саналат.

Улуттук кызыкчылыктарды камсыз кылуу, алдыга жылдыруу жана коргоо максатында өлкөбүз тышкы саясаттын төмөнкү артыкчылыктарын аныктайт, тагырак айтканда эл аралык кызматташуу механизмдерин өркүндөтүү аркылуу саясий жана дипломатиялык каражаттар менен Кыргыз Республикасынын улуттук коопсуздугун, эгемендигин жана аймактык бүтүндүгүн камсыз кылуу эсепелет

Кыргызстандын мамлекеттик чек арасын толук укуктук каттоо, коңшу мамлекеттер менен чектеш аймактарда ишеним чараларын түзүү жана бекемдөө, ошондой эле эгемендүүлүктү, аймактык бүтүндүктү, чек аралардын кол тийбестигин, теңчиликти жана жалпы коопсуздукту өз ара урматтоо принциптеринде Борбордук Азия регионунун мамлекеттери менен достук чөйрөнү калыптандыруу жана жакшы коңшулаштыкты чыңдоо, союздаштар жана стратегиялык өнөктөштөр менен мамилелерди чыңдоо жана тереңдетүү, ошондой эле глобалдык, аймактык уюмдардын жана интеграциялык бирикмелердин алкагында тыгыз өз ара аракеттенүү, жакынкы жана алыскы чет мамлекеттер менен эки тараптуу жана көп тараптуу форматта ар тараптуу өз ара пайдалуу кызматташтыкты өнүктүрүү болуп саналат.

Улуттук жана аймактык коопсуздукту камсыз кылуу, ошондой эле заманбап чакырыктарга жана коркунучтарга өз убагында жооп кайтаруу Кыргыз Республикасынан жигердүү тышкы саясат жүргүзүүнү жана дүйнөлүк жана аймактык деңгээлдеги, анын ичинде жамааттык коопсуздуктун алкагында эл аралык өнөктөштөр менен күч-аракеттерди бириктирүүнү талап кылат.

Заманбап дүйнөдө, ааламдашуу шартында Кыргызстандын дүйнөлүк жана аймактык державалар, ассоциациялар жана эл аралык аренадагы активдүү оюнчулар менен тыгыз кызматташтыгынын мааниси өсүүдө. мамлекеттин тышкы саясаты өз ара түшүнүшүү жана кызыкчылыктарды урматтоо жана дүйнөлүк экономиканын жетишкендиктерин жана

ресурстарын максималдуу пайдалануу принциптеринде эл аралык саясаттын негизги борборлору менен кеңири, көп кырдуу жана өз ара пайдалуу кызматташууга багытталган.

Кыргызстан адам укуктарын жана эркиндиктерин урматтоого, демократиялык коомду курууга жана парламентаризмди өнүктүрүүгө өзүнүн умтулуусун ырастап, жалпы демократиялык баалуулуктарга ээ болгон мамлекеттер менен эл аралык кызматташтыкты жана тажрыйба алмашууну өнүктүрүүдө.

Бириккен Улуттардын Уюму дүйнөлүк бирден-бир универсалдуу уюм катары тынчтыкты жана эл аралык коопсуздукту камсыз кылууда чечүүчү ролун ойнойт. Бириккен Улуттар Уюмунун консолидациялоочу ролун күчөтүү жана анын ишмердүүлүгүн заманбап реалдуулукка ылайыкташтыруу максатында Кыргыз Республикасы Бириккен Улуттар Уюмунун Коопсуздук Кеңешин өркүндөтүү боюнча зарыл чараларды көрүүнү жактайт, ал дүйнө жүзүндөгү мамлекеттердин басымдуу көпчүлүгүнүн кызыкчылыктарын эске алат.[2]

Улуттук кызыкчылыктарды алдыга жылдыруу, улуттук жана аймактык коопсуздукту камсыз кылууга жана социалдык-экономикалык көйгөйлөрдү чечүүгө көмөк көрсөтүү максатында мамлекетибиз Бириккен Улуттар уюмунун, Евразия экономикалык биримдигинин, Жамааттык коопсуздук келишими уюмунун, Шанхай кызматташтык уюмунун, Көз карандысыз Мамлекеттер Шериктештигинин, Европадагы Коопсуздук жана кызматташтык уюмунун, Ислам Кызматташтык уюмунун, Түрк тилдүү Мамлекеттердин Кызматташтык Кеңешинин, Экономикалык Кызматташтык уюмунун жана башка эл аралык уюмдардын мүчөсү болуп келет.

Мамлекетибиз тынчтык, коопсуздук, гуманитардык диалог жана эл аралык турмуштун башка актуалдуу маселелери боюнча демилгелерди жигердүү илгерилетүүдө, ошондой эле тынчтыкты сактоо платформаларын сунуштап келет.

Тышкы саясаттын эң маанилүү багыты болуп чет өлкөлөрдө Кыргызстандын жарандарынын жана юридикалык жактарынын укуктарын жана кызыкчылыктарын коргоо жана өлкөбүздүн улуттук коопсуздугун эске алуу менен натыйжалуу миграциялык саясатты жүргүзүү саналат. Улуттук кызыкчылыктарды эске алуу менен Кыргыз Республикасы өлкөнү туруктуу өнүктүрүү жана калктын жашоо деңгээлин жогорулатуу үчүн аймактык жана эл аралык экономикалык интеграциянын стратегиялык курсун кармап келет.

Макаланын сонуда айтып кетүүчү нерсе, дүйнөлүк экономиканын учурдагы тенденцияларын эске алуу менен инвестициялык жана индустриалдык-инновациялык өнүктүрүү аркылуу улуттук экономиканы модернизациялоо, ошондой эле өлкөнүн өнөр жайын, айыл чарбасын, сооданы жана логистиканы өнүктүрүү потенциалын ишке ашыруу Кыргызстандын эң негизги максаты болуп келет.

Кыргыз Республикасы маданий, билим берүү, илимий жана адамдык потенциалды, саламаттыкты сактоо системасын чыңдоо, медициналык кызмат көрсөтүүлөрдүн сапатын жогорулатуу, ошондой эле жогорку технологияларды жана инновацияларды өнүктүрүү үчүн эл аралык кызматташтыкты толук пайдаланууга умтулат.

Маданияттар аралык, этностор аралык жана конфессиялар аралык диалогду өнүктүрүү максатында Кыргыз Республикасы эл аралык аренада демилгелерди илгерилетүү, конференцияларды жана форумдарды өткөрүү аркылуу тынчтыкты жана прогресси бекемдөөгө салым кошууда.

Адабияттар жана ченемдик укутук актылар

1. Конституция Кыргызской Республики от 5 мая 2010 г., Б., 2010.
2. Конституция Кыргызской Республики от 5 мая 2021 г., Б., 2021.
3. Концепция внешней политики Кыргызской Республики от 11 марта 2019 года УП № 37., Б., 2019.
4. Закон Кыргызской Республики О взаимодействии государственных органов в сфере внешней политики Кыргызской Республики от от 4 июля 2012 года № 96, Б., 2012.
5. Национальная стратегия развития Кыргызской Республики на 2018-2040 годы от от 31 октября 2018 года УП № 221, Б., 2018.
6. Устав Организации объединенных наций (полный текст).

*Каныбекова Б.К., к.ю.н., доцент
КНУ имени Ж.Баласагына
Кануспекова А.Э., магистрант
КНУ имени Ж.Баласагына*

ЗНАЧЕНИЕ МЕЖДУНАРОДНЫХ ОРГАНИЗАЦИЙ В МИРОВОЙ ПОЛИТИКЕ

Аннотация

В данной статье авторами было рассмотрено значение международных организаций в мировой политике, в котором исследовался характерный признак взаимодействия государств и международных организаций в мировой политике показывающая сложную систему взаимоотношений, которые сталкиваются с несколькими предметными областями взаимодействия, такими как международные отношения, международное право, история и теория международных отношений, а также осуществление деятельности международных межправительственных и неправительственных организаций. Это говорит о том, международные организации играют более важную роль в развитии и регулировании международных отношений в современном мире.

Ключевые слова: международные отношения, международное право, международные межправительственные организации, неправительственные организации, мировая политика, международное сотрудничество.

THE IMPORTANCE OF INTERNATIONAL ORGANIZATIONS IN WORLD POLITICS

Annotation

In this article, the authors examined the importance of international organizations in world politics, which explored a characteristic feature of the interaction of states and international organizations in world politics, showing a complex system of relationships that face several subject areas of interaction, such as international relations, international law, history and theory of international relations, as well as the implementation of the activities of international intergovernmental and non-governmental organizations. This suggests that international organizations play a more important role in the development and regulation of international relations in the modern world.

Key words: international relations, international law, international intergovernmental organizations, non-governmental organizations, world politics, international cooperation.

В современном мире роль международных организаций в сфере регулирования отношений между государствами в мировой политике составляет одну из главных задач, как в теоретическом, так и в практическом плане, которые связаны с реализацией национальных интересов каждого государства в мировом сообществе. Это говорит о том, что роль международных организаций стало весьма важным и постоянным явлением в жизни человечества. Международные организации осуществляют контроль за государствами, чтобы они не нарушали нормы международного права, а также регулируют вопросы международного сотрудничества в различных областях.

Главной причиной создания все новых международных организаций в последние годы, стало цивилизационное изменение человечества и всего мира в целом. Такие действия показывают глобализацию, в котором многие экономические, культурные, политические и социальные отношения приобрели мировой характер, расширяя отношения между государствами.

Из этого следует отметить, что международные организации стали основным инструментом государств по урегулированию их межгосударственного сотрудничества, способствующих кодификации международных отношений.

Также хотелось бы отметить, что международные организации не могут быть в полном смысле субъектами международного права, несмотря на то, что обладают некоторыми международными правами и обязанностями, обычно они обладают вторичной правосубъектностью. Государства создавая международные организации наделяют его определенной правоспособностью и дееспособностью и это говорит о том, что правосубъектность таких организаций существенно ниже чем государственная, которая имеет функциональный и целевой характер.

При создании международных организаций государства, наделяют их определенными полномочиями и миссиями, которые закрепляются в их учредительных актах или договорах.

Таким образом, международные организации- это общественные или межгосударственные организации, которые были созданы на основе учредительного акта или договора с прописанными в нем определенным объемом правоспособности и дееспособности, для реализации поставленных целей и задач.

Известный ученый-правовед К.А. Бекашев в своих трудах дает широкое понятие международным организациям, отмечая, что «...международная организация – это объединение государств, которые создаются на основе норм международного права и международных договоров, для того, чтобы регулировать сотрудничество между этими государствами в экономической, политической, научно-технической, правовой, культурной и других областях их международного сотрудничества, которые имеют определенные права и обязанности, отличающую от прав и обязанностей самих государств, и наделяются автономной волей, которые определяются государствами-участницами этой международной организации». [1]

Также международные организации имеют договорную правоспособность, «договорная правоспособность» международных организаций определяется в статье 6 Венской конвенции о праве договоров между государствами и международными организациями или между международными организациями от 1986 года. [2]

Договора, заключаемые международными организациями, можно разделить на активные миссии, например, заключения договора об открытии своего представительства на территории государств-участниц, а также на пассивные миссии – это, когда создаются постоянные миссии организации в государствах-участниц данной организации.

Международные организации имеют право принимать участие в дипломатических сношениях. Представительства международных организаций имеют полный объем иммунитетов и дипломатических привилегий на территории государств-участниц, которые прописаны в Конвенции о привилегиях и иммунитете специальных учреждений от 21 ноября 1947 г.: «Специальные учреждения, в том числе и имущество, пользуются иммунитетом данной юрисдикции, их здания не могут быть объектом посягательства, их имущество не может быть объектом обыска или конфискации или любой другой формы исполнительного принуждения: административного, юридического либо законодательного». [3]

Отсюда следует отметить, что международные организации – это объединение суверенных государств, созданных на основе норм международного права, по специальной направленности для того, чтобы достичь поставленных целей и задач, имеющий правовой статус, основные и вспомогательные органы, которые будут действовать в интересах государств-участниц, разрабатывать и согласовывать на этой основе свои общие позиции, а также решать установленные задачи с помощью согласования механизмов и средств.

Таким образом, при толковании влияния международных организаций на роль государства в мировой политике, нужно отметить, что существуют две нейтральные позиции: во-первых, одни авторы считают, что растущая институализация международного сотрудничества и повышение активности неправительственных организаций ведут к тому, что государства могут потерять свое значение на международной арене, так как, такие организации, как новые субъекты мировой политики могут сменить государства-нации, а другие же правоведы, считают, что вышеуказанные процессы никак не могут привести к коренным изменениям роли государства, хотя должно учитываться роль новых субъектов мировой политики, при регулировании международных отношений этими новыми субъектами мировой политики, которыми выступают международные организации, включая и частных организаций.

Присоединяясь в общем к данной точки зрения, можно считать, что ее обоснование требует более углубленного изучения тех или иных изменений, которые встречаются в деятельности международных организаций при сотрудничестве с определенными государствами.

Список использованных источников

1. Бекашев К.А. Международное публичное право. Учебник. - М., 2002г.
2. Колосов Ю.М., Кузнецов В.И. Международное право. Учебник. - М., 1994г.
3. Венская конвенция о праве международных договоров, г. Вена от 23 мая 1969 года / Кыргызская Республика присоединилась к Конвенции в соответствии с Законом КР от 5 июля 1997 года N 49// <http://cbd.minjust.gov.kg>
4. Конвенция о привилегиях и иммунитетах Объединенных Наций Принята резолюцией 22 А Генеральной Ассамблеи от 13 февраля 1946 года// <https://www.un.org>.

Чонатаева М.С., ага окутуучу
К.Ш. Токтомаматов атындагы ЭАУ
Маматканова О.К., магистрант
К.Ш. Токтомаматов атындагы ЭАУ

СОТ РЕФОРМАСЫ – АДИЛЕТТҮҮЛҮКТҮН КЕПИЛДИГИ

Аннотация

Макалада учурда Кыргыз Республикасынын сот системасын реформалоо процесси изилденип талданды. Авторлор сот системасындагы санариптик жетишүүлөргө басым жасашкан.

Негизги сөздөр: Соттук-укуктук реформа, портал, автоматтык маалыматтык система, аудио-видео жазуу системасы.

Аннотация

В статье исследуется и анализируется процесс реформирования судебной системы Кыргызской Республики. Авторы акцентируют внимание на цифровых достижениях в судебной системе.

Ключевые слова: Судебная реформа, портал, автоматизированная информационная система, система аудио-видеозаписи.

Annotation

The article explores and analyzes the process of reforming the judicial system of the Kyrgyz Republic. The authors focus on digital achievements in the judicial system.

Key words: Judicial reform, portal, automated information system, audio-video recording system.

Өлкөдө сот системасын реформалоо бир нече жылдан бери жүрүп жатат. Бирок бул таптакыр соттук-укуктук реформа өзүнүн түпкү максатына жетти дегенди билдирбейт: дагы эле иштеп чыгууну талап кылган кемчиликтер бар. Анткени, мамлекеттин мындан аркы бакубаттуулугу реформа кандай жүргүзүлүп жатканынан көз каранды.

Соттук-укуктук реформа коомубуздун негизги талаптарынын бири. Сот системасын реформалоо бүгүнкү күндө мамлекетибиздин негизги көйгөйүнө айланды.

Белгилүү болгондой, сот реформасы Кыргызстанда жүргүзүлүп жаткан дээрлик бардык реформалардын негизи болуп саналат, анткени мыйзамдуулуктун негизин биринчи кезекте калыс сот түзөт. Мамлекеттин стабилдүүлүгү жана гүлдөп-өнүгүшү бийликтин сот бутагы кандай иштегенинен көз каранды.

Кыргыз Республикасынын Президенти Садыр Жапаров август айынын башында Кыргыз Республикасынын Жогорку Сотуна болгон жумушчу сапарынын алкагында сот тутумун санариптештирүү процесси менен таанышты. Мамлекет башчы сот тармагында кыска убакыттын ичинде бир топ иштер жасалганын белгилеп, президент сот тармагындагы көйгөйлөрдү чечүү үчүн соттордун ишмердүүлүгүн баалоо институтун түзүү зарылдыгын белгиледи.

Тактап айтканда, мамлекет башчысы аткаруу өндүрүшүнүн бизнес-процесстерин автоматташтыруу, ачык жеткиликтүүлүк режиминде сот иштерин жана сот актыларын жарыялоонун жарым автоматташтырылган жана автономдуу процессин камсыз кылуучу маалыматтык системалар, Санариптик сот адилеттиги порталы, аудио жана соттук процесстердин аппараттык комплекси менен таанышты. Соттук отурумдарды видеого тартуу, ошондой эле өлкөнүн сот тутумунун маалыматтарын иштеп чыгуу борбору менен жакындан таанышты.

Өз кезегинде мамлекет башчы көңүл бура турган маанилүү маселелердин бири соттук иштерди кароо мөөнөтүнүн бузулушу экенин белгиледи. Мындай көрүнүштөрдүн келип чыгышынын себеби, иштерди кароо мөөнөттөрүн талдап, сот иштерин кароо мөөнөттөрүн бузган судьяларга тиешелүү чаралардын көрүлбөгөндүгүндө.

«Мисалы, соттук отурумдардын узактыгы орто эсеп менен бир сааттан ашпайт. Бирок, ар кандай себептер менен кийинки отурумдун аралыгы бир жумадан бир айга чейин белгиленип, кыска мөөнөттө каралып бүтө турган ишти кароонун мөөнөтү негизсиз создуктурулуп жатат. Себеби, мындай аракеттерге барган судьялардын үстүнөн түшкөн

арыздар ар кандай шылтоолор менен бир беткей каралбай, тиешелүү тартиптик чаралар көрүлбөй, жарандарыбыздан шектүү, негиздүү даттануулар жаралууда.

Судьялар тараптардын атаандашуу принцибин сактабай, айыптоо жана тергөөнүн материалдарынын негизинде гана чечим чыгарышып жатканы ачуу чындык. Мындай учурлар, албетте, коомчулуктун көңүлүн калтырбай койбойт», - дейт Садыр Жапаров.

Соттук реформанын алкагында бүгүнкү күндө сот тутумунун маанилүү багыттарынын бири болуп сот тутумунун ишинин сапаты, соттордун ишинин ачык-айкындуулугун жогорулатуу, сот тутумун техникалык жактан жабдуу жана сот тутумундагы коррупцияга каршы күрөш калууда.

Бул багытта сот тутумун реформалоонун алкагында натыйжалуу чара болуп соттордо автоматтык маалыматтык системаны (АМС), ошондой эле сот отурумдарынын залдарында аудио-видео жазуу системасын (АВФ) ишке киргизүү жана иштетүү саналат. Маалымат үчүн айта кетсек, соттук отурумдарды аудио-видео жазуу системасы техникалык каражаттарды жана тиешелүү программалык камсыздоону колдонуу менен сот отурумун аудио жана видео жазууга мүмкүндүк берет.

Соттун АМС сына келсек, бул сот тутумунун документ жүгүртүү принцибин олуттуу өзгөрткөн, сот системасына көз карашты өзгөрткөн, анын ачыктыгын жана айкындуулугун арттырган долбоор.

Учурда анын негизги артыкчылыктары болуп соттордун натыйжалуулугун, айкындуулугун жана көз карандысыздыгын камсыз кылуу, ошондой эле коррупцияга каршы күрөшүү саналат, анткени соттун АМСы соттук иш сотко кирген учурдан тартып чечим чыгарылганга чейинки процессти автоматташтырууга мүмкүндүк берет.

Ал ошондой эле иштерди тездетилген тартипте издөө, иштин катышуучуларынын маалыматтарынын реестри, электрондук иштин сакталышы жана коопсуздугу, тараптардын кайталанган доо арыздарын аныктоо, документтерди түзүү сыяктуу бир катар маанилүү артыкчылыктарга ээ, андан сырткары минималдуу эмгек менен статистикалык отчетторго, судьялардын иш жүгү жөнүндө маалыматка жана дайындалган иштердин графигине ыкчам жетүүгө мүмкүндүк берет.

Жалпысынан каалаган убакта басып чыгаруу мүмкүнчүлүгү бар заманбап электрондук статистикалык картанын болушу жана АМС сынын егизги прерогативи ар бир судья үчүн иштерди бөлүштүрүүдө судьялардын жүктөө коэффициентин жөнгө салуу болуп саналат.

Соттун электрондук системадагы иши сот иштери боюнча иштин натыйжалуулугун жогорулатууга мүмкүндүк берет, сот ишинин ачык-айкындуулук принцибинин сакталышын камсыз кылат, ошондой эле иштерди өткөрүп берүү жана аларды кароо мөөнөттөрүн олуттуу кыскартат.

Соттук аткаруучулар кызматынын бөлүмдөрүнүн ишмердүүлүгүн жакшыртуу жана жумуш орундарын керектүү техникалар менен жабдуу максатында Сот департаментине 35 бирдик техникалык каражаттар берилди.

Бул жабдуулар «Аткаруу өндүрүшү» автоматташтырылган маалыматтык тутумун колдонуу менен сот аткаруучулардын ишин электрондук форматта жүргүзүү мүмкүнчүлүгүн берет. Кыргыз Республикасындагы сот реформасын ишке ашырууда Европа Биримдигинин «Кыргыз Республикасында мыйзам үстөмдүгү» программасы тарабынан көрсөтүлгөн эл аралык уюмдар баа жеткис колдоо көрсөтүштү.

«Аткаруу өндүрүшү» АМС аткаруу документтерин оперативдүү аткаруу боюнча милдеттерди чечүүгө, сот аткаруучулардын жүгүн азайтууга, сот актыларын аткаруу менен байланышкан иштин жүрүшүн кыскартууга көмөктөшөт жана жалпысынан аткаруу өндүрүшү процессин автоматташтырат.

Сот кызматкерлеринин айтымында, соттордогу АМС соттук материалдарды толук иштетүүнү гана киргизбестен, сот адилеттигин ишке ашырууда адам факторун жокко чыгарууга мүмкүндүк берет.

Ал соттук териштирүүнү автоматташтырууга, судьялардын ортосунда иштерди автоматтык түрдө бөлүштүрүүгө, инстанциялардын ортосунда иштерди автоматтык түрдө

өткөрүүгө, соттук отурумдарды жана судьялардын курамын автоматтык түрдө дайындоого багытталган.

Система процесстик документтердин шаблондорун камтыйт, бул сот үчүн документтерди өз убагында түзүүгө мүмкүндүк берет. Бардык маалыматтар хронологиялык тартипте жазылгандыктан, сот ишинин журушу жана материалдары автоматтык түрдө түзүлөт.

Учурда АМС системасына биринчи инстанциядагы бардык соттор – 64 сот, экинчи инстанция – 8 сот, ошондой эле Жогорку Сот кошулган.

Статистикалык маалыматтарга ылайык, 2021-жылы биринчи инстанцияда 450 миңден ашык иш каралган. 2022-жылдын биринчи жарымында - 263 миңден ашык учур.

Сот процесстерин автоматташтыруу сот системасынын ишин бир топ тездеткени айдан ачык. Мурда көп убакытты талап кылган көптөгөн кагаз жумуштары азыр бир нече мүнөттү талап кылат.

«Буга чейин бардык иштер кагаз жүзүндө аткарылчу. Бул системанын киргизилиши менен арыз берүү, иштерди кароо, райондук жана апелляциялык инстанцияларга материалдарды берүү мөөнөтү да кыскарды. Документтерди курьердик жеткирүүнүн баасы да арзандады.

Жогорку соттун окулунун айтымында, алар көп жылдардан бери сот системасын реформалоонун үстүндө иштеп келишет. Бирок анчалык деле ийгиликке жеткен жок.

Бул багыт азыр гана реалдуу реформаларды ишке ашырууда. Соттордун эмгек акысы 50% көбөйтүлдү. Эгемендүүлүктүн бүткүл тарыхында бул биринчи жолу болду. Биз санариптештирүүнүн мүмкүнчүлүктөрүн киргиздик. Соттордун иши автоматташтырылгандан кийин судьялар менен байланышуу мүмкүнчүлүгү кыскарган. Ротация жүргүзүлүп, судьялардын кынтыксыз иштешин камсыз кылуу үчүн жагымдуу шарттар түзүлдү.

Бул ишти сот окулдору өздөрү баалап, материалдык-техникалык базага чоң көңүл бурулуп жатканын белгилешти. Азыркы учурда сот системасынын ишинин сапаты бир топ жакшырып, ошону менен бирге сотторду техникалык жактан жабдуу маселеси да чечилүүдө.

Белгилүү болгондой, реформалар системанын өзүнүн шарттарын жана сапатын өз убагында жана дайыма жакшыртууга багытталган үзгүлтүксүз процесс. Ошондуктан Кыргыз Республикасынын Жогорку сотунун жетекчилигине судьяларга байланыштуу терс көрүнүштөрдү жоюу жана жалпы системаны өркүндөтүү, ошондой эле судьялардын көз карандысыздыгын бекемдөө аркылуу калктын ишенимине ээ болуу милдети жүктөлгөн.

Мындан ары сот системасын реформалоо административдик, жазык, жазык-процесстик, жарандык процесстик мыйзамдарды, ошондой эле соттордун, укук коргоо органдарынын ишин жана ишин жөнгө салуучу мыйзамдарды жана сот адилеттигин жүзөгө ашырууга тике же кыйыр түрдө байланышкан башка мыйзамдарды жаңыртууну камтыйт.

Реформа формасы жана мазмуну боюнча ал коомдук керектөөлөргө, илимий ыкмаларга жана практикалык тажрыйбага жооп берип, эл аралык укуктук стандарттарга ылайык келиши керек.

Сот системасы ачык болуп, анын түзүмдөрүнүн ишмердүүлүгү жарандык коомдун көзөмөлүндө болушу керек. Акыр-аягы, сот өз алдынча, жеке кызыкчылыктардан, саясий симпатиядан жана идеологиялык жек көрүүчүлүктөн таза, мамлекеттеги мыйзамдуулуктун жана адилеттүүлүктүн гаранты катары иш алып барган сот болууга тийиш.

Күчтүү сот системасынын болушу экономикалык мамилелердин туруктуулугунун ачыкчы болуп, өлкөнүн экономикасынын атаандаштыкка жөндөмдүүлүгүн камсыз кылат.

*Асилбеков Д.Т., аспирант
МНУ имени К.Ш.Токтомаматова*

РОЛЬ ГОСУДАРСТВА В БОРЬБЕ С ГЕНДЕРНЫМ НАСИЛИЕМ В УСЛОВИЯХ ГЛОБАЛИЗАЦИИ. ПЛЮСЫ И МИНУСЫ

Аннотация

В данной статье делается акцент на существующие актуальные проблемы в мире, а именно с гендерным насилием, в частности с насилием в отношении женщин и девочек. А также в статье отражены плюсы и минусы гендерного насилия.

Ключевые слова: гендерное насилие; традиционные, человеческие ценности; государство; международная политика в области прав человека, угрозы семейным ценностям.

ГЕНДЕРДИК ЗОМБУЛУККА КАРШЫ КҮРӨШТӨ МАМЛЕКЕТТИН РОЛУ ААЛАМДАШУУ ШАРТЫНДА. АРТЫКЧЫЛЫКТАРЫ ЖАНА КЕМЧИЛИКТЕРИ

Аннотация

Бул макалада дүйнөдөгү актуалдуу маселелерге, атап айтканда гендердик зомбулукка, атап айтканда аялдарга жана кыздарга карата зомбулукка басым жасалат. Ошондой эле макалада гендердик зомбулуктун оң жана терс жактары чагылдырылган.

Ачкыч сөздөр: гендердик зомбулук; салттуу, адамдык баалуулуктар; мамлекет; адам укуктары боюнча эл аралык саясат, үй-бүлөлүк баалуулуктарга коркунуч.

THE ROLE OF THE STATE IN COMBATING GENDER-BASED VIOLENCE IN THE CONTEXT OF GLOBALIZATION. ADVANTAJES AND DISADVANTAJES

Annotation

This article focuses on the current problems in the world, namely gender-based violence, in particular violence against women and girls. The article also reflects the pros and cons of gender-based violence.

Keywords: gender-based violence; traditional, human values; state; international human rights policy, threats to family values.

Аялдарга карата зомбулук проблемасы Кыргыз Республикасы үчүн жаңы болуп саналбайт, анын тарыхый тамыры тереңде. Ошол эле учурда акыркы он жылдыктардагы экономикалык толкундоолор, жумушсуздук, кылмыштуулук, жакырчылык аялдарга жана кыздарга карата зомбулук көйгөйүн күчөттү. Кыргыз Республикасында аялдарга жана кыздарга карата зомбулуктун эң көп кездешкен түрлөрү – бул үй-бүлөлүк, сексуалдык, денеге залал келтирүү, психологиялык жана экономикалык зомбулук.

Жубайлардын зомбулук көрсөткүчү тагыраак айтканда күйөөлөрү спирт ичимдиктерин көп колдонуп аялдарына зомбулук көрсөткөн учур эң жогору (80-90 пайыз). Бүгүнкү күндө аялдардын эч кимиси жашоо деңгээлине, социалдык абалына жана жаш курагына карабастан, үй-бүлөлүк зомбулуктан (физикалык, психологиялык, экономикалык, сексуалдык) иммунитетке ээ эмес.

Сауд Арабиясында жашаган Мухаммед пайгамбардын окуулары ишке ашырылып, колдонулмайынча, аялдарга жана кыздарга карата зомбулук маселеси дүйнөдө актуалдуу бойдон кала берет.

Келгиле, кыскача талдап көрөлү исламга чейинки жана ислам мезгилдеринде аялдардын укуктары кандай болгон.

Арабияда исламга чейинки мезгилде аялдар көзгө көрүнбөгөн абалда болушкан. Тарыхчылар ымыркай кыздарды жакырчылыктан улам бага албаган ата-энелери тарабынан өлтүрүү сыяктуу фактыларды жана башкаларды эскеришет.

Ислам дининин келиши менен араб коомунун түзүмү бир топ өзгөрдү: гендердик ролдор олуттуу реформаланды. Окумуштуулар тастыктагандай, Исламдын келиши менен коомдогу аялдардын абалы кыйла жакшырган. "Шариат" - Ислам мыйзамдары аларга ошол мезгилдеги айрым Европа өлкөлөрүндөгү мыйзамдарга караганда өз жолун тандоого көбүрөөк укук берген. Мисалы катары, француз мыйзамы XX кылымдын экинчи жарымына чейин

аялдардын укугун чектеген. Дагы бир мисал – Ислам мыйзамдарында милдеттүү деп эсептелген, бирок Европа өлкөлөрүнүн бир катар мыйзамдарында андай болбогон "никеге" аялдын макулдугун алуу үчүн мыйзам боюнча зарылчылык. Шариатка ылайык, нике арабча «Никах» келишимдин бир түрү болгон. Шариатта аялдарга мурас укугу берилген жана бул укук Исламды кабыл алганга чейин эркектерге гана берилген.

Мухаммед пайгамбардын ишмердүүлүгүнө тарыхый контекст менен көз салып көрсөк, ишмер катары ал доордогу баардык аялдардын кызыкчылыктарын жана укуктарын коргоп гана эле эмес, аялдардын социалдык абалын өмүр бою жакшыртууга кучун жумшаган.

Изилдөөчү Д. Эспозито белгилегендей, Мухаммед пайгамбар аларга билим берүү жана экономикалык байланыштар, ошондой эле үй-бүлө жана нике мыйзамдары боюнча артыкчылыктарды жана укуктарды берген.

Азыркы заманбап дүйнөдө гендердик зомбулукка каршы күрөштө Кыргыз Республикасы (Мамлекет) жалпыга таанылган эл аралык принциптерди эске алуу менен өзүнүн салттуу, улуттук, үй-бүлөлүк баалуулуктарын унутпашы зарыл. Бүгүнкү күндө дүйнө жүзү боюнча гендердик зомбулукка каршы күрөшүү чөйрөсүндө эл аралык ченемдик укуктук актылардын кабыл алынышынан тартып көчө жүрүштөрүн, митингдерди, "гендердик зомбулукка каршы активдүү аракеттердин 16 күнү" кампаниясын ишке ашырууга чейин көптөгөн изилдөөлөр жүргүзүлүүдө, ал жыл сайын дүйнө жүзү боюнча 25-ноябрда башталып, адам укуктарынын жалпы декларациясынын 10-декабрында аяктайт.

Кыргыз Республикасы татаалдыгына карабастан аялдарды жана кыздарды зомбулуктун бардык түрлөрүнөн коргоонун мыйзамдык механизмдерин өнүктүрүүгө умтулат. Гендердик кылмыштар чөйрөсүндөгү кылмыш-жаза жана административдик мыйзамдар дайыма өркүндөтүлүп турат. 2003-жылдан бери республикада үй-бүлөлүк зомбулукту азайтууга багытталган атайын мыйзам бар, ал 2017-жылы олуттуу түрдө өркүндөтүлгөн. Укук коргоо органдарынын кызматкерлерин жана прокуратура кызматкерлерин даярдоо түшүнүк аппаратын жана мыйзамдык базаны изилдөөдөн башталууга тийиш.

Эскерте кетсек, бүгүнкү күндө Кыргыз Республикасы тарабынан аялдардын укуктарын зомбулуктан коргоо жаатында көптөгөн ченемдик-укуктук актылар ратификацияланган. Аялдардын укуктарын гендердик зомбулуктан коргоо жаатындагы Кыргыз Республикасынын улуттук мыйзамдарынын тизмеси:

1. КР Конституциясы, 5-май, 2021-жыл;

2. КР Кылмыш-Жаза Кодекси;

3. КР үй-бүлө кодекси;

4. КР балдар жөнүндө кодекси;

5. "Эркектер менен аялдар үчүн бирдей укуктар менен бирдей мүмкүнчүлүктөрдүн мамлекеттик кепилдиктери" жөнүндө КР Мыйзамы

6. "Үй-бүлөлүк зомбулуктан сактоо жана коргоо" жөнүндө КР Мыйзамы

7. "Кыргыз Республикасындагы калкты социалдык тейлөөнүн негиздери жөнүндө" КР Мыйзамы

8. "Кыргыз Республикасында укук бузуулардын алдын алуу" жөнүндө КР Мыйзамы

БУУнун зордук-зомбулуктан коргоо боюнча сунуштарын кабыл алып жана гендердик зомбулукка каршы маселелерди жөнгө салуучу ар кандай ченемдик-укуктук актыларды ратификациялап аткан учурларда, мамлекет өзүнүн улуттук, салттуу, тарыхый, үй-бүлөлүк баалуулуктарын кылымдар бою өсүп келе жаткан келечек муунга өткөрүп келгенин эске алышы керек.

Бүгүнкү күнгө чейин постсоветтик өлкөлөрдө күн сайын үй-бүлөлүк, улуттук, салттуу баалуулуктарга, ошондой эле мамлекеттин баалуулуктарына коркунуч туудурган Батыш идеологияларын киргизүү аракеттери жүрүп жатат. Алар анатомиялык жынысты Кудай берген деп айтышат, же кыз болуп же эркек болуп гана төрөлөт, үчүнчүсү болушу мүмкүн эмес. Эгер жаныбарларды карасаңыз, алар эркек же ургаачы болуп туулушат.

Келгиле, маанисин ачып берели, жалпысынан, жыныс жана гендер деген сөз менен эмнени түшүнөбүз? Жыныс-бул адам төрөлгөн анатомиялык нерсе. Ал эми гендер-эркек

жана аял болуп төрөлгөн адамдардын коомдогу башка адамдар тарабынан кандай сезимде болушу, жүрүм-туруму жана кабылдоосу же табигый багыттарын өзгөртүү.

Тарыхта биринчи жолу 1955-жылы сексолог Джон Манинин ролу катары биологиялык жыныс менен гендердин ортосундагы терминологиялык айырмачылыкты киргизген.

Гендер-бул аялдар менен эркектердин социалдык ролуна жараша аныктамасы. Бул жыныс менен бирдей эмес (аялдар менен эркектердин биологиялык өзгөчөлүктөрү) жана аял менен бирдей эмес. Гендер коом тарабынан аялдар менен эркектердин коомдук жана жеке жашоосундагы милдеттери, функциялары жана ролдору түшүнүгү менен аныкталат.

Башка изилдөөлөр көрсөткөндөй, балдардын гендердик сезимине да, гендердик көрүнүшүнө да тарбия жана социалдык чөйрө олуттуу таасир этет. Гендер — адамдын өзүн-өзү аныктоосу жана өзүн-өзү аныктоосу спектрде эркектен аялга жана кайра артка өзгөрүшү мүмкүн. Ал бинардык системага туура келбеши мүмкүн: ар кандай эсептөөлөр боюнча, азыр 46дан 78ге чейин гендер бар.

Мыйзамдуу түрдө Европанын көптөгөн өлкөлөрүндө, Американын көпчүлүк Штаттарында коомдогу тандоосу, багыты боюнча документтерде жынысын өзгөртүүгө болот. Россияда, мезгил-мезгили менен документтерди жынысын өзгөртүүгө тыюу салуу сунушталат. Эгер Россия Федерациясынын "үй-бүлө кодекси" сыяктуу мыйзамдарын карасаңыз, бул кодексте сиз социалдык багыттагы адамдар катары "гендер" түшүнүктөрүнө байланыштуу бир да сөздү көрбөйсүз, бирок ошол эле учурда Кыргыз Республикасынын "үй-бүлө кодексинде" "гендер" түшүнүктөрүнүн ар бир экинчи учурун көрө аласыз.

Кыргыз Республикасынын ата мекендик ченемдик-укуктук актыларына ар кандай батыш терминдерин киргизүү менен мамлекет ченемдик-укуктук актыларды кабыл алууда жана ратификациялоодо саясий жактан сергек болуусу зарыл.

"Гендер" түшүнүктөрү менен байланышкан ар кандай мыйзамдарды кабыл алуу менен мамлекетке, акыл-эстүү коомго чоң коркунуч бар, ал үй-бүлөлүк, улуттук, салттуу баалуулуктарга, ошондой эле мамлекеттин баалуулуктарына жана кызыкчылыктарына идеологиялык зыян келтирет.

Колдонулган булактар

1. КР Конституциясы;
2. Адам укуктарынын жалпы декларациясы;
3. Аялдарга карата басмырлоонун бардык формаларын жоюу жөнүндө конвенция
4. КР Кылмыш-Жаза Кодекси;
5. КР үй-бүлө кодекси;
6. КР балдар жөнүндө кодекси;
7. "Эркектер менен аялдар үчүн бирдей укуктар менен бирдей мүмкүнчүлүктөрдүн мамлекеттик кепилдиктери" жөнүндө КР Мыйзамы
8. "Үй-бүлөлүк зомбулуктан сактоо жана коргоо" жөнүндө КР Мыйзамы
9. "Кыргыз Республикасындагы калкты социалдык тейлөөнүн негиздери жөнүндө" КР Мыйзамы
10. "Кыргыз Республикасында укук бузуулардын алдын алуу" жөнүндө КР Мыйзамы
11. Интернет булактары

*Мадышева Ш.И., аспирант
К.Ш.Токтомаматов атындагы ЭАУ
Кудаярова Б.А., аспирант
К.Ш.Токтомаматов атындагы ЭАУ
Медетбек кызы Н., студент
К.Ш.Токтомаматов атындагы ЭАУ*

АЯЛДАРДЫН ЗОРДУК-ЗОМБУЛУКТАН КОРГОО БОЮНЧА АРАКЕТТЕРИ

Аннотация

Акыркы 10-жылдын ичинде массалык маалыматтык каражаттардын маалыматтарында ачык айкын Кыргызстандагы аялдарга карата зордук-зомбулук, алардын конституциялык укуктарынын бузулушу чагылдырылып келе жатат. Тепселенип жаткан аялдардын укугу калыптанган каада-салты, үрп-адаттары жана диний үрп-адаттары болуп жаткандыгы. Аялдардын укуктарын чектеп, белгилүү бир чөйрөдө өз алдынча чечим кабыл алууга тоскоолук кылат. Ошондой эле мамлекет тарабынан көйгөйдү чечүүнүн, четтетүүнүн чаралары жана жолдорун чагылдырылганы бул макалада көрсөтүлгөн.

Ачкыч сөздөр: аялдардын укуктары, гендердик теңчилик, жабырлануучу аял, үй-бүлөлүк зордук-зомбулук, мамлекеттик чара.

ДЕЙСТВИЯ ПО ЗАЩИТЕ ЖЕНЩИН ОТ НАСИЛИЯ

Аннотация

На протяжении последних 10-и лет в средствах массовой информации наглядно демонстрируется насилие в отношении женщин Кыргызстана и нарушение их конституционных прав. Существуют обычаи, традиции и религиозные обычаи, которые формируют права женщин, но ограничивают права женщин и мешает им принимать самостоятельные решения в определенных областях. Также в данной статье показано, что в данной статье отражены меры и пути решения проблемы и устранения со стороны государства.

Ключевые слова: права женщин, гендерное равенство, пострадавшая женщина, насилие в семье, действия государства.

Гендердик зордук-зомбулуктун уланып жаткан жайылышы күн сайын дүйнө жүзү боюнча аялдардын жашоосуна зыян келтирүүдө. Жыныстык катнаш, экономикалык жана психологиялык жактан көптөгөн формаларды алып, бардык чөйрөөнүү, маданий жана класстык чек араларды кесип өтөт. Бул сансыз аялдардын коопсуздугуна жана коопсуздугуна коркунуч туудурган адам укуктарынын коркунучтуу бузулушу. Бирок кесепети жабырлануучу менен эле токтоп калбайт. Алар анын айланасындагы адамдарга, алардын жамаатына жана алар жашаган бүткүл коомго туруктуу таасир этет.

Бириккен Улуттар Уюмунун (БУУ) статистикалык департаментинин маалыматы боюнча, Европадагы Коопсуздук жана Кызматташтык Уюмуна (кийин ЕККУ) мүчө болгон 57 мамлекеттин: 47-синде - үй-бүлөлүк зордук-зомбулук, 46сында - жыныстык катнаш, асылуулар, жана 22 мамлекетте үй-бүлөлүк зомбулук боюнча мыйзам бар. Зордуктоо мыйзамдары, жалпысынан ЕККУга мүчө болгон 28 мамлекетте никеде зордуктоо мыйзамдары жок.

Кыргыз Республикасынын Конституциясынын 26-беренесине ылайык, төмөндөгүнү билдирет - үй-бүлөө мыйзамда белгиленген нике курагына жеткен эркек менен аялдын ыктыярдуу биригүүсүнүн жана алардын ортосундагы никенин негизинде түзүлөт. Эч кандай никеге турууга болбойт никеге турган адамдардын өз ара макулдугусуз. Нике мамлекет тарабынан катталат. Жубайлар никеде жана үй-бүлөөдө бирдей укуктарга жана милдеттерге ээ.

Бирок Борбор Азия боюнча аялдарга карата зордук-зомбулук кеңири жайылган. Кыргызстандагы аялдар үй-бүлөөлүк зордук-зомбулуктан, адам сатуудан жана физикалык же жыныстык катнаштан зордук-зомбулуктардан башка түрлөрүнөн дагы жапа чегишет. Мындан тышкары, социалдык жана маданий практиканын айрым формаларынын кайра жаралышы, көбүнчө диний каада катары жаңылыш чечмеленүүдө, аялдын өз жашоосун өз алдынча башкаруу укугун барган сайын чектейт.

Кыргызстанда үй-бүлөлүк зомбулук фактыларынын саны өсүүдө, бирок жабырлануучу аялдар баары эле милицияга кайрылууга даяр эмес болгондуктан, эске алынбай калган фактылардын саны арбын.

Дүйнө жүзү боюнча - ар бир 10 аялдын ичинен бсы физикалык же жыныстык катнаш зордук-зомбулукка кабылынат. Ушундай эле көрсөткүчтөр Кыргызстанда да бар. Зордук-зомбулук – бул адам укуктарынын одоно бузулушу – дүйнөлүк чөйрөдө 16-44 жаштагы аялдардын өлүмүнө жана майып болушунун негизги себеби. Эгерде мурда укук коргоо органдары тарабынан жабырлануучу аялды коргоого көңүл бурулчу эмес, азыркы убакытта массалык маалыматтардын жардамы менен коомго салынып, милиция аргасыздан чара көрүдөө. Бул дагы көмөктөшүү деп эсептесек болот. Зордук-зомбулук кылгандыгы далилденип, ал өзү айыпкер деп жарыялаган болсо, анда азыр алар күбө же медициналык кызматкер зомбулук тууралуу айткан учурда иш-аракет кыла алышат.

Эске алынып болуп жаткан укук бузуулар Кыргызстан чара көрсөтүп, күчөтүп тартипке алат ошонун негизинде 2017-жылы Өкмөткө караштуу Аялдар жана гендердик өнүктүрүү боюнча улуттук кеңешинин негизинде «Үй-бүлөлүк зомбулуктан сактоо жана коргоо жөнүндө» мыйзамы кабыл алынат, негизги максаты үй-бүлөлүк зомбулукка каршы. Мындай мыйзамды билбегендиктен көптөгөн аялдар зордук-зомбулукка кабылышкан. Кыргызстандын Ички иштер министрлигинин маалыматы боюнча, 2019-жылы 6145 үй-бүлөгө убактылуу коргоо ордери берилип, жалпысынан 8159 үй-бүлөлүк зордук-зомбулук фактысы катталса, анын 554ү гана сотко жеткен. 7045 иш боюнча жабырлануучу аял тараптан утурлама доо арыздар түшүп, дооматтар кайра алынган. Бирок мыйзам күчүнө киргенден бери маселе чечиле элек: укук коргоочулар белгилегендей, көп сандаган аялдар дагы эле милицияга кайрылышпайт, көбү жардам ала аларын билишпейт. Ички иштер министрлиги үй-бүлөлүк зомбулуктан улам адам өлтүрүүлөр боюнча өзүнчө статистика жүргүзбөйт,

Улуттук статистикалык комитеттин маалыматы боюнча, күйөөсүнүн же туугандарынын колунан көбүнчө аялдар жабыркайт: 2018-жылы катталган үй-бүлөлүк зомбулук фактыларынын 95% эркектер тарабынан жасалган. “Аялдардын демократиялык тармагы” фондунун маалыматы боюнча, 2018-жылы эле Кыргызстанда - 62 аял тууганынын же өнөктөшүнүн күнөөсү менен каза болгон.

Республикабыздын Башкы прокуратурасынын маалыматы боюнча:

-2010-жылдан 2020-жылдын 9-айына чейинки аралыкта аял өлтүрүлгөн. «Адам өлтүрүү» беренеси боюнча 762 кылмыш иши козголгон. Акыркы 10 жылда аялдарды өлтүрүү азайган – ошол эле тенденция бардык катталган адам өлтүрүүлөрдүн саны боюнча жалпы бойдон калууда;

–2019 жана 2020-жылдары – КР Кылмыш-жаза кодексинин 135-беренеси “Байкабастыктан адам өлүмүнө алып келүү” боюнча кылмыш иштери каттала баштаган. каза болгон аял;

-2019-жылы 11 аял каза болуп, анын ичинен 3 факты боюнча кылмыш иши козголгон;

-2020-жылдын 10 айында 28 аял каза болуп, алардын 23ү кылмыш жоопкерчилигине тартылган. Ошол эле учурда 2019-жылга чейин бул беренелер боюнча бир дагы кылмыш катталган эмес.

Эн эле белгилеп кетчүү нерсе өлкөбүздүн аялдарынын конституциялык укуктарын коргоодогу негизги көйгөйү калыптанып калган каада-салттарда жана үрп-адаттарда – үй-бүлөөнү кандай болсо да сактап калуу экендиги. 2017-жылы кабыл алынган «Үй-бүлөлүк зомбулуктан сактоо жана коргоо жөнүндө» мыйзамдын багыттары төмөндө:

-үй-бүлөлүк зомбулуктан коргоону жана коргоону жүзөгө ашыруучу мамлекеттик органдардын өз ара аракеттенүү тартиби;

-үй-бүлөлүк зомбулуктан жапа чеккен адамдарга жардам көрсөтүүнүн тартиби;

Үй-бүлөдөгү зомбулуктун күнөөкөрлөрүнүн зомбулук жүрүм-турумун өзгөртүү үчүн моделдик кийлигишүү программасы.

Мамлекетте каттуу тартип жүргүзүлүп иш чаралар башталат, булар:

КРнын Өкмөтүнүн токтому кабыл алынып, ага ылайык Кыргыз Республикасынын Эмгек, социалдык камсыздоо жана миграция министрлиги үй-бүлөлүк зордук-зомбулуктан сактоо жана коргоо боюнча субъекттердин ишин координациялоо боюнча ыйгарым укуктуу мамлекеттик орган болуп аныкталынат;

КРнын Ички иштер министрлиги үй-бүлөлүк фактыларга чара көрүүнүн конкреттүү механизмдерин иштеп чыгуу максатында “Кыргыз Республикасынын Жазык-процесстик кодексине өзгөртүүлөрдү киргизүү жөнүндө” Кыргыз Республикасынын Мыйзамынын долбоорун иштеп чыкты, анда 48 саат бою зордук-зомбулук жасаган адамды кармоо, ал коомдук талкуулоо процедурасынан өтөт.

КРнын Улуттук статистикалык комитетинин жана “Демократиялык процесстерди изилдөө борбору” коомдук фондунун адистери менен бирдикте саламаттыкты сактоо уюмдарынын кызматкерлери үчүн гендердик жана үй-бүлөөлүк зордук-зомбулук чөйрөсүндө маалыматтарды чогултуу боюнча практикалык колдонмо иштелип чыккан.

Психикалык ден-соолуктун улуттук борбору тарабынан зордук-зомбулукка кабылгандардын реестри жана үй-бүлөөлүк зордук-зомбулуктан жабыркагандар тууралуу маалыматтарды чогултуу бекитилип, ар бир учурда маалымат аймактык укук коргоо органдарына дароо берилип баштаган.

Электрондук ден-соолук борбору зордук-зомбулук жана кыйноолор боюнча жылдык жана ай сайын берилүүчү статистикалык отчеттордун формаларын иштеп чыккан. Маалыматтарды чогултуу жыныстык катнаш жана жаштык топтор боюнча жүргүзүлөт. Учурда саламаттыкты сактоо уюмдарына зомбулук фактылары боюнча кайрылган жарандардын маалыматына ай сайын мониторинг жүргүзүлүүдө.

Чон кадам жасалган чет өлкөкөлүк тажрыйбаны колдонууда бул - мамлекеттик кайра даярдоо жана квалификацияны жогорулатуу медициналык институту окуу процессине окууну иштеп чыгып, киргизген медициналык ЖОЖдордун окутуучулары үчүн окуу куралы «Стамбул протоколуна» негизделген «Жабырлануучу аялдарды медициналык кароонун принциптери жана эрежелери жана кыйноолордун, зомбулуктун жана катаал мамиленин далилдерин документтештирүү». Окуу сааттары тез жардам көрсөтүлгөн бардык үзгүлтүксүз билим берүү программаларына кирген. Психиатрия жана соттук медициналык курстарда Стамбул протоколу боюнча өзүнчө курстар ачылган.

Гендердик зордук-зомбулук маселелери үй-бүлөлүк медайымдардын баштапкы адистештирилген программасына киргизилип, үй-бүлөөлүк зордук-зомбулук маселелери «Стамбул протоколу» жана «Паллиативдик жардамдын негиздери» тренингдеринде да каралат. 2019-жылы 820 медайым Үй-бүлөлүк дарыгерлер борборлорунда/Үй-бүлөлүк дарыгерлер топторунда, фельдшердик-акушердик пункттарда окутулду. 2018-2019-жылдары бюджеттен Мамлекеттик социалдык заказдын алкагында кризистик борборлор ишке ашырып жаткан 13 долбоорду колдоого 8 миллион сомго жакын каражат бөлүнгөн

Ал эми акыркы 3 жылды алсак, мамлекетте билим берүү тармактарында күчөтүлгөн тартипте иш чаралар болуп жатат. 2019-жылдын август айында республиканын жалпы билим берүү уюмдарында окуучуларды зордук-зомбулуктан коргоо боюнча ведомстволор аралык кызматташуу жөнүндө буйрукка кол коюлган. Буйрук балдарга зомбулук көрсөтүү жана эксплуатациялоо фактылары аныкталган учурда ар бир мамлекеттик органдын чара көрүү алгоритмин аныктайт. Республиканын бардык мектептеринде социалдык педагогдун кызматы штаттык распискага киргизилген, анын негизги милдети балдардын укуктарын коргоо болуп саналат.

2019-2021-жылдарга башталгыч кесиптик билим берүү системасында «Сергек жашоо программасын башкаруу» башталгыч кесиптик билим берүү стратегиясы бекитилди. «Өспүрүмдөрдүн репродуктивдүү ден-соолугу» бөлүмү жалпы 25 сааттын 5 саатын камтыйт.

Биздин изилдөөлөр боюнча өлкөбүздө аялдар үчүн 14 кризистик борбор иштейт, алар үй-бүлөөлүк зордук-зомбулуктан жабыркагандарга укуктук, маалыматтык, реабилитациялык жана интеграциялык жардам көрсөтүүдө.. 2020-жылы каржылоону көбөйтүү пландалууда

көрсөтүлүүчү кызматтарды көбөйтүү жана жакшыртуу максатында кризистик борборлорду колдоо.

Эл аралык уюмдардын каржылык жана техникалык колдоосу менен 2019-жылы үй-бүлөлүк зомбулуктун алдын алуу боюнча комитеттерди түзүү иштери жүргүзүлдү. Учурда Ысык-Көл жана Ош облустарынын 4 районунда, ошондой эле Бишкек шаарында 9 жаңы имаратта үй-бүлөлүк зомбулуктун алдын алуу боюнча 27 комитет түзүлүп, иштеп жатат.

Республика боюнча 2020-жылга карата кечиктирилгис иш-чаралар планына ылайык, ар бир айыл өкмөттө жана шаарда комитеттер түзүлгөн.

2019-жылы үй-бүлөлүк зомбулуктун алдын алуу боюнча комитеттер тарабынан 3400дөн ашык жергиликтүү тургундарга үй-бүлөлүк зомбулуктан коргоонун жана коргоонун мыйзамдык ченемдери, ошондой эле үй-бүлөлүк зомбулуктун алдын алуу жана андан коргоо жолдору тууралуу маалымат берилди.

2020-жылдын 15-январында Кыргыз Республикасынын Өкмөтүнө караштуу Аялдар жана гендердик өнүктүрүү боюнча Улуттук кеңештин кезектеги жыйынында “Үй-бүлөдөгү зомбулукка каршы 180 күн” маалыматтык кампаниясын баштоо жөнүндө чечим кабыл алынган. зомбулуктун алдын алуу жана даярдоо Калкты зордук-зомбулуктун бардык түрлөрүнө жол берилбестиги жана ал үчүн жоопкерчилик, үй-бүлөлүк жана гендердик зомбулукка чыдамсыздыкты калыптандыруу жөнүндө түшүндүрүүгө жардам берүү үчүн медиаплан иштелип чыккан.

Иш-чаралардын комплекси жооп кайтаруунун жол-жоболорун киргизүүнү, үй-бүлөлүк жана гендердик зомбулук маселелери боюнча маалымдуулукту жогорулатууну, жооп кайтарууну жакшыртууга, көрсөтүлүүчү кызматтарды жакшыртууга, координациялоо механизмдерин өнүктүрүүгө багытталган иш-чараларды камтыган.

Жалпысынан изилдөөнүн негизинде жалпылап кетсек зордук-зомбулук кенири жайылып жатат, себеби өлкөбүздө мыйзамдын иштебей жаткандыгы, айыпталуучулардын баш ийбегендиги. Ал эми жабырлануучу аялдардын үй-бүлөө мүчөсү толук, балдары жакшы тартип алууну тилеп, арыздардын кайрадан алып койгондугу. Дагы бир оорчундуу маселе, жумуш орундары жоктугу саналат. Биз үй-бүлөлүк зомбулук менен күрөшпөй, анын себебин таап, жок кылууну сунуштайбыз. Биргелешкен үй-бүлөлүк мамиле, ишкердик жакшы даба болоруна ишенебиз.

Колдонулган адабият

1. Балдардын укуктары жөнүндө конвенция, БУУнун Башкы Ассамблеясынын 1989-жылдын 20-ноябрындагы 44/25 резолюциясы
2. Кыргыз Республикасынын Конституциясы. - Б., 2021.
3. «Үй-бүлөлүк зомбулуктан сактоо жана коргоо жөнүндө» Кыргыз Республикасынын 2017-жылдын 27-апрели № 63 Мыйзамы.
4. Кулдышева Г.К., Токтобаева Э. Кыргыз Республикасындагы аялдардын жана көп аялдуулуктун укуктук абалы жөнүндө // Евразиялык укук журналы. - 2019. - No 3 (310). - С. 97-98.
5. Кулдышева Г.К., Мадышев Ш.И. Үй-бүлөнүн коомдогу орду жана ролу жана аны сактоонун мамлекеттик программасы // Эл аралык гуманитардык жана табигый илимдер журналы. - 2021. - № 2-2 (53). - С. 152-157.

*Чонатаева М.С., ага окутуучу
К.Ш.Токтомаматов атындагы ЭАУ
Кудаярова Б.А., окутуучу
К.Ш.Токтомаматов атындагы ЭАУ*

КЫРГЫЗ РЕСПУБЛИКАСЫНДА АЯЛДАРДЫН КОНСТИТУЦИЯЛЫК УКУКТАРЫН КОРГОО ЭЛ АРАЛЫК КОММУНИКАЦИЯЛАРДЫН КОНТЕКСТИНДЕ

Аннотация

Бул илимий макалада аялдардын укуктарын конституциялык-укуктук ченемдерде ишке ашыруунун өзгөчөлүктөрү түшүндүрүлүп, Кыргыз Республикасында аялдардын укуктарын коргоонун конституциялык-укуктук ченемдерин ишке ашыруунун укуктук механизмдери талданды. Мындан тышкары аялдардын укуктарын коргоонун тең салмактуулугун камсыз кылуучу гендердик-укуктук индикаторлор аныкталды, Кыргыз Республикасында аялдардын укуктарын коргоо чөйрөсүндө эл аралык укуктардын ченемдеринин өзгөчөлүктөрүн аныктоо аркылуу аялдардын укуктарын коргоо механизминин мүнөздүү өзгөчөлүктөрү изилденди.

Негизги сөздөр: аялдардын укуктары, тоскоолдуксуз билим берүү, аялдардын статусу, иш менен камсыз кылуу чөйрөсү, укуктук институт.

Аннотация

В этой научной статье были прояснены особенности реализации прав женщин в конституционно-правовых нормах, проанализированы правовые механизмы реализации конституционно-правовых норм защиты прав женщин в КР. Кроме этого были определены гендерно-правовые индикаторы обеспечивающие баланс защиты прав женщин и были, были исследованы характерные особенности механизма защиты прав женщин через выявление особенностей норм международных прав в сфере защиты прав женщин в Кыргызской Республике.

Ключевые слова: права женщин, образование без барьеров, статус женщин, сфера занятости, правовой институт.

Annotation

In this scientific article, the specifics of the implementation of women's rights in constitutional and legal norms were clarified, the legal mechanisms for the implementation of constitutional and legal norms for the protection of women's rights in the Kyrgyz Republic were analyzed. In addition, gender-legal indicators were identified to ensure the balance of women's rights protection and scientific proposals were developed to improve legislative acts aimed at protecting women's rights in the Kyrgyz Republic, the characteristic features of the mechanism for protecting women's rights were investigated by identifying the features of the norms of international rights in the field of women's rights protection in the Kyrgyz Republic.

Keywords: women's rights, education without barriers, status of women, employment, legal institution.

Кыргыз Республикасында аялдардын конституциялык укуктарын коргоо жаатындагы мамлекеттик саясат гендердик белгиси боюнча басмырлоонун бардык түрлөрүн жоюуга, ошондой эле иштин бардык чөйрөлөрүндө аялдардын укуктарын ишке ашырууну камсыз кылган шарттарды түзүүгө багытталган. Аялдын статусу адам укуктарынын жалпы концепциясы менен байланыштуу жана ал тоскоолдуксуз билим берүү бөлүмүндө колдонулат.

Дүйнөлүк коомчулук, анын ичинде БУУнун эл аралык институттары, ЭЭУ, ЮНЕСКО, азыркы дүйнөдөгү аялдардын абалын адамзаттын глобалдык көйгөйлөрү катары карашат. Ушуга байланыштуу, аталган көйгөйдү түшүнүүнүн жаңы парадигмасы талап кылынат.

Аялдардын укуктары маселесин иликтөөнүн актуалдуулугу ошондой эле Кыргызстандын экономикасынын рыноктук рельестерге өтүүсү бардык социалдык-экономикалык түзүмдүн өзгөрүшү, өндүрүштүн көлөмүнүн төмөндөшү менен байланыштуу, бул калкты иш менен камсыз кылуу чөйрөсүндө кыйла татаал кырдаалдын келип чыгышына алып келди, анын натыйжасында калктын кыйла аялуу категориясы - аялдар катуу жабыркады. Жумушка орношуудагы негизги басмырлоочу фактор аялдардын эмгек акысынын төмөндүгү бойдон калууда. Ошол эле учурда, эмгек акынын деңгээли мамлекеттин экономикалык

жыргалчылыгынын көрсөткүчү гана эмес, ошондой эле аялдын эмгек рыногундагы жеке ийгилигинин көрсөткүчү болуп саналат.

Метод: теориялык негиз жалпы диалектикалык метод, салыштырмалуу, структуралык жана системалык анализ болгон. Тезис 1: Кыргызстанда улуттук мыйзамдарды өркүндөтүү зарылдыгы бар, ошондой эле аялдардын укуктарын жана эркиндиктерин коргоо маселелери менен алектенген мамлекеттик органдардын ишин реформалоо зарыл.

Максатка жетүү үчүн төмөнкү көйгөйлөрдү чечүү сунушталат:

-Кыргыз Республикасында аялдардын укуктарын коргоо боюнча конституциялык-укуктук ченемдерди ишке ашыруу боюнча укуктук механизмдерди талдоо;

-Кыргызстандагы аялдардын укуктук жана социалдык абалына глобалдашуунун таасиринин өзгөчө өзгөчөлүктөрүн ачып берүү.

Тезис 2: Салттуу кыргыз коомундагы аялдын укуктук абалы бир катар факторлордун таасири астында түзүлгөн, атап айтканда: аялдын укуктук абалы, эркиндиктин жана тең укуктуулуктун чоң даражасы, көчмөн жашоо образы, диний-сыйынуу борборлорунун жоктугу, Борбордук Азиянын башка өлкөлөрүнөн айырмаланып, мусулман диний доминантынын начар таасири менен шартталган аялдардын үй-бүлөдөгү жана коомдогу социалдык мааниси.

Белгилей кетсек, азыркы коомдо эркектер менен аялдардын тең укуктуулугу маселеси укук, тарых, маданият таануучулар, социология, экономика жаатындагы илимий изилдөөлөрдө гендердик теңчилик маселеси катары каралат. Адабиятта бир нече гендердик түшүнүктөр иштелип чыккан. Негизги позиция деп жынысы жана гендер түшүнүктөрүнүн айырмасы таанылат.

Гендер-бул адамдардын биологиялык өзгөчөлүктөрүн билдирген термин. Ал эми гендер – бул эркек менен аял коомунун ортосундагы ролдордо, жүрүм-турумдарда, психикалык жана эмоционалдык мүнөздөмөлөрдө айырмаланган социалдык-маданий түзүлүш. Гендер коомдун негизги институттарындагы социалдык мамилелерин аныктоо менен үй-бүлөдөгү адамдар аралык мамилелерди жана өз ара мамилелерди мүнөздөгөн аялдар менен эркектердин ортосундагы социалдык мамилелердин уюшкан модели катары түшүнүлөт.

"Гендердик маселени" чечүүдө мамлекет эркекке жана аялга бирдей укуктарды жана эркиндиктерди берүү менен алардын табигый өзгөчөлүктөрүн унутпашы керек. Аялдын гендердик профили ар түрдүү. Анын негизги төрт багытын аныктоого болот: патриархалдык, экономикалык, эгалитардык жана демографиялык [Ахметова, с.гендердик маселелер жана өнүгүү. Укуктарда, ресурстардын жеткиликтүүлүгүндө жана өз кызыкчылыктарын билдирүү мүмкүнчүлүгүндө гендердик теңчилик аркылуу өнүгүүгө дем берүү. Англис тилинен которулган. - М: Ред. "Бүт дүйнө". 2001. - 51-бет].

Аялдардын гендердик профилдеги ар түрдүүлүгүндө жалпы жана типтүү мүнөздөмөлөрдү аныктоодо гендердик мамилелердин поляризациясын да белгилөөгө болот. Ал эми поляризация эркектердин жана аялдардын ортосундагы мамилелерде жана аялдардын өзүлөрүнүн мамилелеринде жыныстардын ролу жана статусу жөнүндө эски жана жаңы түшүнүктөрдүн денгээлинде байкалат. Бирок, бул коомдук структуралардын бөлүнүп-жарылуусу жөнүндө эмес, тескерисинче, гендердик векторду аныктоодо жана аны теңдештирүүдө ийкемдүүлүктө өзгөрүү зарылдыгы жөнүндө сөз кылат. Бирок дискриминацияны жоюу маданий мурастардын өзгөчөлүктөрүн жана коомдун ченемдик талаптарын эске албастан мүмкүн эмес.

Гендердик теңчилик биринчи жолу Вена Конвенциясында (1993) бекитилген, анда 18-беренде "аялдардын адам укуктары коомдун саясий, жарандык, экономикалык, коомдук жана маданий турмушуна аялдардын бирдей катышуусунда чагылдырылган жалпы адам укуктарынын ажырагыс, курамдык жана бөлүнгүс бөлүгү" деп айтылат [БУУнун балдар, аялдар жана билим берүү документтери. - М., "Элдик билим берүү", 1995.- 169-бет].

Бул укук, эркек менен аялдын ортосундагы гендердик айырмачылыктар стандарттарынын биримдигин четке кагуу философиясы болуп, азыркы учурда мамлекеттердин конституциялык ченемдеринде кеңири колдонула баштады [Баглай, м.в. Россия

Федерациясынын Конституциялык укугу: окуу китеби. 2-басылышы., өзг. жана кошумча. - М., 1999. - 252-265-бб].

Кыргыз Республикасынын Конституциясы эркектердин укуктары менен аялдардын укуктарынын жөнөкөй теңдемеси коомдо эркектердикиндөй эле функцияларды аткаруу менен аялдардын тең укуктуулугун камсыз кылбагандыгынан келип чыгат. Ошондуктан аялдардын укуктук статусун, аларга таандык болгон укуктардын жана милдеттердин жыйындысын карап чыгуу эркектин укуктук статусу менен толугу менен баш тартууга болбойт.

КР мамлекеттик саясаты "аялдар маселесин" чечүүдө негизги максат аялдардын эне болуу жана балдарды тарбиялоо менен байланышкан укуктарын максималдуу кеңейтүү эмес, биологиялык себептерден улам аялдарга гана тиешелүү болгон укуктарды көбөйтүү жөнүндө илимий негизделген идеялар болушу керек деп эсептейбиз. Демек, балдарды багуу жана тарбиялоо менен байланышкан укуктар аялга эне катары гана эмес, эркекке да ата катары таандык болушу керек. Бул учурда энени, аталыкты жана балалыкты коргоо жаатындагы мамлекеттин активдүү демографиялык саясаты аялдын инсан катары ар тараптуу социалдык өнүгүүсүнө дем берүү милдетине карама-каршы келбейт.

Гендердик теңчиликтин конструкциясын талдап чыккандан кийин, аялдардын укуктарын коргоонун мамлекет ичиндеги каражаттарын өнүктүрүү жана өркүндөтүү адам укуктарын камсыз кылуу контекстинде жүргүзүлүшү керек деген тыянак чыгарса болот. Эркектердин укуктары менен аялдардын укуктарынын жөнөкөй теңдемеси эч качан чыныгы теңдикти камсыз кылбайт, ошондуктан аялдарга эне болуу функциясы менен байланышкан табигый өзгөчөлүктөрүн эске алуу менен кошумча укуктар берилиши керек. Балдарды тарбиялоо жана багуу менен байланышкан укуктар эркектер менен аялдарга бирдей таандык болушу керек [Зотова, З.М. орус мыйзамдарынын гендердик экспертизасы - М.: Бек, 2001. - 45-84бб].

Аялдар мамлекет тарабынан колдоого муктаж. Ушуга байланыштуу, мамлекет "саясий партиялар жөнүндө" мыйзамга саясий уюмдардын программалык жана уставдык документтерине саясий партияларга жана шайлоо блокторуна берилген аялдардын катышуусуна арналган атайын бөлүмдү киргизүү талабын бекитиши керек. Жасалма квота кесипкөйлүктүн деңгээлин төмөндөтөт деп ишенебиз. Гендердик негизде гана эмес, бийлик органдарында иштөөгө даярдалган аял адистерди көрсөтүү зарылчылыгынан чыгуу керек.

Европа Кеңешинин адистеринин пикири боюнча, мындай мамиле саясатты ишке ашырууга тартылган адамдардын чечимдерди кабыл алуу процесстерин уюштурууда, жакшыртууда, өркүндөтүүдө жана баалоодо, алар аялдар менен эркектердин ортосундагы теңдик проблемаларын бардык тармактарда жана бардык деңгээлдерде камтуусу керек. [Эл аралык кызматташтык жана адам укуктары: Документтер жана материалдар. - М.: ИНИОН, 1989. - 85-бет].

Жыйынтык: ааламдашуу шартында кыргызстандык аялдар өз укуктарын дайыма эле коргой алышпайт. Аялдын жеке эркиндигинин укуктук механизм камсыз кылган ченемдерди бекемдөө, адамдардын, анын ичинде жаш кыргыз кыздарын эмгек миграциясы менен шартталган трафигинен ашып кетти. Бул көйгөй Түрк дүйнөсүнүн көптөгөн мамлекеттери үчүн актуалдуу деп эсептейбиз, бул аталган проблемаларды эл аралык коммуникациялар системасында орчундуу орунга ээ болгон "Фатих-долбоор" саммитинин деңгээлинде илгерилетүү үчүн да актуалдуу болушу мүмкүн.

Колдонулган адабияттар

1. Конституция Кыргызской Республики. Принята референдумом (всенародным голосованием) 11 апреля 2021 года
2. Указ Президента КР «Об объявлении 2012 года Годом семьи, мира, согласия и взаимного прощения» от 26 января 2012 года УП № 17 // «Эркин Тоо» от 27 января 2012 года. - № 6.
3. Указ Президента КР «Об объявлении 2012 года Годом семьи, мира, согласия и взаимного прощения» от 26 января 2012 года УП № 17 // «Эркин Тоо» от 27 января 2012 года. - № 6.
4. См.: Доброхотов Е.Н., Филипова М.В. Советское право социального обеспечения. -СПб., 1992., С. 35-37.

5. Семейный кодекс Кыргызской Республики. Принят Жогорку Кенешом Кыргызской Республики 26 июля 2003 года, вступил в силу с 5 сентября 2003 года, изложен в редакции Закона Кыргызской Республики «О внесении изменений и дополнений в Семейный кодекс КР» от 14 марта 2013 года.
6. См.: Снежко О.А. Конституционно-правовая защита семьи // Государство и право. 2008, № 2 С. 63.
7. Сабилов А.А., Муратбек кызы Салтанат. Семейное право: Учебник для вузов. - Б.: 2003. - С. 62.
8. См.: Нечаева А.М. Конституционные предпосылки семейного законодательства // Государство и право, 2008, № 12. С. 114.
9. См.: Бейшембиев Э.Ж. Кыргызская Республика и международное публичное право. - Б.: 2009. - С. 91. 10. Галкина Н.Н. Государственное управление в области реализации семейной политики: дис. ... канд. юрид. наук: 12.00.02. - М., 1997. - С. 83 184 с.

*Аттокурова М.У., окутуучу
К.Ш.Токтомаматов атындагы ЭАУ
Арым кызы Ж., улук окутуучу
Ош мамлекеттик университетинин*

МЕДИАЦИЯ ИНСТИТУТУН КООМДОГУ ӨНҮКТҮРҮҮ ЖОЛДОРУ

Аннотация

Илимий макалада автор тарабынан медиацияны институт катары өнүгүүсүн көрсөтүлгөн. Медиация институтун өнүктүрүү боюнча бир нече сунуштар берилген. Медиация системасын түзүү медиацияны практикада колдонуунун эң маанилүү милдеттери айтылып өтөт. Медиацияны кеңири практикалык колдонууну калыптандыруу үчүн талаш-тартыштарды кароонун ордуна көптөгөн татаал милдеттер, анын ичинде өлкөдө кесипкөй медиаторлордун командасын түзүү үчүн бир нече сунуштар берилген.

Ачык сөздөр: медиация, медиация жөнүндө мыйзам, талаш-тартыш, чыр-чатак, кылмыш иштер, сот, тергөө органдары, өнүктүрүү, ассоциация, укуктук система.

ПУТИ РАЗВИТИЯ ИНСТИТУТА МЕДИАЦИИ В ОБЩЕСТВЕ

Аннотация

В научной статье автором показано развитие медиации как института. Было представлено несколько предложений по развитию института медиации. Создание системы медиации – важнейшая задача использования медиации на практике. Было внесено несколько предложений о создании в стране команды профессиональных медиаторов, включая ряд сложных задач, чтобы сформировать более широкое практическое использование медиации вместо судебного раасмотрения споров.

Ключевые слова: медиация, закон о медиации, спор, конфликт, уголовные дела, суд, следственные органы, развитие, ассоциации, правовая система.

WAYS OF DEVELOPMENT OF THE INSTITUTE OF MEDIATION IN THE SOCIETY

Annotation

In a scientific article, the authors shows the development of mediation as an institution. Several proposals for the development of the institution of mediation were presented. Creating a mediation system is the most important task of using mediation in practice. Several proposals have been made for the establishment of a team of professional mediators in the country, including a number of challenging tasks to shape the wider practical use of mediation instead of dispute resolution.

Key words: mediation, law on mediation, dispute, conflict, criminal cases, court, investigating authorities, development, associations, legal system.

Медиациянын өнүгүүсү 2007-жылы IRET бейөкмөт уюмунун долбоорун ишке ашырууга алып келүү учурунда башталган. Долбоор Европадагы коопсуздук жана кызматташтык уюмунун жергиликтүү бөлүмү тарабынан колдоого алынып, жаңжалдардын алдын алууда эффективдүү жолу болгон. Долбоордун маңызы болуп коомдук талаш-тартыштарды чечүүгө көмөктөшүү үчүн медиаторлордун тармагын түзүү жана коомдогу талаш-тартыштарды жөнгө салууга артыкчылык берүү эсептелген.

Сорос Коомдук Фондунун жана Дания Interchurch Aid уюмунун колдоосу менен “Балдардын укугун коргоочулар лигасы” түзүлүп 500-дөй жарандарды медиациянын негизги ыкмаларына үйрөтүп, алардын ичинен конфликттерди алдын алуу боюнча тармагы да түзүлгөн.

Активисттер Бишкек шаарындагы коомдук саясат институтунда жарым жыл бою медиация боюнча окуудан өтүшкөн. Кыска убакыттын ичинде тармак жер-жерлерде чыр-чатактарды алдын ала эскертүүдө өзүнүн натыйжалуулугун далилдеген. Кыргызстанда медиаторлордун ролун күчөтүү долбоорунун алкагында шаарлардан келген өкүлдөр да окутулган.

Ошентип, 2010-жылдын 20-октябрында Медиацияны өнүктүрүү ассоциациясын түзүү боюнча протоколго кол коюлган. Ошол күнү Ассоциацияга сегиз уюм кирип, ассоциациянын мүчөлөрү тренингдерин өткөрүп, ага юрист, сот жана прокуратура жамааттарынан, ошондой

эле жер-жерлердеги активисттер болуп 540 адам катышкан. Медиацияны түшүнүксүз жаңы терминден талаш-тартыштарды чечүүнүн натыйжалуу укуктук механизминде айландыруу үчүн шарттар түзүлүшү болуп келген. Улуттук укуктук системага медиация процедурасын киргизүү маанилүү юолуп эсептелет.

2018-жылдын февраль айында Кыргыз Республикасынын “Медиация жөнүндө” мыйзамы күчүнө кирген, ага мамлекет да, коомчулук да чоң үмүт артып келет. Медиация сот реформасынын маанилүү элементи катары каралып, бир жагынан соттордун жүгүн азайтууга, натыйжада сот адилеттигинин сапатын жогорулатууга, экинчи жагынан жаңы мыйзамды киргизүү аркылуу коомдогу чыңалууну басандатууга багытталган. Талаш-тартыштарды жана чыр-чатактарды сотко чейинки жана соттон тышкаркы жол-жоболор аркылуу тынчтык жолу менен чечүүнүн альтернативдүү жолу.

Ушунча убакыт өткөндөн кийин Медиация жөнүндө мыйзам кандай иштеп жатканы, биздин өлкөдө медиация канчалык ийгиликтүү алдыга жылып, өнүгүп жаткандыгы, аны сот жана укук коргоо органдары, адвокаттар, медиаторлордун өздөрү, коом тарабынан кандай кабыл алынып жаткандыгы тууралуу азыртадан эле айтууга болот. Бул маселе боюнча ар кандай баа берүүлөр жана пикирлер көп, бирок бир нерсе талашсыз бойдон калууда – медиация зарыл жана аны өз алдынча институт катары ар тараптан өнүктүрүү жана өркүндөтүү, ага дүйнөлүк тажрыйбанын прогрессивдүү принциптерин киргизүү, артка кайтууга жол бербей медиацияны калыптандыруу жана өнүктүрүү керек.

Медиация жөнүдөгү мыйзамга ылайык медиатор менен маалыматтык жолугушуунун маанилүүлүгүн жарандардын чыр-чатактын соттон тышкаркы тынчтык жолу менен чечүү укуктарын тактоо үчүн гана эмес, милдеттүү жолу болуп саналат. Ошондой эле жаңы институтту калыптандыруу шартында өтө маанилүү болгон өлкөдө медиацияны илгерилетүү жана жайылтуунун эффективдүү натыйжалуу куралы катары белгиленет.

Бул, албетте, мыйзамдын күчтүүлүгү, ал аркылуу мамлекет бизге сот жана укук коргоо органдары аркылуу медиацияны кеңири жайылтууга мүмкүнчүлүк берет. Учурда медиация чыр-чатактарды чечүүнүн бир жолу катары коомдук турмуштун спецификалык тармагына айланган жана бул тармак учурда мыйзам менен жөнгө салынат. Демек, медиация социалдык жана укуктук институт болуп саналат экен.

Медиация жөнүндө мыйзамдын 1-беренесине ылайык Медиация жарандык, үй-бүлөлүк жана эмгек мамилелеринен келип чыккан талаштарга, ошондой эле ушул мыйзамда түздөн-түз каралган учурларда жазык-укуктук мамилелерден келип чыккан талаштарга карата колдонулат.

Кылмыш иштерине келсек, ар кайсы өлкөлөрдө медиация колдонулушу мүмкүн болгон иштердин оордугуна карата өз өзгөчөлүктөрү бар. Жалпысынан медиация адам жашосунун дээрлик бардык чөйрөлөрүндө колдонулат: үй-бүлөлүк, эмгектик, коммерциялык, камсыздандыруу, банктык, корпоративдик, чек ара жана башка чыр-чатактар менен талаш-тартыштарда.

Ал эми экинчи беренедө 1) медиация – талашып жаткан тараптардын кызыкчылыктарын шайкеш келтирүү жолу менен өз ара алгылыктуу макулдашууга жетишүү жолу менен медиатордун жардамы менен талаш-тартыштарды чечүүнүн жол-жобосу; 2) медиатор – ушул Мыйзамдын талаптарына жооп берген, тараптарга медиация жүргүзүүдө көмөк көрсөткөн көз карандысыз жеке жак деп көрсөтүлгөн.

Кайсы өлкө үчүн болбосун, калыбына келтирүү сот адилеттигинин принциптерин ишке ашыруу акчаны үнөмдөөнүн, кылмыштуулуктун алдын алуунун жана чыр-чатактын катышуучуларынын ортосундагы мамилени жакшыртуунун жолу, ошондой эле мындан ары түшүнбөстүктөрдү болтурбоо жана милдеттүү жазалоо саясатын чектөө болуп саналат.

Бүгүнкү күндө медиация системасын түзүү медиацияны практикада колдонуунун эң маанилүү милдети болуп саналат. Медиаторлордун социалдык системасы коомдук тузулуштун негизги компоненти катары түшүнүлөт, ал көптөгөн адамдарды бириктирип, координациялап, коомдук мамилелерди жөнөкөйлөштүрүшү керек. Системаны түзүү үчүн чоң мааниге ээ болгон төмөнкү факторлорду белгилегим келет: социалдык муктаждыктар, медиация менен байланышкан өзгөчө маданий чөйрө жана зарыл ресурстардын болушу.

Медиацияны кеңири практикалык колдонууну калыптандыруу үчүн талаш-тартыштарды кароонун ордуна көптөгөн татаал милдеттер, анын ичинде өлкөдө кесипкөй медиаторлордун командасын түзүү чечилбей келет. Медиаторлордон, медиаторлордун тармактарынан, коммерциялык эмес тармактык ассоциациялардан жана коомдук уюмдардан турган медиация системасы жаңыдан калыптанып келе жатат. Мамлекеттик, улуттук мекемелерге жана коммерциялык ведомстволорго жардам көрсөтө турган мындай системаны түзүү оңой эмес, андыктан бул нерсе бир нече жылга созулушу мүмкүн.

Медиация жөнүндөгү мыйзам талаш-тартыштарды чечүүнүн юридикалык институту катары мыйзамдаштыргандыктан, медиатордун юридикалык билими боюнча талаптын жоктугу процедуранын натыйжалуулугуна күмөн жаратат. Медиациянын максаттарынын бири медиаторлор судьялар жана адвокаттар менен тез-тез иштешип, мыйзамдар жана ченемдик укуктук актылар менен иштешүүгө тийиш. Андыктан юридикалык билими жок ортомчу квалификациялуу жардам көрсөтө албаса, жаңы түзүлүп жаткан система жабыркашы мүмкүн. Мындан тышкары, базалык билимдин жоктугуна байланыштуу зарыл көйгөйлөрдү жаратууга, түзүлгөн келишимдин реалдуу эместигин сезүүгө, айрыкча кылмыштуу, үй-бүлөлүк, эмгектик жана көптөгөн коммерциялык талаш-тартыштарда жана акырында бардык тараптардын ишенимин жоготууга мүмкүндүк берет.

“Медиация жөнүндө” мыйзамда медиация-укуктук талаш-тартыштарды чечүүнүн юридикалык институту катары киргизилгендиктен, медиаторлордун кесипкөй командасын түзүүдө, кесипкөй юридикалык кадрлардын потенциалы колдонулушу керек. Медиация боюнча окуудан өткөн кесипкөй юристтер, нотариустар же отставкадагы укук коргоо органдарынын кызматкерлери медиация процессинде көрсөтүлүүчү жардамдын сапатын натыйжалуураак камсыздай алышат жана колдонуудагы мыйзамдарга ылайык, соттук талаш-тартыштар боюнча тараптарга туура жана мыйзамдуу медиацияны жүргүзүүгө келишимдер жардам бере алышат.

Медиацияны кеңири өнүктүрүү жана жарандардын медиацияга бирдей жеткиликтүүлүгүн камсыз кылуу үчүн өлкөнүн аймактарында медиаторлорду окутууга мамлекеттик колдоо керектигин убакыт көрсөтүп келет. Практика көрсөтүп тургандай, азырынча экономикалык себептерден жана алыскы райондордун жашоочуларынын психологиялык мамилесинен улам алар сотко кайрылууну каалашпайт. Медиацияны жарнамалоонун эң жакшы жолу, албетте, кесипкөйлүктү жана эффективдүүлүктү көрсөтүү. Бирок пропаганданын башка багыттарын четке кагууга болбойт. Медиация системасын өнүктүрүүдө өз ара аракеттенүүнүн төмөнкү багыттарын аныктоого болот: улуттук мамлекеттик органдар, сот институттары жана коомдук түзүмдөр менен биргеликте.

Жыйынтыктап айтканда, медиация сот системасынын бир бутагы катары өнүгүүнүн келечектүү багыты болуп көрүнөөрүн белгилегим келет. Медиацияны үзгүлтүксүз өнүктүрүүгө көмөктөшүү үчүн, процесстин моделин өркүндөтүү боюнча кээ бир негизги кадамдарды, ошондой эле маданий өнүгүү жана медиация чөйрөсүндө узак мөөнөттүү, медиация үчүн жагымдуу шарттарды түзүүгө багытталган кээ бир кошумча кадамдарды жасоо зарыл.

Колдонулган адабияттар тизмеси

1. Абрамсон Г. И. Сопровождение сторон в процедуре медиации. Руководство для адвокатов и консультирующих юристов. М.: МЦУПК, 2013.-542 с.
2. Азарнова А. Н. Медиация: искусство примирять: технология посредничества в урегулировании конфликтов. М.: Инфотропик Медиа, 2015.-288 с.
3. Альтернативное разрешение споров : Учебник / под ред. Е.А. Борисовой. М.: Городец, 2019.-416 с.
4. Закон Кыргызской Республики “О медиации” от 28 июля 2017 года № 161. Электрондук ресурс: <http://cbd.minjust.gov.kg/act/view/ru-ru/28.07.2017>.

*Хасанова Б.А., ага окутуучу
К.Ш.Токтомаматов атындагы ЭАУ
Турахунова Р., студент
К.Ш.Токтомаматов атындагы ЭАУ*

КЫРГЫЗ РЕСПУБЛИКАСЫНДАГЫ БАЛДАРДЫ СОЦИАЛДЫК ЖАКТАН КОРГОО КӨЙГӨЙЛӨРҮ ЖАНА АЛАРДЫ ЧЕЧҮҮ ЖОЛДОРУ

Аннотация

Макалада авторлор балдарды социалдык жактан коргоо чөйрөсүнүн учурдагы абалына талдоо жүргүзүүнүн натыйжасында бул чөйрөдөгү көйгөйлөрдү аныкташкан жана аларды чечүүнүн багыттарын сунуштаган. Өлкө эгемендүүлүккө ээ болгондон кийинки мезгилде балалык көйгөйү бир топ курчуп кеткени, ал саясий жана социалдык-экономикалык туруксуздук, улуттук экономиканын бардык тармактарындагы өндүрүштүн төмөндөшү, инфляция, жумушсуздук жана башка терс факторлор менен коштолгондугу айтылат. Мына ушунун бардыгынын фонунда балдарды социалдык жактан коргоо тутумундагы мамлекеттин ролунун төмөндөп кеткендиги белгиленген. Андан ары авторлор балдардын укуктарын коргоо жаатындагы мыйзамдардын мазмундук аспектилери изилдеп, тараптардын жана мамлекеттик органдардын бул багыттагы милдеттерин ачып көрсөтүшкөн. Корутундулар конкреттүү статистикалык маалыматтар менен негизделген жана балдардын укуктарын коргоо жаатындагы жетишкендиктер көрсөтүлгөн.

Негизги сөздөр: укуктар, милдеттер, коргоо, инфляция, жумушсуздук, саламаттыкты сактоо, билим берүү, балдардын эмгеги, зордук-зомбулук, камкорчулук, камкордукка алуу.

Аннотация

В настоящей статье авторами проведен анализ современного состояния сферы социальной защиты детей, по результатам которого выявлены имеющиеся в данной сфере проблемы, и предложены направления их решения. Констатируется, что проблема детства значительно обострилась после приобретения страной своей независимости, которая сопровождалась политическими и социально-экономическими нестабильностями, спадом производства во всех отраслях национальной экономики, инфляцией, безработицей и другими негативными факторами. Отмечено о снижении роли государства в системе социальной защиты детства на фоне всего этого. Далее авторами исследованы содержательные моменты законодательства в области защиты прав детей, разграничены обязанности сторон и государственных органов в указанной сфере. Выводы обоснованы конкретными статистическими данными, показаны достигнутые успехи в области защиты прав ребенка.

Ключевые слова: права, обязанности, защита, инфляция, безработица, здравоохранение, образование, детский труд, насилие, попечение, опекуновство.

Кыргыз Республикасындагы балдарды социалдык жактан коргоонун заманбап тутуму өткөн кылымдын 90-жылдарында башталган саясий жана социалдык-экономикалык пландагыболуп өткөн өзгөрүүлөрдүн жана реформалардын этабында өзүнчө укуктук институт катары калыптанып, өнүгө баштады. Эгемендүүлүккө ээ болгон өлкө өткөөл мезгилде чоң кыйынчылыктарды баштан кечире баштады, муну менен бирге балалыктын көйгөйү дагы бир топ курчуду. Саясий жана социалдык-экономикалык туруксуздук, рыноктук экономикага өтүүнүн терс кесепеттери, экономиканын бардык тармактарында өндүрүштүн төмөндөшү, инфляция, сунушталган товарлардын жана көрсөтүлгөн кызматтардын кымбаттыгы, жумушсуздук жана калктын миграциясы бул кыйынчылыктардын себептери болду. Балдарды социалдык жактан коргоо системасында мамлекеттин ролу кескин төмөндөдү, калктын жалпы жашоо деңгээли да төмөндөдү, мамлекет балдарды социалдык камсыздоого акча бөлүүнү дээрлик токтотту жана жыйынтыгында ушулардын бардыгы балдардын ден соолугуна, материалдык абалына, тамактануусуна, билимине жана тарбиясына терс таасирин тийгизе баштады.

Өркүндөтүү багытындагы олуттуу өзгөрүүлөр Кыргыз Республикасы БУУнун Балдардын укуктары жөнүндө Конвенциясын 1994-жылы ратификациялагандан кийин орун ала баштады, бул балдардын укуктарын жана кызыкчылыктарын коргоо жаатындагы мамлекеттик ишмердүүлүктү кайра жандандырууга түрткү болду. Кыргызстан “Балдардын жашоосун, коргоону жана өнүгүүсүн камсыз кылуу жөнүндө” Бүткүл дүйнөлүк декларацияга кошулуп, Конвенцияны ишке ашырууга киришти, БУУнун Балдардын укуктары боюнча комитетине мүчө болуп кирди. Балдардын укуктары жөнүндөгү конвенция

ратификациялангандан кийин бул жааттагы мыйзам чыгаруу ишмердүүлүгүнүн жана балдарды социалдык жактан коргоо органдарын кайра түзүүнүн жигердүү жараяны башталды.

Мамлекеттик органдардын, ЮНИСЕФтин Балдар фондунун жана жарандык коомдун биргелешкен иш-аракеттеринин натыйжасында «Жаңы муун» мамлекеттик программасы кабыл алынды. 2006-жылы Кыргызстан Борбор Азия өлкөлөрүнүн ичинен биринчи болуп Кыргыз Республикасынын “Балдар жөнүндөгү” кодексин кабыл алды [1]. Анда балдардын укуктары бекемделип, балдарды коргоонун принциптери жана механизмдери белгиленген, мамлекеттик бийлик органдарынын жана өз ишин балдарды коргоо жаатында жүргүзгөн уюмдардын милдеттери аныкталган. Кыргыз Республикасынын “Балдар жөнүндөгү” кодексинин жана Кыргызстандын балдарынын укуктарын ишке ашырууга арналган “Жаңы муун” мамлекеттик программасынын негизги максаты болуп, балдардын абалын жакшыртуу үчүн институционалдык базаны өнүктүрүү жана андан ары өркүндөтүү саналат.

Макалабыздын максаты болуп балдарды социалдык жактан коргоонун учурдагы абалын, алардын укуктарын жана бул укуктарды камсыз кылган тараптардын жоопкерчилигин изилдөө саналат.

Кыргыз Республикасынын Улуттук статистика комитетинин маалыматы боюнча, 2021-жылдын башына карата Кыргыз Республикасында 18 жашка чейинки 2 миллион 512 миң бала жашаса, анын жарымынан көбүн (51%) эркек балдар түзөт. 2020-жылдын башына салыштырмалуу балдардын саны дээрлик 56 миңге же 2,3%га өскөн.

Үстүбүздөгү жылдын башына карата балдардын жалпы санынан:

- 44%ы 7 жашка чейинки балдар (1 млн 118 миң адам);
- 43%ы 7 жаштан 14 жашка чейинки балдар (1 млн 74 миң адам);
- 13%ы - 15-17 жаштагы өспүрүмдөр (320 миң адам).

Балдардын басымдуу көпчүлүгү (67%) айыл жеринде жашашат.

2020-жылы 158 миңден ашык бала төрөлгөн, алардын 81 миңи балдар жана 77 миңи кыздар, б.а. кыздарга караганда эркек балдар көбүрөөк төрөлдү [2].

Кыргызстанда балдардын укуктары төмөнкү документтерде жазылган:

- Балдар жөнүндөгү кодекс;
- Бириккен Улуттар Уюмунун Балдардын укуктары жөнүндөгү конвенциясы,
- Үй-бүлө кодекси,
- Кыргыз Республикасынын Конституциясы.

Булардын ар биринде баланын үй-бүлөгө, коргоого, билимге жана башкаларга укуктары бар экендиги жарыяланган. Бул укуктар бала төрөлүшү менен дароо катталууга тийиш. Руханий жактан алганда, бала чоңдор сыяктуу эле өнүгүүгө, урмат-сыйга жана ошондой эле:

- туугандары менен менен баарлашууга;
- өздөрүнүн укуктарын жана кызыкчылыктарын, анын ичинде ата-энеси тарабынан кыянаттык менен бузулуусунан коргоого;
- өз пикирине ээ болууга укуктуу.

Материалдык жагын карай турган болсок, анда бул мыйзамдарда Кыргызстандын жашы жете элек жараны төмөнкүлөргө укуктуу экенин көрсөтүлгөн:

- камкордукта болууга;
- турак-жай аянтчасына.

Мыйзамга ылайык, ата-эне баланын түздөн-түз тарбиячысы болуп саналат жана анын өнүгүшү үчүн, анын ичинде билим алуусу, тарбиялануусу, ден соолугун чыңдоосу үчүн шарттарды түзүүгө милдеттүү. Баланы келечекте өз алдынча жашоого даярдоо да алардын милдеттерине кирет.

Үй-бүлө кодексине [3] ылайык, баланы тарбиялоо жана ага салым кошуу ата-эненин экөөнүн тең бирдей милдети болуп саналат. Ошол эле учурда баланын физикалык жана психологиялык ден соолугуна зыян келтирүүгө катуу тыюу салынган. Өз милдеттерин аткара албаган учурда алар жоопкерчиликке тартылышат. Балдарына карата өз милдеттерин аткарабагандыгы үчүн ата-энелердин жоопкерчилиги төмөндөгү мыйзам актыларында белгиленген:

Административдик кодексте:

-билим берүү жана тарбиялоо боюнча милдеттенмесин аткарбаган учурда - 300 сомдон 500 сомго чейин айып төлөйт;

-тарбиялоо жана билим берүү боюнча өз милдеттерин кара ниеттик менен аткарбаган учурда 8 саатка коомдук жумуштарга тартуу менен 500 сомдон 1000 сомго чейин;

-баланын алкогольдук ичимдиктерди, баңгизаттарды колдонуусуна, селсаяктыкка жана кайырчылыкка түрткөн аракеттери үчүн - 1000 сомдон 2000 сомго чейин.

Үй-бүлө кодексинде төмөнкү шарттарда ата-энелик укуктарды чектөө жана ажыратуу каралган:

-өзүнүн милдеттерин аткаруудан, анын ичинде алимент төлөөдөн качкан учурда;

-баланы төрөт үйүнөн же башка ушул сыяктуу мекемелерден алып кетүүдөн жүйөлүү себептерсиз баш тарткан учурда;

-өз укуктарын кыянаттык менен пайдаланган учурда;

-балдарга зомбулук менен мамиле жасап, физикалык, психикалык жана сексуалдык зомбулук көрсөткөн учурда;

-баланын же жубайынын өмүрүнө жана ден соолугуна каршы атайылап кылмыш жасаган учурда;

-балдардын тентип жүрүүсүнө жол берген учурда;

-оор шарттарда иштөөгө мажбурлаган учурда;

-өнөкөт алкоголизм же баңгилик менен ооругандар.

Кылмыш-жаза кодексинде ата-энелер балдарга каратакатаал мамиле кылуу менен өз милдеттерин аткарбаган учурунда төмөнкүдөй жаза каралган:

-5000 сомдон 10000 сомго чейин айып салууга же эки жылга чейинки мөөнөткө түзөтүү жумуштарына, же болбосо эки жылга чейинки мөөнөткө эркиндигин чектөөгө же үч жылга чейинки мөөнөткө белгилүү кызматтарды ээлөө укугунан ажыратуу менен ошол эле мөөнөткө эркиндигинен ажыратууга жазаланат.

Мамлекеттин милдеттеринин катарында үч негизги түзүүчүлөр – саламаттыкты сактоо, билим берүү жана коргоо бар. Алардын ичинен артыкчылыктуусу ден соолукту сактоо болуп саналат. Ага ылайык, ар бир бала жеткиликтүү квалификациялуу медициналык жардам алууга укуктуу.

Экинчиси – баланын мектепте да, бала бакчада да бекер билим алууга болгон укугу. Тилекке каршы, учурда билим ала албаган балдар аз эмес. Мунун себептери жеке, үй-бүлөлүк жана социалдык факторлор болушу мүмкүн. Мындай факторлордун ичинен акча табуу муктаждыгын, ата-эненин чет өлкөгө жумушка кетип калышын жана мунун айынан үй-бүлөдөгү өспүрүмдүн анын карамагында калган жаш инилерине-карындаштарына кам көрүүсүн, балдардын ар кандай ооруларын, майыптыгын, ар кандай укук бузууларды ж.д.у.с. бөлүп көрсөтүүгө болот.

КРнын Улуттук статистикакомитетинин маалыматы боюнча, Баткен облусунан (92%) башка республиканын бардык аймактарында башталгыч жана орто мектептерге катышуунун деңгээли жогору. Жогорку класстардагыкатышуунун эң төмөнкү көрсөткүчтөрү Ош шаарында (78%), Чүй жана Ош облустарында (ар бири 79%) белгиленди [2].

Мамлекеттин милдеттеринин катарына баланын жеке кол тийбестигин камсыз кылуу, анын ичинде физикалык, психикалык же сексуалдык зомбулуктан, ырайымсыздыктан жана орой мамиледен коргоо да кошулат.

Балдарга иштөө укугу алар 16 жашка толгондо берилет, бул КР Эмгек кодексинде жазылган. Бул курак жумушка орношуу үчүн минималдуу деп эсептелет. Кыргыз Республикасынын Эмгек кодексине ылайык минималдуу курактык босогону төмөндөтүүгө төмөнкүдөй учурларда жол берилет:

-уюмдун кызматкерлеринин өкүлчүлүктүү органы же эмгек чөйрөсүндөгү ыйгарым укуктуу мамлекеттик орган менен макулдашуу боюнча өзгөчө учурларда 15 жаштан баштап;

-14 жаштан баштап ата-эненин (камкорчу, көзөмөлчүсүнүн) биринин же камкорчулук жана көзөмөлчүлүк органынын жазуу жүзүндөгү макулдугу менен мектептен бош

убактысында ден соолукка зыян келтирбеген жана окуу процессин бузбаган жеңил жумуштарды аткарууга.

Кыргыз Республикасынын Эмгек кодекси 18 жашка чейинки балдарга карата төмөнкүлөрдү колдонууга тыюу салат:

- ден соолугуна жана өнүгүүсүнө зыян келтириши мүмкүн болгон балдардын эмгегине;
- менчигинин түрүнө карабастан балдарды мажбурлап иштетүүгө;
- зыяндуу өндүштөрдө иштөөгө;
- оор жүктү көтөрүү менен байланышкан жумуштун бардык түрлөрүнө.

КРнын Улуттук статистика комитетинин [2] маалыматы боюнча, өлкөдө балдардын 26,7%ы балдар эмгегине тартылган. Ошол эле учурда кыздарга караганда эркек балдар эмгекке көбүрөөк тартылган (тиешелүү түрдө 33,6% жана 19%). Айыл жеринде жашаган балдар шаардагы балдарга караганда экономикалык иштерге көбүрөөк катышат. Аймактар боюнча балдар эмгегинин эң жогорку көрсөткүчү Нарын облусунда (40,5%), эң төмөнкү көрсөткүчтөр Бишкек (7,3%) жана Ош (6,1%) шаарларында байкалат.

Үй-бүлө кодексине ылайык, 18 жашка чейинки баланын укуктарын ата-энелери коргойт. Бул жаштан кийин бала өз укуктарын жана милдеттерин, анын ичинде өзүн коргоону өз алдынча ишке ашыра алат.

Балдардын укуктарын коргоону жүзөгө ашыруучу мамлекеттик органдар болуп Кыргыз Республикасынын Өкмөтү, аткаруу бийлик органдары, жергиликтүү өз алдынча башкаруу органдары, соттор, прокуратура, акыйкатчы саналышат. Балдардын жашоо-тиричилигин камсыз кылууда алардын ар бири өзүнө жүктөлгөн функцияларды аткарат. Мисалы, балдардын укуктарын жана таламдарын камсыз кылуу жаатындагы мамлекеттик саясатты иштеп чыгуу жана башка органдардын ишин координациялоо өкмөттүн милдети болуп саналат, ал эми балдардын укуктарынын сакталышын көзөмөлдөө жергиликтүү өз алдынча башкаруу органдарына жүктөлгөн.

2015-жылы Кыргыз Республикасынын Социалдык өнүктүрүү министрлиги тарабынан атайын балдар үчүн күнү-түнү иштеген 111 ишеним телефону ишке киргизилген, ага чалуулар бардык аймактар үчүн акысыз. Бул номерде консультациялар жана сунуштар берилет, психологиялык жардам көрсөтүлөт. Алсак, 2020-жылы бул номерге 137 миңден ашык бала телефон чалган, б.а. күнүнө 377 чалуу болгон.

Ата-энеси жок болгон учурда баланын муктаждыктарын жана кызыкчылыктарын камкорчулар коргойт. Камкорчулукка алынганга чейин ыйгарым укуктуу орган камкорчулар жөнүндөгү баланын бакубат жашоосун камсыз кылуучу факторлор болуп саналган материалдык жыргалчылыкка, психологиялык саламаттыгына, соттолбогондугуна жана башкаларга тиешелүү бардык маалыматтарды текшерет.

Жогоруда айтылгандардын бардыгынан бизде баары коопсуз, бардыгы камсыз кылынган, баары чечилген деген деген ой жаралышы мүмкүн! Бирок, чындыгында эле ошондойбу? Дагы бир жолу КР УСКнын маалыматына кайрылалы. Алсак, 2020-жылы 14,3 миң бала үй-бүлөдө тарбияланууга алынган, алардын 5,4 миңи жетим балдар, анын ичинде 8,4 миңи камкордукка жана көзөмөлчүлүккө алынган жана 5,9 миң бала/кыз асыроого алынган. 2019-жылы ата-энесинин камкордугусуз калган 2000ден ашык 18 жашка чейинки балдар жана өспүрүмдөр аныкталса, алардын 592си жетим балдар болгон [4].

Жалпысынан 1055 бала камкорчулукка жана көзөмөлчүлүккө алынган, 713 бала асырап алынган, анын ичинен 700 бала кыргызстандык үй-бүлөлөр, 13 баланы чет элдик жарандар асыроого алышкан. Балдар үйлөрүндө жана жетим балдар үчүн интернаттарда 2019-жылы 2000ден ашык жетим жана ата-энесинин камкордугусуз калган балдар болгон.

Республикада жалпысынан менчиктин бардык түрүндөгү 143 турак жай мекемеси бар, алардын 61и мамлекеттик, 25и муниципалдык, 45и мамлекеттик эмес, 12си диний уюмдар тарабынан түзүлгөн.

Балдарды коргоо жаатындагы дагы бир терс көрүнүшкатары балдарга карата зомбулуктун күчөшүн айтууга болот. КР Улутстаткомунун 2019-жылы жүргүзгөн кластердик изилдөөсүнүн жыйынтыгы көрсөткөндөй, зомбулуксуз тарбиялоо ыкмалары балдардын

23%ына гана колдонулган, 47,5%ы физикалык жазага, 5,4%ы катуу физикалык жазага тартылган. Сурамжылоого катышкан 10 баланын ар бир жетинчиси психологиялык басымга дуушар болгон.

Дагы бир орчундуу маселе эмгек мигранттарынын балдарынын абалы болуп калууда. Кыргыз Республикасынын “Балдар жөнүндө” кодексинде “эмгек мигранттарынын балдары” деген термин жок. 2019-жылы Кыргыз Республикасынын Акыйкатчысынын аппараты мындай терминди киргизүүнү сунуштаган, анткени эмгек мигранттарынын балдары дээрлик кароосуз калууда. Расмий маалыматтар боюнча, учурда бир миллионго жакын кыргызстандык чет өлкөлөрдө, өзгөчө Орусия менен Казакстанда эмгек миграциясында иштеп жүрөт. Ошол эле учурда ата-энеси чет өлкөдө жашаган балдардын эң көп пайызы Баткен, Жалал-Абад, Ош облустарында жана Ош шаарында экендиги аныкталды.

Кыргыз Республикасында өтө көп балдар – 11 000ден ашуун – алардын көпчүлүгүнүн ата-энесинин жок дегенде бирөөсү тирүү экендигине карабастан, интернаттык мекемелерге жайгаштырылган. Бул балдар ата-энесинин же жакын туугандарынын камкордугунан ажыратылган.

Ар түрдүү социалдык теңсиздиктерге жана тобокелдик факторлоруна ээ болгон өлкө катары Кыргыз Республикасы социалдык коргоону жана инклюзивдүүлүктү илгерилетүү үчүн көптөгөн кыйынчылыктарды жеңүүгө тийиш. Белгилей кетсек, биздин өлкө балдардын бакубаттуулугун жогорулатууда жана алардын укуктарын ишке ашырууда, өзгөчө балдардын аман калышы, ВИЧ/СПИДди дарылоо жана алдын алуу, ювеналдык юстиция жана мектепке чейинки билим берүү сыяктуу тармактарда чоң ийгиликтерге жетишти. Ошол эле учурда бардык балдардын бардык укуктарынын ишке ашырылышы боюнча көйгөйлөр толук чечиле элек. Биздин оюбузча, балдардын укуктарын жана таламдарын коргоо жаатында мындан аркы прогресске жетишүү үчүн жакырчылыкты жоюу, энелердин өлүмүн кыскартуу, балдарга карата зомбулуктун жана мектепке барбай калуунун алдын алуу жана балдарга карата зомбулуктун алдын алуу, социалдык кызмат көрсөтүүлөрдүн сапатын жогорулатуу жана өспүрүмдөрдүн укуктарын кеңейтүү сыяктуу көйгөйлөрдү чечүүгө көбүрөөк көңүл буруу зарыл.

Колдонулган адабияттардын тизмеси

1. 2012-жылдын 10-июлундагы № 100 «Балдар жөнүндө» Кыргыз Республикасынын Кодекси.
2. Кыргыз Республикасынын Улуттук статистикалык комитетинин маалыматы. Кирүү режими: <http://www.stat.kg/ru/news/den-zashity-detej-cifry-i-fakty>
3. Кыргыз Республикасынын 2003-жылдын 30-августундагы № 201 Үй-бүлө кодекси.
4. Абдуллаева А. Кыргызстан: баланын кандай укуктары бар жана аларды кантип коргоо керек? Кирүү режими: <https://cabar.asia/ru/kyrgyzstan-kakie-prava-est-u-rebenka-i-kak-oni-dolzny-zashhishhatsya>

*Отонбаева Ф.С., ага окутуучу
К.Ш.Токтомаматов атындагы ЭАУ*

КЕСИПТИК БИЛИМ БЕРҮҮДӨГҮ ОКУТУУНУН ЖАҢЫ ТЕХНОЛОГИЯЛАРЫ

Аннотация

Бул макалада Кыргызстанда азыркы этапта кесиптик орто окуу жайлардын окуу планына жаңы билим берүү технологияларын киргизүүнү караган реформалардын стратегиялары баяндалат. Заман талабына, рыноктун талабына жооп берген адистерди даярдоо милдети турат. Изилдөөнүн жыйынтыгы кесиптик билим берүү системасынын окуу процессинде заманбап билим берүү технологияларынын ролун көрсөттү. Инновациялык педагогикалык технология – бул аныкталган педагогикалык иш-аракеттин долбоору жана кийин практикада ишке ашырылат.

Ачык сөздөр: стратегия, реформа, инновация, педагогикалык чеберчилик, максаттар, милдеттер, методология, билим берүү, экология, туруктуу өнүгүү.

NEW TRAINING TECHNOLOGIES IN PROFESSIONAL EDUCATION

Abstract

This article describes the reform strategies in Kyrgyzstan at the present stage, which include the introduction of new educational technologies in the curriculum of secondary vocational schools. The task is to train specialists who meet the requirements of the times and the market. The results of the study of modern educational technologies in the educational process of SSVE's Innovative pedagogical technology is a network technology of identified pedagogical activities.

Keywords: strategy, reforms, innovations, pedagogical technologies, goals, tasks, methodology, education, ecology, sustainable development.

Акыркы жылдары билим берүүдө жаңы маалыматтык технологияларды колдонуу маселеси көбүрөөк көтөрүлүүдө. Булар жаңы техникалык каражаттар гана эмес, окутуунун жаңы формалары жана ыкмалары, окуу процессине жаңыча мамиле кылуу. Педагогикалык процесске МКТны киргизүү мугалимдин коллективдеги беделин жогорулатат, анткени окутуу заманбап, жогорку деңгээлде жүргүзүлүүдө. Мындан тышкары, профессионалдык компетенттүүлүгүн өнүктүргөн мугалимдин өзүн-өзү сыйлоосу өсүүдө.

Маалыматтык коомдун өнүгүшү жаңы билим берүү системаларын киргизүүнү, максаттарды жана мазмунду жаңыртууну, заманбап маалыматтык технологиялык билим берүүнү талап кылат. Кыргызстанда азыркы этапта ишке ашырылып жаткан маанилүү стратегиялык реформа катары билим берүү системасын өркүндөтүү процесске жаңы билим берүү технологияларын киргизүүнү билдирет. Кесиптик билим берүү өлкөнүн инновациялык потенциалын мүнөздөгөн башка көрсөткүчтөр менен бирге Кыргызстандын экономикасынын атаандаштыкка жөндөмдүү факторлорунун бири болуп саналат.

Заман талабына жана рыноктун талабына жооп бере турган адистерди, билимдерди, компетенцияларды, көндүмдөрдү даярдоо милдетин кесиптик орто окуу жайларына инновациялык билим берүү технологияларын киргизүү аркылуу чечүүгө болот.

Окуу планында заманбап билим берүү технологияларын колдонуу дидактикалык принциптерди (окутууну индивидуалдаштыруу жана дифференциациялоо) ишке ашырууга жана таанып-билүүнү, таанып-билүүнү активдештирүү үчүн жаңы мүмкүнчүлүктөрдү ачат. Маалыматтык-коммуникациялык жана интерактивдүү технологияларды эң натыйжалуу пайдалануу, жалпы билим берүү чөйрөсүн түзүү жана өнүктүрүү, мугалимдердин жер-жерлерде жаңы маданияттарды калыптандырууга түрткү берүү жөндөмдүүлүгүн жогорулатуу багыттары.

Кесиптик орто билим берүүнүн адистеринин кесиптик билим берүүсүнө инновациялык билим берүү технологияларын киргизүү маселеси өзгөчө айкындуулукка жана актуалдуулукка ээ, бирок мындай технологияларды жаңы (инсандык билим берүү багыты) ишке ашыруу катары кароого болот.

Заманбап билим берүү технологиясы: билим берүү ишмердүүлүгүн өнүктүрүү; Билимди өз алдынча алып, колдоно алат. студенттердин, мугалимдердин - консультанттардын, ассистенттердин активдүү билим берүү ишмердүүлүгү; ойлор жана эскерүүлөр.

Технологиянын жалпы интерпретациясы - бул адам пайдалануу үчүн материалдык же руханий баалуулуктарды өндүрүү жана дүйнөнү курчап турган илимий жана практикалык жактан негизделген системалар кантип түзүлөт. Педагогикалык теория менен практикада педагогикалык технологияда башка аныктамалар да бар.

Билим берүү көндүмдөрү - бул натыйжаларга жетүү жана калыптандыруу максатында окутуунун, баа берүүнүн ар кандай ыкмаларын колдонуу менен мугалимдердин жана окуучулардын ар кандай формадагы уюштурулган билим берүү ишмердүүлүгү. Компетенттүүлүк – бул билимдердин, билгичтиктердин, жөндөмдөрдүн жана жеке сапаттардын негизинде калыптанган билимдердин, көндүмдөрдүн, жөндөмдөрдүн, жеке сапаттардын системалуу түрдө чагылдырылышы.

Билим берүү жөндөмдөрү төмөнкү позициялар менен мүнөздөлөт: Ал конкреттүү бир философиялык позицияга негизделген. Ал конкреттүү педагогикалык концепцияларга ылайык түзүлгөн. Бул так күтүлгөн натыйжалар түрүндө максаттуу орнотууга ылайык уюштурулган өзүнүн техникалык милдеттерин жана милдеттердин тизмегин билдирет. Өз ара байланышкан иш-аракеттердин негизинде, мугалимдер менен студенттер адамдардын жана технологиянын оптималдуу потенциалын жеткирүү үчүн өз ара байланышкан иш-чаралар катары иштешет. Коммуникация, диалогду колдонуу, мугалим кадам сайын пландайт.

Техникалык элементтерди кийинчерээк киргизүү бардык мугалимдер тарабынан кайталанып, бардык пландаштырылган натыйжаларга жетишүүнү камсыз кылууга тийиш. Билим берүү көндүмдөрүнүн маанилүү компоненти диагностика болуп саналат, ал өз критерийлерин, көрсөткүчтөрдү жана натыйжаларды өлчөө каражаттарын камтыйт.

Инновациялык педагогикалык чеберчилик – бул педагогикалык ишмердүүлүктүн аныкталган долбоору, андан кийин практикага киргизилет, анын негизги көрсөткүчү калыптанып калган салттарга жана элдик практикага салыштырмалуу акырындык менен демилгелөө болуп саналат. Заманбап билим берүү технологиялары фундаменталдык билимди, инсандык жана жетишкендик мамилелерди, чыгармачылыкты жана кесипкөйлүктү камсыздайт алат.

Заманбап билим берүү технологиялары төмөнкүлөрдү камтыйт:

- маалыматтык-коммуникациялык технологиялар;
 - Биргелешип окутуу (команда, топтук иш);
 - Машыгууда оюн ыкмаларын колдонуу көндүмдөрү: иштиктүү, ролдук жана башка машыгуу оюндарынын түрлөрү;
 - “Критикалык ой жүгүртүүнү” өнүктүрүү көндүмдөрү;
 - Ден соолукту сактоо көндүмдөрү;
 - Дистанттык окутуу технологиясы жана башкалар.
 - «Портфолио» инновациялык баалоо системасы;
 - өнүктүрүү тренинги;
 - Проблемалык окутуу;
 - билим берүүнүн ар кандай деңгээли;
 - Топтук окутуу системалары (ТОС);
 - Проблемаларды чечүү көндүмдөрү (ПЧК);
 - Окутуунун изилдөө ыкмалары;
 - Долбоорду окутуу ыкмалары;
 - «талкуулоо» көндүмдөрү;
 - модулдук жана блоктук технология – модулдук окутуу;
 - Иштин сүрөттөлүшү.
- Билим берүү технологиясынын структурасы төмөнкүдөй:
- Концептуалдык негиз;

-Окутуунун мазмуну – нускаманын максаты (жалпы жана атайын) жана окуу материалынын мазмуну.

-Процедуралык бөлүк – Техникалык процесс: Окуу планы, билим берүү ишинин методдору жана формалары, мугалимдердин иш ыкмалары жана формалары, окутуу процесстерин башкаруу боюнча мугалимдердин иш-аракеттери, процесстердин диагностикасы.

Жаңы билим берүү технологияларын Кесиптик орто билим берүүдө окуу пландарын ийгиликтүү колдонуу төмөнкүлөргө байланыштуу ишке ашыруу шарттарынан көз каранды экенин белгилей кетүү керек: билим берүү мекемелеринин мүнөздөмөлөрү; мугалимдин даярдыгы; материалдык-техникалык база; тандоо.

Ошентип, инновациялык окутуу технологиялары студенттерди тандап алган кесипке даярдоо векторун чагылдырып, адисти даярдоонун сапатын камсыздайт, бул аны атаандаштыкка жөндөмдүү, эмгек рыногунда суроо-талапка ээ, демек, ийгиликтүү жана бактылуу адам кылат.

Колдонулган адабияттар

1. Селевко Г.К. Энциклопедия образовательных технологий в 2-х томах. М., Народное образование, 2005.
2. Беспалько В.П. Основы теории педагогических систем. Воронеж: Изд-во ВГУ, 1997.-304 с.
3. Жолдошбаев А.С., Сулайманова Д.К., Окутуунун инновациялык технологиялары: окуу-усулдук колдонмо.-Жалал-Абад: 2021-86б.
4. Скобелева Т.М. Современные технологии обучения в профессиональных образовательных учреждениях.-М: Издательский дом «Новый учебник», 2004.

*Сайдакматова Ч.К., окутуучу
К.Ш.Токтомаматов атындагы ЭАУ
Отонбаева Ф.С., ага окутуучу
К.Ш.Токтомаматов атындагы ЭАУ*

БАШТАЛГЫЧ КЛАССТАРДА МАТЕМАТИКАНЫ ОКУТУУ УСУЛДАРЫ

Аннотация

В этой статье описаны некоторые методы преподавания математики в начальной школе. Математика в начальной школе должна хорошо подготовить учащихся к дальнейшему математическому образованию в основной школе, что даст учащимся определенный объем математических знаний и навыков, которые позволят им успешно изучать математические предметы на более сложном уровне.

Аннотация

Бул макалада башталгыч класстарда математиканы окутуунун кээ бир усулдары жазылган. Башталгыч мектептин математикасы окуучуларды негизги мектепте андан ары математикалык билим алууга жакшы даярдашы керек, бул окуучуларга математика сабактарын андан ары татаал деңгээлде ийгиликтүү үйрөнүүгө мүмкүнчүлүк берген белгилүү бир көлөмдөгү математикалык билимди жана көндүмдөрдү берет.

Ачык сөздөр: математика, башталгыч класс, окуучулар, билим берүү

Annotation

This article describes some methods of teaching elementary cluster mathematics. Mathematics in primary school should prepare students well for further mathematical education in primary school, which will give students a certain amount of mathematical knowledge and skills that will allow them to successfully study mathematical subjects at a more complex level

Башталгыч мектеп-баланын жашоосундагы өзүн-өзү баалаган, принципалдуу жаңы этап: билим берүү мекемесинде системалуу окутуу башталат, анын курчап турган дүйнө менен өз ара аракеттенүү чөйрөсү кеңейет, социалдык абалы өзгөрөт жана өзүн-өзү көрсөтүүгө болгон муктаждыгы жогорулайт. Кенже мектеп жашында тигил же бул предметке болгон туруктуу кызыкчылыктар жана тенденциялар калыптанат, дал ушул мезгилде математиканын магниттик жактарын ачууга аракет кылуу керек. Окуучулардын бул предметке болгон кызыгуусун, ошондой эле сабактын жүрүшүндө жигердүүлүгүн колдоо үчүн, педагог окуучунун окуу ишин туура уюштурушу керек (жаңы маалыматтык технологияларды колдонуу, сынчыл ой жүгүртүүнү өнүктүрүү ыкмалары ж.б.). Жаңы муундагы мамлекеттик билим берүү стандарты педагогдон окуучулардын чыгармачыл ой жүгүртүүсүн өнүктүрүүнү, универсалдуу окуу иш-аракеттерин калыптандырууну талап кылат. Заманбап концепцияга ылайык анын негизги максаты "окуучулардын интеллектуалдык өнүгүүсү, математикалык иш-аракеттерге мүнөздүү ой жүгүртүү сапаттарын калыптандыруу жана коомдо толук кандуу жашоо үчүн зарыл болгон". Математика башталгыч мектепте окуган эң маанилүү сабактардын бири. Ал окуучулардын ой жүгүртүүсүн, логикасын өнүктүрүүгө жардам берет, ошондой эле эсептөө көндүмдөрүн калыптандырат. Көбүнчө бул предметти үйрөнүү гана эмес, окутууда кыйынчылыктарды жаратат. Математиканы окутуу окуучулардын үйрөнүү жөндөмүн калыптандырууда маанилүү ролду ойнойт. Баштапкы математиканы окутуунун негизги максаттарына төмөнкүлөр кирет:

- 1) жаш окуучулардын математикалык өнүгүүсү;
- 2) баштапкы математикалык билимдерди калыптандыруу;
- 3) окутуунун баштапкы баскычынан баштап математикага, акыл-эс иш-аракеттерине болгон кызыгууну тарбиялоо.

Бул предметти изилдөөнүн баштапкы этабында үйрөнгөн билим математиканы андан ары изилдөө үчүн гана эмес, башка мектеп дисциплиналары үчүн да чоңдордун жашоосундагы көптөгөн практикалык маселелерди чечүү үчүн керек болот. 1-4-класстардын математикасын окутуу мезгилинде төмөнкүдөй маселелерди чечүү керек:

- 1) окуучулардын өз алдынча интеллектуалдык ишмердигинин элементтерин түзүү;
- 2) логикалык, интеллектуалдык ой жүгүртүүнү өнүктүрүү;

3) мейкиндиктеги элестетүүнү өнүктүрүү;

4) математикалык сүйлөөнү өнүктүрүү;

5) сынчыл ой жүгүртүүнү өнүктүрүү; бул маселелер чечилгенде окуучулар дүйнөнү таанып-билүүнүн математикалык жолдорунун универсалдуулугун билишет, баштапкы математикалык билимдерди өздөштүрүшөт, математиканын курчап турган дүйнө жана башка мектеп предметтери менен байланышын өздөштүрүшөт. Жаш окуучулардын курактык өзгөчөлүктөрүнө байланыштуу окуу процессин визуализациялоо зарыл. Маалыматтык жана коммуникациялык технологияларды колдонуу ыкчамдыкты, шамдагайлыкты, фрагменттерди көрүү жана угуу мүмкүнчүлүгүн жана башка мультимедиа функцияларын камсыз кылат, ошондой эле "мен муну көрдүм!"- окуучулар окуялардын чындыгын, кызыгуусун, көбүрөөк билүүгө жана көрүүгө болгон каалоосун сезишет. Биз 3-класс үчүн сабак планын түздүк, анда башталгыч класстарда математика сабагында Маалыматтык Коммуникациялык Технологияны колдонуу мүмкүнчүлүктөрү көрсөтүлгөн.

Сабактын темасы: Эки орундуу санга көбөйтүү.

Негизги максаттар:

1)Билим беруучулук: жазуу жүзүндө эки орундуу санга көбөйтүү мүмкүнчүлүгүн түзүү;

2)Өнүктүрүүчүлүк:көбөйтүү бөлүштүрүү касиетин жана анын жуурулушуу моделин кайталап, стол жана алгоритмин колдонуп, жаңы түрдөгү текст маселелерди чечүү;

3)Тарбия берүүчүлүк: натыйжаларга жетишүү аркылуу математикага болгон кызыгууну тарбиялоо, таблицалык көбөйтүү жана бөлүү боюнча эсептөө көндүмдөрүн үйрөтүү.

Ойлонуу операциялары: салыштыруу, талдоо, окшоштук, жалпылоо, классификация.

Көрсөтүү материалы:

1) эки орундуу санды бир орундуу санга көбөйтүү алгоритми:

1.Эки орундуу санды жазам.

2.Бир орундуу санды эки орундуу сандын бирдик санынын тубүнө жазам.

3.Бир орундуу санды эки орундуу сандын бирдигине көбөйтөм.

4.Бирдиктердин көбөйтүндүсүн бирдик разрядда жазам.

5.Ондук санын эсиме салам.

6.Бир орундуу санды эки орундуу санга көбөйтөм.

7.Эстеген ондук сандарын кошом.

8.Ондук сандын астына ондук санды жазып, чыккан жүздүктү жүздүк разрядга жазам.

2) сандык туюнтмаларды жазуу менен карточкалар:

№1 карточка

№2карточка

1) 44·5

1) 74 · 7

5) 425·2

2) 128·7

2) 217 ·2

6) 194·6

3) 36·3

3) 56·9

4) 3765-285

4) 263+484

4) 45·3

Таратылуучу материал:

1) эки орундуу санды бир орундуу санга көбөйтүү алгоритми (К.м.-1);

2) сандык туюнтмаларды жазуу менен карточкалар (К.м.-2)

3) рефлексия баскычына карата өзүн-өзү баалоо такталары (тиешелүүлүгүнө жараша жашыл, сары жана кызыл түстөр). (К.м.-3)

I) Түшүндүм, башкаларга түшүндүрө алам. (жашыл)

II) Түшүндүм, бирок тренинг керек (сары)

III) Консультацияга муктажмын (кызыл)

Иштөө формасы: топтук.

Сабактын жүрүшү. Уюштуруу: Саламатсыздарбы, балдар!

Сиз сабакты баштоого даярсызбы? (балдардын жооптору).

Билимди актуалдаштыруу. Сабактын темасына алып келүү.

-Өткөн сабактарды изилдейлик эки орундуу, үч орундуу сандарды бир орундуу санга көбөйтүүнү кайталайлык.

- | | | |
|---|--|--|
| <p>№1</p> <p>1) $44 \cdot 5 = 220$
 2) $128 \cdot 7 = 896$
 3) $36 \cdot 3 = 108$
 4) $263 + 484 = 747$</p> | <p>№2</p> <p>1) $74 \cdot 7 = 518$
 2) $217 \cdot 2 = 434$
 3) $56 \cdot 9 = 504$
 4) $45 \cdot 3 = 135$</p> | <p>6) $3765 - 285 = 3480$</p> |
|---|--|--|

№1)
$$\begin{array}{r} 44 \\ \times 5 \\ \hline 220 \end{array} \quad \begin{array}{r} 128 \\ \times 7 \\ \hline 896 \end{array} \quad \begin{array}{r} 36 \\ \times 3 \\ \hline 108 \end{array} \quad \begin{array}{r} 263 \\ + 484 \\ \hline 747 \end{array}$$

№2)
$$\begin{array}{r} 74 \\ \times 7 \\ \hline 518 \end{array} \quad \begin{array}{r} 217 \\ \times 2 \\ \hline 434 \end{array} \quad \begin{array}{r} 56 \\ \times 9 \\ \hline 504 \end{array} \quad \begin{array}{r} 45 \\ \times 3 \\ \hline 135 \end{array} \quad \begin{array}{r} 3765 \\ - 285 \\ \hline 3480 \end{array}$$

-Бардык эсептөө ыкмалары сизге таанышпы? (Ооба)
 -Ал эми "ашыкча?" ($263 + 484$, $3765 - 285$ калгандарында бир орундуу санга көбөйтүү).
 Балдар биз көп орундуу сандарды бир орундуу санга көбөйтүүнү кайталадык.
 Биздин бүгүнкү темабыз: Көп орундуу сандарды эки орундуу санга көбөйтүү.
 Бүгүнкү сабакта:

- 1). Эки орундуу санга көбөйтүүнү билесинер.
- 2). Ага карата мисал, маселелерди билесинер.

Санды эки орундуу санга көбөйтүш үчүн ошол санды эки орундуу сандын ондуктарына жана бирдиктерине айрым-айрым көбөйтүп, көбөйтүндүлөрдү кошуп коюу керек. Адатта, көбөйтүүчүлөр мамыча түрүндө жазылып, көбөйтүү амалы бирдиктерден башталып аткарылат.

$$\begin{array}{r} 143 \\ \times 21 \\ \hline 143 \\ + 286 \\ \hline 3003 \end{array}$$

$143 \cdot 1 = 143$ — санды **1 бирдикке** көбөйтүүнүн жыйынтыгы **1—толук эмес көбөйтүндү** ;

$143 \cdot 2 = 286$ онд. **2 - толук эмес көбөйтүндү** ал ондуктар (түшүндүр ал кандайча пайда болду?).

2 - толук эмес көбөйтүндү, 1—толук эмес көбөйтүндүнүн ондуктарынын астына жазылып, ага кошулат. Андыктан 2 - толук эмес көбөйтүндү сол жакка бир орунга жылдырылып жазылат.

Келгиле 1) $435 \cdot 64$ 2) $213 \cdot 14$
 үч орундуу санды эки орундуу санга көбөйтүп көрөйлү мамыча түрүндө доскага жана дептерге эки бөлүнүп чыгаралы.

$$\begin{array}{r} 435 \\ \times 64 \\ \hline 1740 \\ + 2610 \\ \hline 27840 \end{array} \quad \begin{array}{r} 213 \\ \times 14 \\ \hline 852 \\ + 213 \\ \hline 2982 \end{array}$$

Келгиле эми маселе чыгаралы:

Мектептин китепканасыда 5264 китеп бар. 15 класска 152ден китеп таркатылды. Анда китеп канада дагы канча китеп бар.

Чыгаруу:

Болгон --- 5264 китеп

Таркатылды --- 15кл. 152 ден

Калды -? Китеп.

$5264 - (152 \times 15) = 5264 - 22280 = 2984$ китеп калды китепканада.

$$\begin{array}{r} 152 \\ \times 15 \\ \hline 760 \\ +152 \\ \hline 2280 \end{array}$$

$$\begin{array}{r} 5264 \\ -2280 \\ \hline 2984 \end{array}$$

$$\begin{array}{r} 275 \\ \times 64 \\ \hline 1100 \\ +1650 \\ \hline 17600 \end{array}$$

Бул мисалдан 1—толук эмес көбөйтүндүнү тапкыла ;

$$\begin{array}{r} 213 \\ \times 14 \\ \hline 852 \\ +213 \\ \hline 2982 \end{array}$$

Бул мисалдан 2—толук эмес көбөйтүндүнү тапкыла

Балдар бүгүн биз сабакта эмне билдик.

Көп орундуу санды эки орундуу санга көбөйтүш үчүн аны эки орундуу сандын бирдиктерине жана ондуктарына айрым- айрым көбөйтүп, жыйынтыктарын кошуп коюу керек.

Эки орундуу санды мамыча түрүндө аткарууну үйрөндүк, ага карата мисал, маселелерди аткардык.

Жана кошумча, мен силере жашыл, сары жана кызыл түстөгү белгилерди сунуш кылгым келет:

I) Түшүндүм, башкаларга түшүндүрө алам. (жашыл)

II) Түшүндүм, бирок тренинг керек (сары)

III) Консультацияга муктажмын (кызыл)

- Мен сизге 3 мүнөт берем. Башталды!

- Мамыча жазууда кимде кыйынчылык болду? Иштин ушул этабында сиз үчүн эң маанилүү деп эсептеген белгини алыңыз. Эгер жаныңызда кыйналып жатса, жолдошуңузга жардам бериңиз.

- Келечекте эмненин үстүндө иштеш керек? (Алгоритмдин үстүндө.)

- Кимде эсептөө катасы бар? Аларды оңдоңуз. Кыйынчылыктарыңыз менен кантип күрөшөсүз? (Көбөйтүү таблицасын кайталаңыз.)

Тапшырма:

927 Мамыча түрүндө иштеңиз.

$$\begin{array}{cccc} 26 \cdot 12 & 35 \cdot 22 & 61 \cdot 15 & 52 \cdot 34 \\ 115 \cdot 14 & 213 \cdot 11 & 111 \cdot 15 & 102 \cdot 28 \end{array}$$

*Абдымамунова Д.З., ага окутуучу
К.Ш.Токтомаматов атындагы ЭАУ
Рысбеков А.Р., магистрант
К.Ш.Токтомаматов атындагы ЭАУ*

КЫРГЫЗ РЕСПУБЛИКАСЫНЫН МАМЛЕКЕТТИК ЧЕК АРАСЫНДАГЫ ЧЫР-ЧАТАКТАРДЫ ЖӨНГӨ САЛУУНУН УКУКТУК НЕГИЗДЕРИ

Аннотация

Макалада авторлор Кыргызстандын чек араларында, өзгөчө Баткен областында болуп жаткан чек аралык чыр-чатактардын себептерин аныктоого жана аларга укуктук жактан баа берүүгө далалат жасашкан. Авторлордун ою боюнча мындай чыр-чатактар коңшулаш мамлекеттер арасында болушу мүмкүн болгон согуштардын негизги себептери болуп саналат. Бүгүнкү күндүн шарттарында мамлекеттик чек аранын укуктук режимин аныктоого, чек ара коопсуздугун камсыздоого, мамлекеттик чек араны делимитациялоого жана демаркациялоого багытталган чаралар Кыргызстан үчүн өтө маанилүү экендигин белгилешет. Чек ара маселелерин чечүүнүн укуктук негиздери болгон мыйзамдарга кыскача мазмундук талдоо жүгүзүлгөн. Келишимдик жана тарыхый чек аралардын маани-мазмуну ачып көрсөтүлгөн. Чек аралык чыр-чатактарды чечүүнүн формалары каралган. Коңшулаш мамлекеттер арасындагы кызматташтык мамилелерди жакшыртуунун жолдору көрсөтүлгөн.

Негизги сөздөр: мамлекеттик чек ара, чек ара аймактары, делимитация, демаркация, чыр-чатак, укуктук режим, коопсуздук, келишимдик чек ара, тарыхый чек ара.

ПРАВОВЫЕ ОСНОВЫ РЕГУЛИРОВАНИЯ КОНФЛИКТОВ НА ГОСУДАРСТВЕННОЙ ГРАНИЦЕ КЫРГЫЗСКОЙ РЕСПУБЛИКИ

Аннотация

В статье авторы попытались определить причины трансграничных конфликтов, происходящих на границах Кыргызстана, особенно в Баткенской области, и оценить их с правовой точки зрения. По мнению авторов, такие конфликты являются основными причинами возможных войн между соседними странами. В современных условиях для Кыргызстана очень важны меры, направленные на определение правового режима государственной границы, обеспечение пограничной безопасности, делимитацию и демаркацию государственной границы. Проведен краткий содержательный анализ законов, являющихся правовой основой решения пограничных вопросов. Раскрыто значение договорных и исторических границ. Рассмотрены формы разрешения трансграничных конфликтов. Указаны пути улучшения отношений сотрудничества между соседними странами.

Ключевые слова: государственная граница, приграничные территории, делимитация, демаркация, конфликт, правовой режим, безопасность, договорная граница, историческая граница.

LEGAL BASES OF CONFLICT REGULATION ON THE STATE BORDER OF THE KYRGYZ REPUBLIC

Annotation

Legal bases of conflict regulation on the State border of the Kyrgyz Republic. In the article, the authors tried to identify the causes of cross-border conflicts occurring on the borders of Kyrgyzstan, especially in the Batken region, and assess them from a legal point of view. According to the authors, such conflicts are the main causes of possible wars between neighboring countries. In modern conditions, measures aimed at defining the legal regime of the state border, ensuring border security, delimitation and demarcation of the state border are very important for Kyrgyzstan. A brief substantive analysis of the laws that are the legal basis for solving border issues is carried out. The significance of contractual and historical boundaries is revealed. The forms of resolution of cross-border conflicts are considered. The ways of improving the relations of cooperation between neighboring countries are indicated.

Keywords: state border, border territories, delimitation, demarcation, conflict, legal regime, security, contractual border, historical border.

Аймактык талаш-тартыштар, мамлекеттик чек араны делимитациялоо боюнча бүтпөгөн маселелер жана анын негизинде келип чыккан чек ара чатактары көпчүлүк учурда ар кандай согуштардын негизги себеби болуп саналат.

Өлкөнүн улуттук коопсуздугу аны курчап турган мамлекеттердин туруктуулугунан түздөн-түз көз каранды. Бүгүнкү күндүн шарттарында мамлекеттик чек аранын укуктук режимин аныктоого, чек ара коопсуздугун камсыздоого, мамлекеттик чек араны

делимитациялоого жана демаркациялоого багытталган чаралар Кыргызстан үчүн өтө маанилүү болуп калат.

Макалабыздын максаты болуп мамлекеттик чек арадагы мамилелердин укуктук негиздерин изилдөө жана чек аралык аймактарда орун алып жаткан чыр-чатактардын алдын алуунун жолдорун аныктоо саналат.

Аймактык талаш-тартыштарды чечүү жалпысынан алганда мамлекеттер аралык талаш-тартыштарды чечүү үчүн гана зарыл эмес, чек арага жакын аймактарда же талаштуу аймактарда орун алган контрабанда, мамлекеттик чек араны мыйзамсыз кесип өтүү ж.б. сыяктуу кылмыштуу иштердин алдын алуу үчүн да зарыл. Мындай чөлкөмдөрдө коңшулаш мамлекеттердин жашоочуларынын арасындагы аймактык чыр-чатактардын көп боло тургандыгын да эске алуу керек. Чыр-чатактуу аймакта куралдуу күчтөрдү кармоого кеткен материалдык чыгымдар талаштуу аймактын реалдуу экономикалык наркынан кыйла ашып кетет.

Ушундай чырт-чатактар биздин өлкөбүздүн Тажикстан Республикасы менен чектеш аймакта көп болуп жатканы баарына маалым. Маалыматтарга таяна турган болсок, ушул коңшулаш өлкө менен чектешкен Баткен областынын чек ара аймактарында үстүбүздөгү жылдын 9 айында эле 6 жолу куралдуу кагылышуу болуп өттү. Көптөгөн адамдардын үрөйүн учурган 2022-жылдын сентябрь айындагы акыркы каргашалуу кандуу кагылышта Кыргызстан тарабынан 59 адам өлүп, 198 адам ар кандай даражада жабыркашты. 140 миңге жакын адам жашаган жеринен көчүүгө мажбур болушту. Тажикстандын расмий бийлиги алар тараптан 41 адам кайтыш болуп, 20 адам жабыркаганын айтты. Чыр-чатактын жыйынтыгында Баткен областында 365 турак үйлөр, 168 чарба курулуштары, социалдык объекттер кыйраган жана өрттөнгөн. Жалпы зыян болжолдуу 1,5 млрд. сомго же 20 млн. АКШ долларына тең болду [1].

А.Абакирова белгилегендей, Кыргызстан менен коңшулаш мамлекеттердин ортосундагы макулдашылбаган чек аралар боюнча чыр-чатактар СССР тарагандан кийин эле башталган. Совет доорунда өлкөлөрдүн административдик чек арасы жердин рельефи эске алынбай такталып келген. СССР тарагандан кийин мамлекеттик чек аранын мындай шарттуу бөлүнүшү чыр-чатактарга алып келген. Маселен, азыр Кыргызстандын аймагында Өзбекстандын Сох, Шахмардан, Чоң-Гара жана Таш-Дөбө сыяктуу төрт анклавды бар. Өзбекстандын аймагында болсо Кыргызстандын аянты төрт чарчы километр болгон Барак анклавды орун алган. Мезгил -мезгили менен чыр-чатактар болуп турат. Талаштуу Унгар-Тоо жана Орто - Токой (Касансай) суу сактагычынын айланасындагы акыркы жаңжал 2016-жылдын август айында болгон [2].

Кыргызстан менен Тажикстан Республикасынын ортосундагы аймактык дооматтарга мүнөздөмө бере турган болсок, алар негизинен Тажикстандын Хожент облусунун Исфара районунун үч айылы менен Фергана өрөөнүндөгү Кыргызстандын Баткен районунун жети айылынын тургундарынын ортосунда болуп жатат. Эки өлкөнүн калкынын ортосундагы СССР тарагандан кийинки 30 жылдан ашуун убакыттан бери болуп келе жаткан чыр-чатактын жана тынымсыз тирешүүнүн негизги себептери болуп калктын тездик менен өсүп жатышы жана анын натыйжасында түшүмдүү жердин тартыштыгы жана сугат суунун жетишсиздиги саналат.

Мындай жаңжалдардын алдын алуу үчүн көрүлгөн алгачкы чаралардын бири болуп Кыргыз Республикасынын 2011-жылдын 26-июлунда кабыл алынган № 145 “Кыргыз Республикасынын айрым чек ара аймактарына өзгөчө статус берүү жана аларды өнүктүрүү жөнүндөгү” мыйзамы саналат. Анын негизинде Кыргыз Республикасынын Өкмөтү мамлекеттик коопсуздукту камсыз кылуу, чек ара аймактарынын көйгөйлөрүн чечүү, алардын социалдык-экономикалык өнүгүшүнө дем берүү, бул аймактардын калкынын жашоосун жакшыртуу, алардын чек арадан көчүп кетүүсүнүн алдын алуу үчүн шарттарды түзүү боюнча тиешелүү Токтомду кабыл алган. Бүгүнкү күндө эки тараптуу сүйлөшүүлөрдүн болуп жаткандыгына карабастан, кооптуу абал дагы деле сакталып калууда.

Биздин оюбузча, чек аралык жаңжалдарды болтурбоо үчүн Кыргыз Республикасы жана коңшу мамлекеттер аймактык жана чек ара талаш-тартыштарын тез арада чечүүгө кызыкдар болушу керек, анткени орун алып жаткан объективдүү жана субъективдүү жагдайлар жакынкы келечекте деле чек аралаш калктар арасында чыр-чатактарды жаңылоо менен адам курмандыктарына алып келиши мүмкүн экенин көрсөтүп турат.

«Кыргыз Республикасынын мамлекеттик чек арасы жөнүндөгү» Кыргыз Республикасынын 2015-жылдын 16-майындагы № 98 Мыйзамына ылайык «Кыргыз Республикасынын мамлекеттик чек арасы – бул чек ара боюнча өткөн сызык жана ал сызыкка тургузулган вертикалдуу бет, ал чек аранын чектерин аныктайт. Кыргыз Республикасынын мамлекеттик аймагы (жер, жер казынасы, суу жана аба мейкиндиги), Кыргыз Республикасынын мамлекеттик эгемендүүлүгүнүн мейкиндик чеги» деп белгиленет. Юридикалык адабиятта мамлекеттик чек аранын эки түрү каралат: тарыхый жактан белгиленген жана келишимдик чек ара. Так аныкталган позициясы чектеш мамлекеттердин ортосундагы макулдашуу боюнча белгиленбеген жана кабыл алынбаган, бирок узак убакыт бою практикада таанылган жана сакталып келген жана коңшу мамлекеттер тарабынан тигил же бул түрдө таанылган мамлекеттик чек аралар тарыхый белгиленген чек аралар деп аталат.

Эгерде мамлекеттик чек араны өткөрүү сызыгы жерде белгиленсе жана чектеш тараптар өз ара тааныган тиешелүү эл аралык укуктук актыларда баяндалса, анда чек ара келишимдик мамлекеттик чек ара болуп саналат.

Чек ара маселелерин тактоодо демаркация жана делимитация түшүнүктөрү колдонулат. Булардын маани-маңызына токтолуп өтөлү.

Кыргыз Республикасынын 2015-жылдын 16-майындагы № 98- “Кыргыз Республикасынын Мамлекеттик чек арасы жөнүндөгү” мыйзамынын 1-беренесинде бул түшүнүктөр төмөнкүчө баяндалат [4]:

Мамлекеттик чек араны делимитациялоо - Кыргыз Республикасы менен чектеш мамлекеттердин ортосундагы Мамлекеттик чек арадан өтүү карталары боюнча кеңири сыпаттоону түзүү менен келишимдик аныктоо.

Мамлекеттик чек араны демаркациялоо - Мамлекеттик чек араны делимитациялоо жөнүндө келишимдердин (макулдашуулардын) негизинде жүзөгө ашырылуучу Мамлекеттик чек ара тилкелерин жеринде так аныктоо жана чек ара белгилери менен белгилөө.

Чек араны демаркациялоо боюнча келишимдер жана макулдашуулар аларды кошуна мамлекеттердин ыйгарым укуктуу органдары бекиткендиги жөнүндө билдирүүлөр менен алмашкандан кийин гана юридикалык күчкө ээ болуп баштайт.

Биз мамлекеттик чек ара – бул мамлекеттин аймактык чегин белгиленген чек ара тилкелери гана эмес, эки мамлекеттин чектеш жана өз ара аракеттенүүчү коомдук-саясий системалык түзүлүштөрдүн демаркация сызыгын да белгилээрин айтып өткүбүз келет. Чындыгында, бүгүнкү күндө мамлекеттик чек ара тилкесинде жана ага чектеш аймактарда чектеш мамлекеттердин ортосундагы мамилелердин татаал системасы өнүгүп жатат, анын диапозону өтө кенен жана достуктан баштап, тилекке каршы өтө кастыкка чейин созулат. Бул багыттагы изилдөөлөр мамлекеттин аймагында болгон менчиктин кандай болбосун өзгөрүшү, эреже катары, сүйлөшүү жолу менен, тынчтык жолу менен, кызыкдар мамлекеттердин ортосундагы макулдашуунун негизинде ишке аша тургандыгын көрсөтөт.

Чек аралык аймактардагы талаш-тартыштарды чечүүнүн келишимдик формасынан сырткары соттук формасы да бар экендигин белгилебей кетүүгө болбойт. Мындай чыр-чатактарды жөнгө салуунун келишимдик формасынын алкагында саясий жана экономикалык факторлорду алып салууга болбойт, ал эми аймактык талаш-тартыштарды сотто кароодо жана чечүүдө мындай факторлордун таасири башка негиздерге караганда азыраак болот. Аймактык талаш-тартыштарды чечүүнүн эң жогорку процессуалдык органы болуп Эл аралык сот саналат. Бирок, көп мамлекеттердин тажрыйбалары көрсөткөндөй, талаш-тартыштарды чечүүнүн соттук формасынын процедураларынын узак мөөнөткө созулуп кетүүсүнүн айынан анын натыйжалуулугу төмөн.

Жыынтыгында белгилей кетүүчү нерсе, мамлекеттик чек араны демаркациялоо жана делимитациялоо аркылуу тактоо маселелери коңшулаш мамлекеттердин ортосундагы мамилени жакшыртуу үчүн өтө маанилүү, анткени так чектелген жана белгиленген чек ара мамлекеттер аралык укуктук мамилелерди жөнгө салуу менен мамлекеттер арасындагы ишенимди күчөтүп, ынтымактуу, жемиштүү кызматташууну ишке ашырууга негиз болуп калат.

Колдонулган адабияттардын тизмеси

1. Годы взаимных обвинений. Вспоминаем пограничные конфликты Кыргызстана за последние пять лет. Жеткиликтүүлүк режими: <https://kloop.kg/Истории>
2. А.М.Абакирова. Кыргыз Республикасынын мамлекеттик чек арасын делимитациялоо жана демаркациялоонун укуктук маселелери /электрондук текст. Жеткиликтүүлүк режими: <https://eurasialaw.ru/nashi-rubriki/yuridicheskie-stati/>
3. Кыргыз Республикасынын 2011-жылдын 26-июлунда кабыл алынган № 145 “Кыргыз Республикасынын айрым чек ара аймактарына өзгөчө статус берүү жана аларды өнүктүрүү жөнүндөгү” мыйзамы. Жеткиликтүүлүк режими: <http://cbd.minjust.gov.kg/act/view/ky-kg/205077>
4. Кыргыз Республикасынын «Кыргыз Республикасынын мамлекеттик чек арасы жөнүндөгү» 2015-жылдын 16-майындагы № 98-Мыйзамы. Жеткиликтүүлүк режими: <http://cbd.minjust.gov.kg/act/view/ru-ru/111141/40?cl=ky-kg&mode=tekst>

СИЗ БАШКА АДАМДЫН ДЕН-СОЛУГУНА КОРКУНУЧ ЖАРАТЫП ЖАТКАН БОЛУШУҢУЗ МҮМКҮН!

Аннотация

Макалада өлкөбүздөгү жана бүткүл дүйнө жүзүндөгү булганган аба, атмосфера, өнөр жай ишканаларын туура куруу, бак дарактарды себепсиз кыйбоо жана кайра отургузуу, жашылдандыруу, автоунааларды колдонуу менен абанын булгануусу жана эң негизги адамдын денсоолугуна тийгизген терс таасирлери чагылдырылган.

Түйүндүү создор: аба, булганган атмосфера, таштандылар, кычкылтек, денсоолук.

YOU CAN CREATE A DANGER TO THE HEALTH OF ANOTHER PERSON!

Annotation

The article contains the negative impact on the correct building, the atmospheric enterprises in the world and ulcano, which is the proper consequences of decomposition and re-planting, landscaping, laden, landscaping, and the negative effects of the trees.

Keywords: air, polluted atmosphere, waste, oxygen, and health.

Дүйнөлүк эң чон көйгөйлөрдүн бири бул-абанын булгануусу, айрыкча бул көйгөй кыш мезгилинде өтө өөрчүйт да адамдардын жашоосуна, ден-соолугуна өтө кооптуу болот. Бул көйгөй менен бүгүнкү күндө өнүккөн өлкөлөр да күрөшүп келүүдө жана чечилбеген глобалдуу маселе катары калууда. Дүйнөлүк статистика боюнча биздин өлкө эң булганган он өлкөнүн сап башынан орун алды. Белгилей кетсек абанын сапатынын индекси (AQI) ден соолукка кооптуу деңгээлдин жогорулап жаткандыгын көрсөткөн алты категорияга бөлүнөт. AQI 300 дөн жогору болсо, ал абаны зыяндуу сапатын көрсөтөт, ал эми 50 дөн төмөн болсо абанын сапаты жакшы дегенди билдирет. Бишкек шаарынын көрсөткүчү маалыматтарга ылайык 382 AQIни көрсөткөн. Бүткүл дүйнөлүк саламаттыкты сактоо уюмунун изилдөөлөрү көрсөткөндөй, дүйнө жүзү боюнча жыл сайын болжол менен 4.2 миллиондон 7 миллионго чейин адам абанын булганышынан каза табат жана ар бир 10 адамдын тогузу абаны булгоочу заттар менен дем алат. ЮНИСЕФТИН маалыматы боюнча, 2017-жылы Африкада сырткы абанын булганышынан 258 000 адам, 1990-жылы 164 000 адам каза болгон. Абанын булганышынын негизги себептери бөлүп өнөр жай булактарына жана транспорт каражаттарына, ошондой эле биомассаны күйгүзгөндөн чыккан эмиссияларга жана чандуу бороондордон улам абанын сапатынын начарлануусуна алып келет. Эң алгач “аба” деген түшүнүккө ээ бөлүп алалы. Аба-жер атмосферасын тузуучу газдардын аралашмасы. Кургак абанын 78.09% ин азоттон жана 20.95% кычкылтектен 0.94 % инерттик газдар жана суутек 0.03% көмүр кычкыл газы аз өлчөмдө озон, аммиак, метан, күкүрттүү газ ээлейт. Орточо молекулалык массасы 29 а.б (атом бирдигине) барабар. Адам үчүн кычкылтек өтө манилүү. Жер атмосферасында 1.18г дай кычкылтек болот. Абадагы кычкылтектин запасын өсүмдүктөр бөлүп чыгарып, толуктап турат. Бизди канчалык өсүмдүк көп курчап турса, аба ошончолук таза жана кычкылтекке бай болот. Адам тынч турганда 12 ден 17л ге чейин кычкылтек сарптайт, ал эми кыймыл аракет кылып жумуш аткарганда андан көбөйөт. Аба суудан 400 эсе жеңил. Демек атмосферабызды түзүүчү бул аба. Атмосфераны булгоочу эки фактор бар: табигый жана антропогендик. Абанын булганышы-адамдын тиричилигинин натыйжасында калк отурукташкан жайлардагы аба курамынын өзгөрүшү. Калк отурукташкан жерлерди көрктөндүрүү, жашылдандыруу, асфальттоо начар болсо, шамалдан транспорт жүргөндө, киши басканда чаң көтөрүлүп абаны булгайт. Суук мезгилде уйдү жылытуу үчүн меш жагылганда мор аркылуу абага түтүн, көө жана башкалар бөлүнүп чыгат. Андан тышкары ири шаарларда өнөр жай ишканаларынан, транспорттон чыккан газ, чаң негизги булгоочу жана кыйратуучу факторлор климаттын өзгөрүшүн пайда кылган факторлор төмөнкүлөр: токойлордун кыйылышы жердин 30% гана токойлор ээлейт, бак-дарактарды үзгүлтүксүз кыюу атмосферадагы көмүр кычкыл газынын 6-12%га көбөйүшүнө

алып келет, ар бир мүнөт сайын 20 футбол талаасына барабар болгон токойлор тазаланат. 2030-жылга чейин планетанын 10% гана токой болушу мүмкүн. Токойлорду кыюу токтотулбаса, алардын баары 100 жылга жетпеген убакытта жок болуп кетиши мүмкүн. Анын натыйжасында эко система бузулуп кычкылтек газынын циркуляциясы бузулат. Суунун булганышы биздин океандар жердин атмосферасына бөлүнүп чыккан көмүр кычкыл газынын 30% ке жакынын синирип алат. Көмүртектин булганышы океандын химиялык составын өзгөртүп, анын CO₂ сиңируу жөндөмүн жайлатып, аны кычкылдуураак кылып, моллюскаларга жана биз көз каранды болгон башка дениз жашоосуна зыян келтирет. Азыркы мезгилде автотранспорттордун саны өсүп, алардын кыймылдаткычтары бөлүп чыгарган зыяндуу заттар абаны көбүрөөк булгоодо. Айрым маалыматтарга караганда 1 мин машина бир күндүн ичинде 3.2т көмүртек кычкылын, 200кг чала күйгөн отун продукталарын, 50-150кг азот бирикмелерин абага бөлүп чыгарат. Өнөр жайлардын иштөөсү, таштандыларды өртөө, унаалардын көп болуусу, ЖЭБтердин иштөөсү атмосферанын булгануусуна алып келет.

Атмосфера грек тилинен “атмос”-буу, “сфера” -шаар деген сөздөрүнөн алынган. Ал жерди курчап турган аба катмары. Ал катмар жердин бетинен 900 км бийиктикке чейин созулат. Абаны түзгөн газ катмары күндөн келген жылуулукту өзүнө кармап калып, жердин бетинде ыңгайлуу климатты түзүп турат. Биз-атмосфера деп аталган чоң аба океанынын түбүндө жашайбыз. Жердеги аба көзгө көрүнбөстөн, Жер шаарын бүт бойдон каптап турат. Жердин атмосферасы-бул анын кийими. Атмосферанын физикалык абалы аба ырайы жана климат менен аныкталат. Булгануу-бул көлөмү бардык тирүү жандыктардын жыргалчылыгына коркунуч келтирген элементтердин болушу. Эмне себептен атмосфера булганат? Өнөр жай менен күйүү иштеринде жүргүзүлгөн процесстер ошондой эле унаалар же жылыткычтардан чыккан зыяндуу нерселерден улам аба бузулат. Бул элементтер көмүртек кычкыл газын жана диоксидди, күкүрт жана азот кычкылдарын жана башкаларды пайда кылат. Пайда болгон газ көмүр(күкүрт кычкыл газы) күйгөндөн кийин, ал өтө булгоочу зат болуп калат. Ал кычкылданганда пайда болгон бир катар процесстер, мисалы күкүрт кислотасы жана кислота жамгыры, бул өсүмдүктөргө өтө зыян келтирет. Буунун жана газдардын бул химиялык аралашмасы күкүрт кислотасына жана азот кислотасына айланат. Бул нерселерден улам биз дем алып жаткан атмосфера өтө бузулат да адам ден соолугуна, жашоосуна олуттуу зыян алып келет.

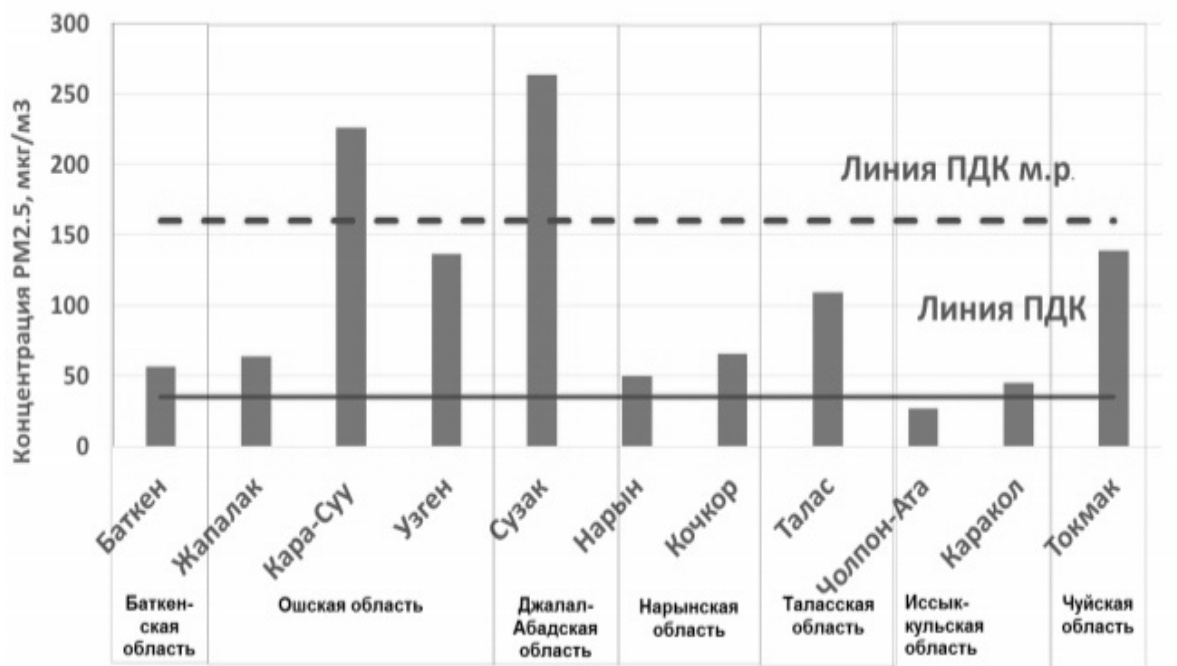

Бул айларда эң абасы таза аймак Ысык-Көл облусу катталды.

Акыркы алынган маалыматтар боюнча декабрь айында Кыргызстандын аймагында эң абасы булганган аймак биринчи орунда Жалал-Абад областына караштуу Сузак району

кийинки орунда Ош областынын Кара-Суу, Өзгөн шаары ошондой эле Чуй областы Токмок шаарлары катталды. Кооптуу аба чегинен 2 эсеге жогорулады жана бир ай бою бул аймакта жашаган калк ден соолугуна коркунгуч келтирген аба менен дем алышты.

Бизге эмне үчүн таза атмосфера керек?

Дүйнөлүк статистика боюнча алганда Туштук Азия эң булганган абада жашайт. Бул олуттуу ар бир адамдын эң оболу ден соолугуна терс таасирин тийгизет.

Баш ооруу (давления, баш айлануу)

Жүрөк-кан тамырларынын иштөө функциясынын бузулушу

Боор-бөйрөктүн туура иштөөсүнүн бузулушу

Аллергия оорууларынын пайда болуусу

Онкологиялык оорулардын вирустарынын жашоосуна шарт түзөт

Иммунитетти түшүрөт.

Ар кандай ишкана өнөр жайлардан чыккан зыяндуу заттар түйүлдүк, жаңы төрөлгөн балдардан баштап чоң кишилерге чейин тубаса оорулар менен төрөлүшүнө да өз кесепетин тийгизип жатат. Биз бул нерселер болбоосу үчүн созсуз таза аба менен дем алуубуз керек. Жана адам баласынын ден соолугуна терс таасир тийгизген радиоактивдүү нурлардан да алыс болуубуз керек. Булганган атмосфера бүгүнкү күндө жол кырсыгына караганда көбүрөөк адамдын өмүрүн алып жатат.

Абанын химиялык, физикалык заттар, бирикмелер, түтүн, ыш, чаң жана башка менен булгануусу адамдын ден соолугуна түз жана кыйыр таасир тийгизүүсү белгилүү. Өнөр жайдын, илимий–техникалык прогресстин өсүшү абанын буулануусун күчөттү. Ошондуктан атмосфералык абаны ар тараптуу коргоого багытталган комплекстүү бирдиктүү чараларды жүргүзүү талабы турат. Атмосфераны таза сактоо үчүн өнөр жай ишканаларын курууда жердин жана жердин климатын эске алып туура жайгаштыруу, калк жашаган жерлерди туура пландаштырып жашылдандыруу жана өнөр жайлардан чыккан айрым зыяндуу заттар башка жактарга тарабагандай кылып, ал заттарды тазалоочу, филтirlөөчү жабдыктарды орнотуу керек. Биз атмосфераны таза сактоо жана төмөнкүлөрдү болтурбоо үчүн ар бир адам жоопкерчиликти болууга тийиш. Эң жөнөкөй желим идиштерди, пластик таштандыларды өрттөө тирүү организмдерге чоң зыян алып келет. Өрттөлгөн учурда 25-30 жылга чейин абада тура беруучу улуу токсинди бөлүп чыгарат да дем алып жаткан экинчи адамга, өзүбүзгө чоң зыянын тийгизет.

Адам баласы жырткычтан да күчтүрөөк болуп кеттик. Таштандыга аралаштырып баардык жаман нерсе менен таза нерсени аралаштырып таштандыга салабыз. Ал эми экинчилерибиз кайрадан таштандыдан желим идишти, макулатурага жарай турган кагазды, сасык чыдагыз таштандынын жытын жыттап, көр оокаттын айынан ден соолугуна да карабай таштанды чогултуп, жүрүшөт. Автоунаалардын балондору 120-140 жыл желим пластик идиштер 180-200 жылда, консерва идиштери 10 жыл, кленка-пакеттер 1000 жылда чирип жок болушат. 1950-жылы 2 миллион, 2015-жылы 419 миллион, 2040-жылы (океандагы таштандыны кошкондо) 600 миллион пластик таштанды ташталат. “Nature” илимий журналынын баяндамасында айтылгандай, учурда 11 миллион тоннага жакын желим идиштер тушуп алардын жашоо системасын бузуп жатат. Бул жагдайлардын алдын алуу үчүн кайра иштетүүчү ишканаларды иштетүүнү курууну колдоо керек. Тигуу цехтеринен фабрикалардан чыккан кыркындыларды да таштап жатышат. Фабрика, цехтердин иштөөсү бир тарабынан жашообузга эң керек, канча адамды иш менен камсыз кылат, кийим-кече менен камсыз кылып жатат, экинчи жагынан чыккан таштандылары ден соолукка зыян келтирет. Бул нерселер өрттөлөт да бир канча жылга чейин абада сакталып жүрөт. Адам баласы тамак ашсыз жашоо сүрө алабайбыз, бизге куч кубат энергия берип турат. Бир адамга бир жылда болжол менен 121 кг тамак аш туура келет (керектелет). 2019-жылдагы БУУ нун изилдөөсүндө 931 млн тонна азык-тулук дүйнө жүзүндө коротулган (уй-чарба, коомдук тамак-аш уюмдары жана башкалар) эсепке алынганда. Дүйнө жүзү боюнча болжол менен жылына 1.3 миллиард тонна тамак-аш калдыктары ысырыпка учурайт жана абаны атмосфераны да бузуп жагымсыз жыттарды бөлүп чыгарат. Бул 3 миллиард адамды

бакканга жете турган тамак- аш калдыгы болуп эсептелет. Эгерде аны 40 тонналык жүк ташыган машинага жүктөсө, анда 23 млн машина керектелет. Эгерде аны жер бетине орой (жабуу) турган болсок, жер бетин 7 жолу орогонго жете турган көлөмдү берет. Тамак-аш калдыгынан пайда болгон газдар планетанын 8-10% ысып жатканына себепчи бөлүп жатат. Бул көрүнүш Кыргызстанда кандай ?

Кыргызстанда тамак-аш калдыктарын кайра иштеткен бир гана ишкана бар. Бул тууралуу Бишкек шаардык санатирдык полигондун директору Адил Назаров маалымат жыйынында билдирген. Анын айтымында, "Флюид" компаниясы тамак-аш калдыктарын биогазга, көмүр кычкыл газына жана вермикомпостко айлантат. Эгерде кайра иштетүү боюнча өнөр жай багытын караса ага 2 млн АКШ доллары керектелет деп билдирген. Мындан сырткары үйдө чакан био газ куруп алган жерлер дагы бар. Мисалы: Алексей Веденев 20 жылдан бери биоташтандыны кайра иштетүү менен алектенет. Ал биогаз технологиясын оз колу менен жасап алган. Таштандыдан зыян эмес, пайда тапса болот. Жалпысынан Кыргызстанда 406 таштанды полигону бар, ал эми 107си гана уруксат берилген. Адистердин маалыматы боюнча полигондордогу таштандынын жалпы массасы 16.5 миллион тоннаны түзөт, бул 1633 Эйфель мунарасынын же 137 миң көк киттин массасына барабар. Бул жыл сайын жарым миллион тоннага көбөйүп жатат. Мунун негизинде биз атмосферага зыянын аз тийгизген продукцияларды өнүктүрүүбүз керек. Ошондуктан жаратылышка, атмосферага ар бирибиз жоопкерчилик менен мамиле жасообуз шарт.

Таза атмосфера медициналык көз караш боюнча.

Адам баласынын денсоолугуна эн керектуу болгон ультра кызгылт кок нурлардын жерге тушуусун булганган, чаң аба тосуп калат да кышкы убакта айрыкча биз жетишээрлик витаминдерди ала албай калабыз. Эмне үчүн адамга эң алгач атмосфера керек? Аба адам клеткасынын эң негизги азыгы. Анын курамындагы кычкылтек клеткаларга жетип, кычкылдануу процессине учурап, бизге энергия пайда кылат. Абасы жок адам ашып кетсе 5 минутага чейин жашайт. Дем алуу процесси "дем жутуудан", "дем чыгыруудан" турат. Сырттан кычкылтек кирип, ичибизден көмүр кычкыл газы бөлүнүп чыгат. Эки заттын алмашуусу уникалдуу өпкөнүн альвеолаларында жүрөт. Күнүнө адам баласы 13 кг ашык абаны жутуп анын ичинен адам клеткалары 800 гр иштетет. Ал тамакка караганда бизге эң керек. Кычкылтек-эритроцит-ички органдар-көмүр кычкыл газы пайда болуп дем алуу процесси бут организмге жетет. Медициналык жактан сизге сунуштоолор дайым мурдуңуз менен дем алыңыз себеби аба филтирленип кирет. Ооз аркылуу дем алганда ден соолугуңуз үчүн терс таасирин тийгизет. Дем алганда канчалык терээң дем алсаңыз өпкөнүз ошончо кеңейет да ден соолугуңуз бекем болот. Өзгөчө сизге сунуштар бөлмөнүздүн абасын тез тез тазалап туруңуз жана абаны тазалоочу каражаттарды колдонуу сунушталбайт(үйгө чачуучу спрей, шамдар). Уктоочу бөлмөгө алое гүлүн өстүрүңүз, себеби бизге эң керектүү болгон кычкылтекти эң көп санда бөлүп чыгарып берет.

Колдонулган адабияттар

1. "Ден соолук" Медициналык энциклопедия. Башкы редактор Борбугулов М.Б. Кыргыз ССР И.А.1991-ж.
2. Ekoloji Gtv-150.6.hafta Kirgiz-Turkya Manas Universitesi Dr/Nurzat Totubayeva.
3. Кыргыз улуттук энциклопедиясы
4. <http://www.movegreen.kg/>
5. <http://www.planet.elcat.kg/>
6. <https://ky.m.wikipedia.org>
7. <http://elkin52.narod.ru/new.htm>
8. Kyrgyztoday.org
9. www.sputnik.kg

*Топчубай уулу З., ага окутуучу
Козукеева А.Т., окутуучу
Шатай кызы Н., окутуучу
К.Ш.Токтомаматов атындагы ЭАУ*

ФИЗИКА ПРЕДМЕТИНДЕГИ НЕГИЗГИ ФОРМУЛАЛАРДЫ ПАЙДАЛАНУУ МЕНЕН ЖУМУШЧУ ФОРМУЛАЛАРДЫ ТҮЗҮҮДӨГҮ АЙРЫМ ЫКМАЛАР

Аннотация

Макалада физика сабагын окутууда колдонулган физикалык негизги формулаларды өзгөртүп түзүүнүн айрым ыкмаларын колдонуу менен жумушчу формулаларды түзүп, анын жардамында маселелерди оңой чыгаруунун жолдорун көрсөттүм.

Ачык сөздөр: негизги формула, жумушчу формула, маселе.

НЕКОТОРЫЕ СПОСОБЫ СОЗДАНИЯ РАБОЧИХ ФОРМУЛ С ИСПОЛЬЗОВАНИЕМ ОСНОВНЫХ ФОРМУЛ ПО ПРЕДМЕТУ ФИЗИКИ

Аннотация

В статье я создал рабочие формулы с помощью некоторых методов изменения основных физических формул, используемых при обучении физике, и показать способы легкого решения задач с его помощью.

Ключевые слова: основная формула, рабочая формула, задача.

SOME METHODS OF CREATING WORKING FORMULAS USING THE BASIC FORMULAS IN THE SUBJECT OF PHYSICS

Annotation

In the article, I created working formulas using some methods for changing the basic physical formulas used in teaching physics, and showed how to easily solve problems with it.

Keywords: basic formula, working formula, problem.

Жалпы физика курсу бир топ бөлүмдөргө бөлүнөөрү баарыбызга белгилүү. Механика, молекулалык физика, электр динамикасы, оптика ошондой эле квант физикасы. Бул бөлүмдөрдү окутуп үйрөтүүдө маселе чыгаруу менен аларга анализ жасоо аркылуу толук кандуу билим берүүгө болот.

Эмне үчүн маселе чыгарабыз?

Студенттердин жана окуучулардын алган теориялык билимин практикада колдонууда маселе чыгаруу – негизги ыкмалардын бири жана физика боюнча билимин жогорулатууда бирден бир каражат болуп эсептелет. Физикалык маселелерди чыгаруу окуучулардан жана студенттерден ойлонууну жана өз алдынча ой жүгүртүп изденүүнү талап кылат. Маселе чыгаруу менен окуучу кандайдыр бир маселеге (проблемага) чечим чыгарып аны анализдөөгө калыптанат.

Маселе чыгаруунун негизги принциптери:

1) **Маселенин шарты** – алдыга коюлган маселеде эмне жөнүндө сөз болуп жатат, кайсыл чоңдук белгилүү, кайсыл чоңдук белгисиз экендигине түшүнүп жетишиш керек.

2) **Маселенин берилдиси** – жогоруда айтылган маселенин шартына жараша андагы чоңдуктарды белилеп жазып алуу жана бирдиктерин СИ системасына алып өтүү.

3) **Формула түзүү** – Маселенин берилдисине тиешелүү негизги формуланы жазуу, керек болсо (эгерде маселе негизги формула аркылуу чыгарылбаса) андан жумушчу формуланы түзүп чыгуу.

4) **Чыгаруу** – берилген акыркы формула боюнча чоңдуктардын сан маанилерин берилдиден алып коюп математикалык амалдарды аткаруу

5) **Жообу (анализ)** – акыркы алынган жоопту маселенин шарты боюнча ордуна коюп текшерип анализ жүргүзүү.

Бул макалада биз айрым бир физикалык маселелерди чыгарып анализдеп көрөлү.

10-класс физика окуу китеби 20-көнүгүү 3-мисал.

▲ 600г металды 10⁰С ден 60⁰С ге ысытуу үчүн 13,8 кДж жылуулук сарпталган болсо, ал металдын салыштырма жылуулук сыйымдуулугу канча болгон жана ал кайсы металл?

Бул маселе термодинамика бөлүмүндө Жылуулук саны жана анын формуласы темасында берилген. Демек окуучу бул маселени чыгаруу үчүн термодинамиканын негиздерин, жылуулук саны темасын толук түшүнүш керек. Бул тема китепте төмөнкүдөй көрсөтүлгөн [10-класстын физика окуу китеби X глава] Термодинамика жөнүндө

“Термодинамика” деген сөз “ termo” жана “dynamis” деген грек сөздөрүнөн куралган. Биринчи сөз “жылуулук” жана “жумуш” деген эки мааниге ээ болгон. Демек, термодинамика – жылуулук жана жумуш жөнүндөгү окуу.

Ал эми жылуулук саны ушул бөлүмдө §44тө берилген...

Нерсени ысытуу үчүн ага берилген, же нерсе муздаганда андан бөлүнүп чыккан ички энергиянын саны жылуулук саны деп аталат.

Жылуулук саны гректин Q тамгасы менен белгиленет. Жылуулук санынан бирдиги үчүн каллория, килокаллория кабыл алынган. СИде Дж менен өлчөнөт.

Заттын бирдик массасын 1⁰С ге ысытуу үчүн зарыл болгон, же 1⁰С ге муздаган кезде бөлүнүп чыккан жылуулук саны заттын салыштырмалуу жылуулук сыйымдуулугу деп аталат.

Салыштырмалуу жылуулук сыйымдуулугу “с” тамгасы менен белгиленет. Эгер t₁ ⁰С ден t₂ ⁰С ге чейин ысытуу үчүн керек болгон жылуулук санын Q десек, анда жогорку аныктоонун негизинде салыштырмалуу жылуулук сыйымдуулугу: $c = \frac{Q}{m(t_2 - t_1)}$ формуласы менен туюнтулат.

Түрдүү заттардын салыштырмалуу жылуулук сыйымдуулуктары түрдүү болот. Мисалы суу үчүн c = 4200 Дж/кг⁰С. Бул сан төмөндөгүдөй түшүндүрүлөт: Массасы 1 кг сууну 1⁰С ге ысытуу үчүн 4200 Дж жылуулук берүү керек, же 1 кг суу 1⁰С ге муздаган кезде 4200 Дж жылуулук саны бөлүнүп чыгат дегенди билдирет. Биздин карап жаткан маселебиздин шартында нерсенин массасы, анын баштапкы жана кийинки температуралары ошондой эле коротулган жылуулук санынын сан маанилери көрсөтүлүп, бирок заттын салыштырмалуу жылуулук сыйымдуулугу белгисиз чоңдук боюнча калган.

Демек биз маселени жогорудагы эреже боюнча чыгаралы...

1)Маселенин шартын окуп, түшүндүк.

2)Маселедеги белгилүү жана белгисиз чоңдуктарды жазабыз

Берилди:

$$m = 600 \text{ г} = 0,6 \text{ кг}$$

$$t_1 = 10 \text{ } ^\circ\text{C}$$

$$t_2 = 60 \text{ } ^\circ\text{C}$$

$$Q = 13,8 \text{ кДж} = 13800 \text{ Дж}$$

$$c = ?$$

1 кг = 1000 г

1 кДж = 1000 Дж

Бул жерде масса менен жылуулук санынын бирдиктери СИ системасында болбогондуктан алрды өзгөртүүгө туура келди. Ошентип 600 г металл 0,6 кг, 13,8 кДж жылуулук саны 13800 Дж го барабар болуп өзгөрүп жазылды.

3)Жылуулук санына тиешелүү негизги формуланы жазабыз

$Q = mc(t_2 - t_1)$ бирок бул маселе неизги формуланын жардамында чыкпагандыктан, анткени маселеде жылуулук саны Q белгилүү. Биз белгисиз чоңдук салыштырмалуу жылуулук сыйымдуулукту табуу үчүн негизги формуланы өзгөртүүгө туура келет.

Кантип негизги формуладан жумушчу формула түзөбүз

Жылуулук санынын формуласынан көрүнүп тургандай Q жылуулук саны нерсенин кийинки температурасынан анын баштапкы температурасын кемитип, келип чыккан

айырманы нерсенин массасына жана ал заттын салыштырмалуу жылуулук сыйымдуулугуна көбөйткөнгө барабар

$$Q = m * c * (t_2 - t_1) .$$

а) Математикалык эрежеге ылайык көбөйтүүнүн амалын пайдалананып, көбөйтүндүнү көбөйтүүчүлөргө бөлөбүз, анда төмөндөгүдөй жазсак болот.

$$c = \frac{Q}{m(t_2 - t_1)}$$

$$m = \frac{Q}{c(t_2 - t_1)}$$

$$(t_2 - t_1) = \frac{Q}{mc}$$

б) Биз жогорудагы көбөйтүүнүн эрежесин окуучуга түшүнүктүү болуу үчүн “Достуктун формуласы” ыкмасын пайдаланабыз, жана ушул учурда билим берүү менен бирге тарбиялоо максатында сабакта колдонуп келем. “Дос”, “чыныгы дос”, “душман” бул сөздөрдү тааныйбыз, угабыз, билебиз бирок маанисин терең түшүнбөй, анализдебей жашоодо айрым адамдар бири - бири менен жакшы мамилелерин бузуп алышат. Чыныгы дос эч качан досун сатып кетпейт, досун таштап анын душманына барып кошулуп душмандын күчүн көбөйтпөйт. Тескерисинче досу жалгыз калса душманы жакка өтүп анын күчүн азайтат тагыраагы аны бөлөт. Жогорудагы формулада Q барабардыктын бир тарабында m, c, t бир тарабында. Демек m, c, t чыныгы достор Q буларга душман. Достордун бири барабардыктын бир тарабында жалгыз калды дейли c анда калган эки досу m, t душман Q тарапка өтүп аны бөлүшөт $c = \frac{Q}{m(t_2 - t_1)}$

в) Чоңдуктардын оордуна жөнөкөй сандарды коюу менен да жумушчу формула түзүзүүнү үйрөтсө болот. Мисалы: $Q = m * c * (t_2 - t_1)$ формуладагы тамгалардын ордуна ушундай $24 = 2 * 3 * (5 - 1)$ жөнөкөй сандарды койолу. Анда $c = \frac{Q}{m(t_2 - t_1)}$ сандарды ордуна койсок $3 = \frac{24}{2(5-1)}$ Ошентип жогорудагы ыкмаларды аткарып жумушчу формула түзөбүз.

4) Жумушчу формуланын жардамында чоңдуктардын сан маанилерин койуп чыгаруу бөлүгүнө киришебиз $c = \frac{13800 \text{ Дж}}{0,6 \text{ кг}(60-10)}$

а) $(60 \text{ }^\circ\text{C} - 10 \text{ }^\circ\text{C}) = 50 \text{ }^\circ\text{C}$

б) $0,6 \text{ кг} * 50 \text{ }^\circ\text{C} = 30 \text{ кг}^\circ\text{C}$

в) $13800 \text{ Дж} / 30 \text{ кг}^\circ\text{C} = 460 \text{ Дж}/^\circ\text{C}$

5) Маселенин жообу $460 \text{ Дж}/^\circ\text{C}$ чыкты. Демек бул зат алынган маалымат боюнча анализ жасасак темир экендиги белгилүү болду. https://www.tepka.ru/fizika_8/0026.jpg

Вещество	$c, \frac{\text{Дж}}{\text{кг} \cdot ^\circ\text{C}}$	Вещество	$c, \frac{\text{Дж}}{\text{кг} \cdot ^\circ\text{C}}$	Вещество	$c, \frac{\text{Дж}}{\text{кг} \cdot ^\circ\text{C}}$
Золото	130	Железо	460	Масло под-солнечное	1700
Ртуть	140	Сталь	500	Лёд	2100
Свинец	140	Чугун	540	Керосин	2100
Олово	230	Графит	750	Эфир	2350
Серебро	250	Стекло лабораторное	840	Дерево (дуб)	2400
Медь	400	Кирпич	880	Спирт	2500
Цинк	400	Алюминий	920	Вода	4200

Мына ушул сыяктуу ыкмаларды жасоо менен айрым негизги формулаларды (мисал катары төмөнкү үч формуланы көрсөтүм) өзгөртүп түзүп, физика сабагында берилүүчү бардык маселелерди чыгарып, туура жоопко жетишүүгө болот.

<p>Менделеев-Клапейрон теңдемесин</p> $PV = \frac{m}{\mu} RT$ <p>1) $P = \frac{m}{\mu V} RT$</p> <p>2) $V = \frac{m}{\mu P} RT$</p> <p>3) $m = \frac{PV\mu}{RT}$</p> <p>4) $T = \frac{PV\mu}{mR}$</p> <p>5) $\mu = \frac{m}{VP} RT$</p>	<p>Бүткүл дүйнөлүк тартылуу законун</p> $F = G \frac{m_1 * m_2}{r^2}$ <p>1) $m_1 = \frac{Fr^2}{Gm_2}$</p> <p>2) $m_2 = \frac{Fr^2}{Gm_1}$</p> <p>3) $G = \frac{Fr^2}{m_1 m_2}$</p> <p>4) $r^2 = G \frac{m_1 * m_2}{F}$</p> <p>5) $r = \sqrt{G \frac{m_1 * m_2}{F}}$</p>	<p>Жылуулук санынын формуласын</p> $Q = mc(t_2 - t_1)$ <p>1) $c = \frac{Q}{m(t_2 - t_1)}$</p> <p>2) $m = \frac{Q}{c(t_2 - t_1)}$</p> <p>3) $t_2 = \frac{Q}{mc} + t_1$</p> <p>4) $t_1 = t_2 - \frac{Q}{mc}$</p> <p>5) $(t_2 - t_1) = \frac{Q}{mc}$</p>
--	--	--

Адабияттар

1. Койчуманов М., Сулайманова О. «Физика 10 класс», Бишкек 2016
2. Мякишев Г.Я., Буховцев Б.Б. «Физика 10 класс», Москва-Просвещение 1992
3. К.Ш.Токтомаматов атындагы Эл аралык университетинин жарчысы Илимий-популярдык мезгил-мезгили менен чыгуучу журнал №3. 2022.
4. <https://www.tepka.ru/fizika>

МЕТОДЫ ИНФОРМАЦИОННЫХ ТЕХНОЛОГИЙ МОДЕЛЬЕР-КОНСТРУКТОРА

Аннотация

Данная статья дает представление о роли и значении информационных технологий в жизни человека, а также учит студентов использовать специфические для работы модельер-конструктора информационные технологии для своей деятельности

МААЛЫМАТТЫК ТЕХНОЛОГИЯНЫН МЕТОДДОРУ МОДЕЛЬЕР-КОНСТРУКТОРУ

Аннотация

Бул макалада маалыматтык технологиялардын адам жашоосундагы ролу жана мааниси жөнүндө түшүнүк берилет, ошондой эле студенттерди өз ишмердүүлүгү үчүн модельердин ишине тиешелүү маалыматтык технологияларды колдонууга үйрөтөт.

METHODS OF INFORMATION TECHNOLOGY FASHION DESIGNER

Annotation

This article gives an idea of the role and importance of information technologies in human life, and also teaches students to use information technologies specific for the work of a fashion designer for their activities

Кийимдин конструкциясы – бул түзүлүш, анын негизги мүнөздөмөсү болуп тетиктердин силуэти, кесилиши, салыштырмалуу абалы, алардын конструктивдүү конструкциясы, бириктирүүчү тигиштердин жана материалдардын түрү саналат.

Кийимди конструкциялоонун негизги негизи болуп калктын заманбап өлчөмү типологиясын жана оптималдуу кошумчаларды эске алуу менен 3-4 жылда бир жолу түзүлүүчү анын негизги бөлүктөрүн рационалдуу долбоорлоо саналат. Ар кандай курулушту ар кандай ыкмалар менен курууга болот, алар баштапкы маалыматтын мүнөзүнө жараша 2 класска бөлүнөт.

1-класстын методдору, алар типтүү фигуралардын дискреттик өлчөөлөрүн, өсүштөрдү, бөлүктөрдүн типтүү бөлүнүшү жана аларды калыптандыруу ыкмасы жөнүндө маалыматтарды колдонууга негизделген. 1-класстын методдору же болжолдуу куруу ыкмаларына жасалма, эсептөө жана графикалык долбоорлоо методдору кирет.

2-класстын (инженердик) методдору кабыкты тике өлчөө жана үлгүнүн иштелип чыккан бетине негизделген - кийим эталону жана такыраак. Аларга триангуляция ыкмалары, секанттык тегиздиктер, геодезиялык линиялар, көмөкчү жайылтуу линиялары, моделдердин үлгүлөрү боюнча кийимдин деталдарын иштеп чыгуу ж.б.у.с.

1-класстын методдору менен кийимдин бүктөлбөгөн бөлүктөрүнүн чиймелерин куруу процессин үч этапка бөлүүгө болот:

Негиздин чиймесин курууда эсептөөлөр үчүн баштапкы маалыматтар типтүү фигуралардын өлчөмдүү мүнөздөмөлөрү жана аларга конструктивдүү кошумчалардын маанилери болуп саналат, алар силуэтке, долбоорлонгон буюмдун кесилишине, колдонулган материалдын түрүнө жараша тандалат. Долбоорлоо методдорунун негизги айырмасы – саны жана аныктоо ыкмалары боюнча айырмаланган баштапкы маалыматтарды колдонуу, ошондой эле негизги негизди түзүү ырааттуулугу жана алдын ала эсептөөнүн болушу.

Жасалма ыкма

Модельди түзүү жана көркөм концепцияга ылайык анын деталдарынын сканерлерин алуу буюмду адамдын фигурасына же манекенге прототиптөө жолу менен ишке ашырылат. Модельди түзүүнүн эксперименталдык жолу адамдын фигурасынын антропоморфтук өзгөчөлүктөрүн жана кездеменин пайда болуу табигый жөндөмдүүлүгүн толук эске алууга мүмкүндүк берет; эч кандай эсептөөлөрдү талап кылбайт; татаалдыгына карабастан дээрлик бардык моделдердин визуалдык көлөмдүү прототиптерин жүргүзүүгө мүмкүндүк берет. Бул

ыкманын көрүнгөн жөнөкөйлүгүнө жана жеткиликтүүлүгүнө карабастан, аны колдонуу жакшы көркөм табитти жана чоң кесиптик чеберчиликти талап кылат. Кийимдин деталдарын шыпырып алуунун тактыгы жетишээрлик деңгээлде эмес; ыкма көп убакытты талап кылат жана кийим жаратуу процессинде көптөгөн сандык оңдоолорду талап кылат.

Муляждык ыкма театралдык кийимдерди жасоодо, аялдардын кийимдерин моделдөөдө жана дизайнында колдонулат, мында татаал формадагы деталдар, тактар жана драптер кездешет, анормалдуу четтөөлөрү бар фигуралар үчүн кийимдерди конструкциялоодо, корсет продукциялары. (2.2-сүрөт).

Эсептешүү – графикалык ыкмалар

Долбоорлоо методдорунун пайда болуу тарыхы.

1800-жылы лондондук кесүүчү Мишел Drittel деп аталган кесүүчү системаны иштеп чыккан. Автор көкүрөктүн жарымын бирдей үч бөлүккө бөлгөн (арттын, колдуктун жана алдыңкынын туурасы үчүн $1/3$). Бул кийим дизайн чиймесинин графикалык конструкциялары үчүн биринчи "тор" болгон. Түпнуска чиймени бирдей тарабы бар уячаларга бөлүү менен, бул чиймени пропорционалдуу түрдө өзүңүз каалагандай көбөйтүп же азайта аласыз.

Бул ыкманын негизинде, кийинчерээк жаңы кесүү системасы түзүлөт - уюлдук. Бул системада тик бурчтук кошумча дагы 6 бөлүккө бөлүнүп, үстү жагында 18 кичинекей, ылдыйда 2 чоң уяча тандалган. Бул өлчөмүн масштабдоодо кесилген деталдардын формасын бекитүүгө мүмкүндүк берди.

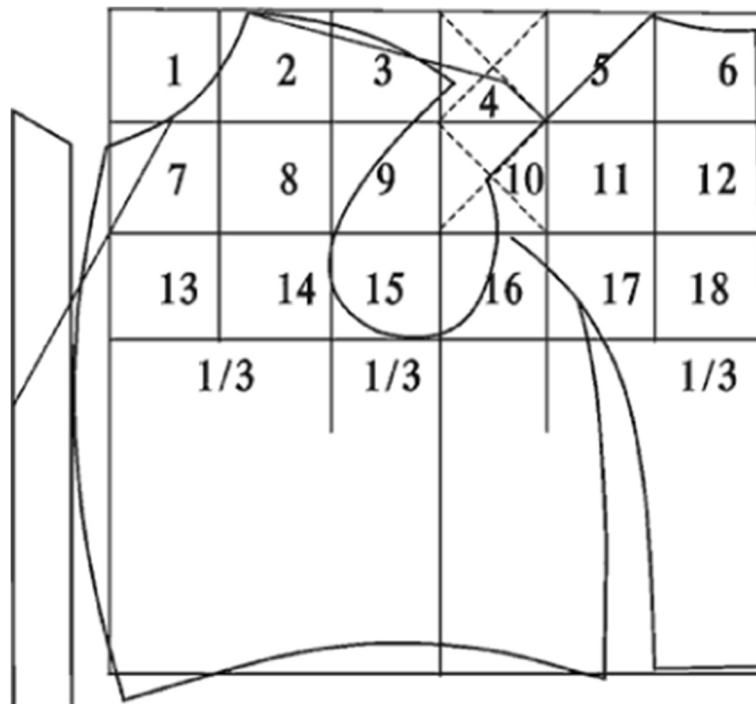

Мюллер жана Сон техникасынын айырмалоочу өзгөчөлүгү - чиймедеги арткы жана алдыңкы жерлердин күзгүдөгү көрүнүшү. Бул ыкма толук курчоо жана туурасы баалуулуктарын колдонот. Фигураны өлчөө үчүн сфералык тригонометриянын принциби колдонулуп, үч бурчтуктун үч тарабында дога серифтерин колдонуу менен шыпыргычтардын чиймелерин куруу жүргүзүлгөн. Үч бурчтуктардын чокулары курулуш деталдарынын түйүн чекиттери, ал эми капталдары адамдын фигурасынын өлчөөлөрү болгон. Тригонометриялык системанын эки вариантында тең көп сандагы өлчөөлөр колдонулган, айрыкча жаасы.

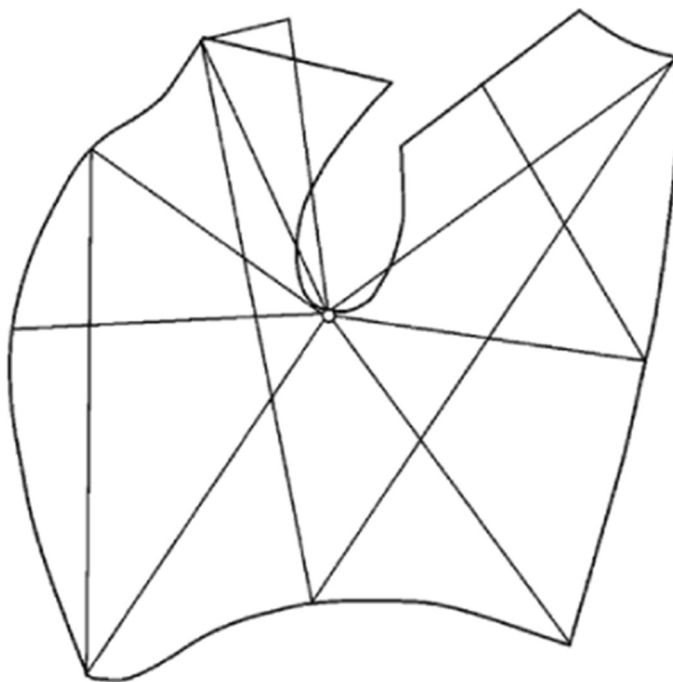

Россияда бир тууган Левитандардын координаттар системасы жана Ленгридж системасы эң белгилүү болгон. Бул системалар тик бурчтуу координаталар системасында геометриялык конструкция аркылуу табылган айрым чекиттерден чиймени курууну камсыз кылган.

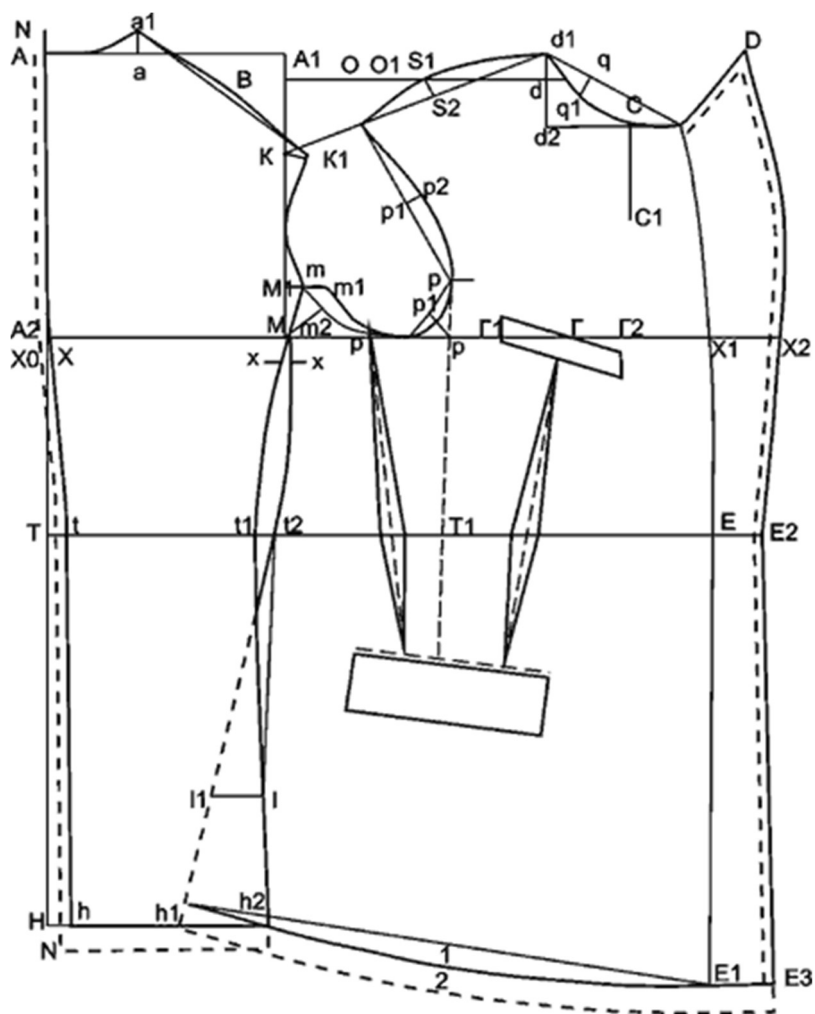

Инженердик методдор

- Иштеп чыгуучу беттердин ыкмасы.

- триангуляция ыкмасы.
- Тегиздиктерди жана геодезиялык линияларды кесүү ыкмасы.
- триангуляция ыкмасы

Болжолдуу техникалык шыпыргычты куруунун жалпы ыкмасы болуп, берилген бет өзүнчө элементтерге бөлүнөт жана шарттуу иштетилүүчү беттердин элементтери менен алмаштырылат, андан кийин алар иштелип чыгат. Жакындыруунун тактыгы ийри бетти бөлүүчү элементтердин санына жараша болот.

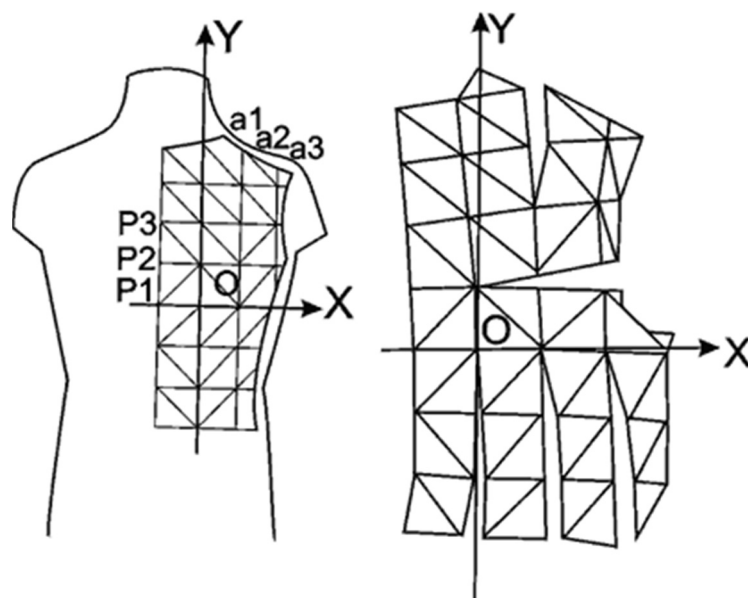

- Кесүү тегиздик ыкмасы

1954-жылы сунуш кылган А.И. Иванова. Бул ыкма сүрөттөөчү геометрияны жана чийүүнү колдонуу менен кийимдин деталдарын иштеп чыгуунун алгачкы аракеттеринин бири болуп саналат. Фигуранын тандалган бөлүгүнүн ар бир бөлүгү шарттуу түрдө өнүгүп келе жаткан геометриялык бетке теңештирилет жана ырааттуу жайгаштырылган жана тегиздикке коюлган.



- Геодезиялык линиялардын ыкмасы

Методдун маңызы жер бетинде бир катар геодезиялык сызыктарды берилген кадам менен моделдөө жана тегиздикте геодезиялык сызыктар менен чектелген тандалган беттик аянттардын бүктөлмөлөрүн ырааттуу тургузуу болуп саналат. Кийинчерээк бул ыкма фигура жөнүндө маалымат алууда, сканерлөөдө өзүнүн колдонулушун тапты.

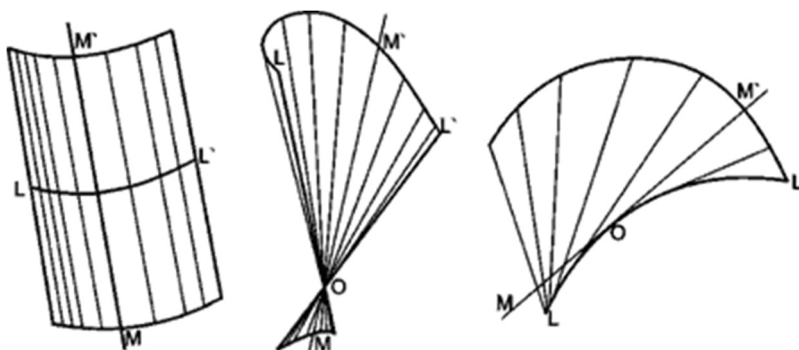

Үлгү үлгүлөрүнүн негизинде кийимдин бүктөлбөгөн бөлүктөрүн эсептөө ыкмасы

Методдун маңызы иштелип чыккан бетке кабыл алынган ортогоналдык геодезиялык октордун боюнда тор-канвастын же башка материалдын эки өз ара перпендикуляр ийри жана өрүү жиптери бекитилет. Тор бетине толугу менен тегизделгенде, бул тордун жиптери анын үстүндө Чебышев тармагын түзөт. Мындай тармакты тик бурчтуу октордо тегиздикке салууга болот жана беттик сканерди алууга болот. Тор-канванын жардамы менен Чебышев торчосун түздөөнүн теориялык шарттарын эске алуу менен, технологиялык талаптарды эсепке алуу менен ошол эле беттеги тетикти бир эле учурда тууралоону эске алуу менен берилген бетке түз окшоштурулат.

Колдонулган булактар

1. Коблякова Е.Б. САД элементтери менен кийимдерди долбоорлоо / Е.Б. Коблякова, А.В. Савостицкий, Г.С. Ивлева. Москва: КДУ басмасы, 2007.464 б.
2. Куренова С.В., Савельева Н.Ю., Дизайн кийимдер: ЖОЖдор үчүн окуу куралы. Ростов-на-Дону: Феникс, 2003.480 б.
3. Кийимди долбоорлоо ыкмаларынын мүнөздөмөсү.
4. Дизайн техникасынын мүнөздөмөлөрү "М. Мюллер жана Уулу".

*Нуркулова А.К., преподаватель
МНУ имени К.Ш.Токтомаматова*

СОЗДАНИЕ НОВОЙ КОЛЛЕКЦИИ ТРАНСФОРМАЦИОННОЙ ОДЕЖДЫ

Аннотация

В данной статье рассмотрены основные принципы трансформации одежды, разработана коллекция в стиле милитари переходящий на романтический стиль, а также описаны ближайшие перспективы проектирования трансформации в одежде.

CREATION OF A NEW COLLECTION OF TRANSFORMATIONAL CLOTHING

Annotation

This article discusses the basic principles of transformational clothing, developed a collection in the military style moving to a romantic style, and also describes the immediate prospects for designing transformation in clothing.

ТРАНСФОРМАЦИЯЛЫК КИЙИМДЕРДИН ЖАҢЫ КОЛЛЕКЦИЯСЫН ТҮЗҮҮ

Аннотация

Бул макалада трансформациялык кийимдердин негизги принциптери каралат, аскердик стилден романтикалык стилге откон кийимдер коллекциясы иштелип чыккан, ошондой эле кийимдеги трансформацияны долборлоонун жакынкы келечектери суроттолот.

Ключевые слова: трансформируемая одежда, много функциональные вещи, дизайн-проектирование, метод трансформации в одежде.

Понятие Трансформации.

Трансформационная одежда является одним из самых востребованных видов одежд на сегодняшний день, двух или более функциональная одежда, которая может носиться в нескольких вариантах, создавая каждый раз новый эстетический вид и удобство.

А помните легендарный советский фильм- где брюки превращаются в шорты?

Если совместить несколько факторов, а точнее активный образ жизни, частые путешествия, смену погодных условий и желание хорошо выглядеть, вытекает потребность комфортной, многофункциональной и в тоже время красивой одежде. Вот почему трансформеры в одежде являются решением множества проблем, которыми так обеспокоен общество в данный момент. Но прежде чем начать описывать все преимущества данной методики, разберемся с основными понятиями и терминологией.

Трансформация-это преобразование, изменение вида, формы, существенных свойств чего-либо. Это свойство объектов предметно- пространственного мира изменять свои первоначальные формы и параметры в процессе существования или эксплуатации.

На основе «пере конструирования» эстетические и конструктивные состояния способен принимать трансформируемый объект.

Защипы, складки, буф, беек, рюш, оборок, воланов, перфорации и вышивки применяются в изменении внешнего вида модели.

Виды трансформации такие как;

Перестановка, добавление-убавление, замещение, исчезновение- появление, совмещение, ориентация (двухсторонняя одежда).

История создания одежды трансформер берет свое начало с древних времен.

Например: превращение шкуры быка в набедренную повязку, греческая туника из двух кусков ткани ... К примеру, в нынешней моде часто можно встретить разные варианты трансформации там, где парео превращают в пляжный женский костюм. Его можно превращать во что угодно, начиная с юбки, заканчивая сумкой. Один прямоугольник и масса одежды.

В моей же коллекции трансформация где-то только в деталях, а где-то целиком. В первом модели идет полная трансформация, превращения строгой безрукавки с запонками, в

полуприлегающем силуэте, цвета хаки, в нежное раскрывающийся бордовое платье в романтическом стиле длиннее колена, прилегающего силуэта, с летучими рукавами.

Вторую модель составляет комплект одежды из костюма и юбки. Трансформируется воротниковая часть костюма, и передняя часть юбки. Телесного цвета двубортный воротник превращается в английский отложной воротник бордового цвета. Облегающая юбка телесного цвета раскрывается двумя отлетными деталями бордового цвета, стачанные в боковой шов юбки. Строго сшитый в стиле милитари юбка, на глазах у зрителей одним махом двух рук превращается словно раскрывающийся нежный цветок.

В-третьих, модели присутствует брюки и безрукавка в стиле милитари, трансформируется детально, в передней части карманы превращаются в спущенную отлетную вуаль в виде юбки.

МАЗМУНУ / СОДЕРЖАНИЕ / CONTENTS:

Токтомаматова Н.К., Кантороева А.К., Осмонова У.А. МЕТОДОЛОГИЯ УПРАВЛЕНИЯ РЕГИОНАЛЬНЫМ РАЗВИТИЕМ	3
Маткеримова А.М., Абдиллаева А.Т. ИШКАНАНЫН АДАМ РЕСУРСТАРЫН БАШКАРУУДА МАРКЕТИНГДИН ТЫШКЫ ФАКТОРЛОРУ	5
Пулатова Г.Т., Абдурашитов Т. СПЕЦИФИКА ОТРАЖЕНИЯ СТАТИСТИЧЕСКИХ ХАРАКТЕРИСТИК ПРЕСТУПНОСТИ В УГОЛОВНО-ПРАВОВОЙ СТАТИСТИКЕ КЫРГЫЗСКОЙ РЕСПУБЛИКИ	8
Ганыбаева У.Г., Карабекова Э.Т. ИШКАНАДА ИННОВАЦИЯЛЫК СТРАТЕГИЯНЫ ТАНДОО ЫКМАЛАРЫ	13
Ажиматова Н.М., Бабашева Б.М. КЫРГЫЗСТАНДЫН АЙЫЛ ЧАРБАСЫН ӨНУКТҮРҮҮДӨ СУУНУ ТУУРА ПАЙДАЛАНУУНУН НЕГИЗДЕРИ	17
Топчубаева Г. АЙЫЛ ЧАРБА ПРОДУКЦИЯЛАРЫН КАЙРА ИШТЕТҮҮ ТАРМАГЫНЫН УЧУРДАГЫ АБАЛЫН ТАЛДОО	20
Карагулова А. И. АЯЛДАРГА ЖАНА КЫЗДАРГА КАРАТА ЗОРДУК-ЗОМБУЛУК КӨЙГӨЙҮ ЖАНА АНЫН ӨЛКӨНҮН ЭКОНОМИКАСЫНА ТИЙГИЗГЕН ТААСИРИ МЕНЕН КҮРӨШҮҮ	25
Воробьев А.Е., Торогельдиева А.Б. ВОЗМОЖНЫЕ ПЕРСПЕКТИВЫ ВЫСШЕГО ТЕХНИЧЕСКОГО ОБРАЗОВАНИЯ	29
Воробьев А.Е. ВЫКУПЛЕННЫЕ И ПОДАРЕННЫЕ ТЕРРИТОРИАЛЬНЫЕ ПРИОБРЕТЕНИЯ РОССИИ	34
Соромбаева Н.О., Асыранова У.С., Байызбекова Д.А., Темирова В.Н., Темиров Н.М., Абданбаев Э.К. АНАЛИЗ ПРИЧИННО СЛЕДСТВЕННЫХ СВЯЗЕЙ ИНФИЦИРОВАНИЯ МЕДИЦИНСКИХ РАБОТНИКОВ COVID-19 В КЫРГЫЗСТАНЕ 2020 Г.	40
Сакбаева З.И., Темирова А.А. ЖАЛАЛ-АБАД ОБЛУСУНУН ШАРТЫНДАГЫ КҮРҮЧ ӨСТҮРҮҮНҮН ЭКОЛОГИЯЛЫК МААНИСИ	44
Адамбаев З.И., Ниязметов М.Р., Халиков С.В. КОРРЕКЦИЯ КОГНИТИВНЫХ НАРУШЕНИЙ ПРИ СОСУДИСТЫХ ЗАБОЛЕВАНИЯХ ГОЛОВНОГО МОЗГА ПРЕПАРАТОМ МЕМАНТИН (АЛЧЕБА)	49
Шамшиев О.Ш., Машарипова Л.Ф. ПРОБЛЕМА АНАЛИТИКИ ЛАБОРАТОРНОЙ БАЗЫ КЫРГЫЗСТАНА (НА ПРИМЕРЕ ЭКОЛОГО-ЭКОНОМИЧЕСКОЙ ОЦЕНКИ)	53
Халматов К. ФЕРГАНА ӨРӨӨНҮНДӨГҮ ТАРЫХЫЙ-ЭТНОГРАФИЯЛЫК ПРОБЛЕМАЛАР (XIX-К. АЯГЫ – XX-К. БАШЫ)	56
Авазов Э.А., Умарова М.К. ПАДЫША ӨКМӨТҮНҮН ФЕРГАНА ӨРӨӨНҮНДӨГҮ БИЛИМ БЕРҮҮ САЯСАТЫНЫН АЙРЫМ МАСЕЛЕЛЕРИ	63
Сапаралиев Д.Б. КАРА КЫРГЫЗ ХАНДЫГЫ: КАЛЫПТАНЫШЫ ЖАНА КЫЙРАШЫ (XIX кылымдын ортосу)	67

Сейтмуратова А.Ж. XX К. БАШЫНДАГЫ КЫРГЫЗДАРДЫН ДЫЙКАНЧЫЛЫГЫ ЖАНА МАЛ ЧАРБАЧЫЛЫГЫ (594 томдуу “Түркстан жыйнагынын материалдарынын негизинде”)	80
Нарматов Х.Б., Ибраимов Б.З., Утанов К.К. КЫРГЫЗ РЕСПУБЛИКАСЫНДАГЫ ПРЕЗИДЕНТТИК ИНСТИТУТУНУН ТУПТОЛУШУ ЖАНА ОНУГУУСУ: ОЗГОЧУЛУКТОРУ ЖАНА ОНУГУУГО ТААСИР ЭТУУЧУ ФАКТОРЛОР	84
Нарматов Х.Б., Ибраимов Б.З., Утанов К.К. ВЫБОРЫ И ВСТУПЛЕНИЕ В ДОЛЖНОСТЬ ПРЕЗИДЕНТА КЫРГЫЗСКОЙ РЕСПУБЛИКИ	89
Адышева А., Калыкова Г.С. ИЗУЧЕНИЕ ХИМИЧЕСКОГО СОСТАВА МИНЕРАЛЬНЫХ ВОД ДЖАЛАЛ- АБАДСКОГО КУРОРТА И ИХ ВЛИЯНИЯ НА ОРГАНИЗМ	94
Кудаярова Б.А., Умурзакова М. ООГАНСТАН РЕСПУБЛИКАСЫНДА АЯЛДАРДЫН УКУКТАРЫН АКТУАЛДУУ МАСЕЛЕЛЕРИ	99
Абдыкулова Р. АЙРЫМ АНГЛИС ТИЛИНДЕГИ ИЛИМИЙ ЭМГЕКТЕРДЕ КЫРГЫЗ ТААНУУ МАСЕЛЕСИ	105
Абданбаев Э.К., Сулайманов К.А. ПЕРСПЕКТИВЫ РАЗВИТИЯ СРЕДНЕГО МЕДИЦИНСКОГО ОБРАЗОВАНИЯ В ПЕРИОД ПЕРЕХОДА К РЫНОЧНЫМ ОТНОШЕНИЯМ	116
Абдымамунова Д.З., Абдукайимова А.Ж. МЕКТЕП ГИГИЕНАСЫНЫН ЖАШ МУУНДАРДЫН ӨСҮП-ӨНҮГҮҮСҮНДӨГҮ РОЛУ ЖӨНҮНДӨ	119
Болотова А.С., Сатгарова З. УРУМБАШ ДАРЫЯ БАССЕЙНИНДЕГИ СЕЙРЕК ЖАНА ЖОК БОЛУП БАРА ЖАТКАН ӨСҮМДҮКТӨРДҮН ТҮРДҮК КУРАМЫН АНЫКТОО	123
Болотова А.С., Кадырбекова К. ЖАЛАЛ-АБАД ШААРЫНДАГЫ АЛЬГОФЛОРАНЫН СИСТЕМАТИКАЛЫК АНАЛИЗИ	128
Болотова А.С., Абдымамунова Д. ИЗУЧЕНИЕ ГРИБКОВЫХ ЗАБОЛЕВАНИЙ ОВОЩНЫХ И ПЛОДОВЫХ КУЛЬТУР	133
Омошев Т.Т., Куваков Ж. БИР МҮЧӨНҮ - КӨП МҮЧӨГӨ, КӨП МҮЧӨНҮ - КӨП МҮЧӨГӨ КӨБӨЙТҮҮНҮ ОКУТУУ	137
Пайзуллаева К.У. ОКУУЧУЛАРДЫН ЭСТЕТИКАЛЫК ТАРБИЯЛООСУНУН МАҢЫЗЫ, МАЗМУНУ ЖАНА МААНИСИ	140
Пайзуллаева К.У., Усубалиева К.А. ИСЛАМ ДИНИ КЫРГЫЗСТАНДА	143
Кулдашева Б.А. ҮЙ-БҮЛӨЛҮК ТААЛИМ ТАРБИЯНЫН ӨРНӨКТҮҮ ТАЖРЫЙБАСЫНЫН ЭТНОПЕДАГОГИКАЛЫК БАГЫТЫ ЖАШ МУУНДАРДЫН КЫЛМЫШТУУЛУГУН АЛДЫН АЛУУГА КӨМӨК	147
Козукеева А.Т., Топчубай уулу З. ФИЗИКАНЫ ОКУТУУДА КӨП ТҮРДҮҮ ИНТЕЛЛЕКТ ТЕОРИЯСЫН КОЛДОНУУ АРТЫКЧЫЛЫКТАРЫ	151
Кулушова М.К., Атабаева А.Б. ЧЫҢГЫЗ АЙТМАТОВДУН ЧЕТ ЭЛДИК АДАБИЯТКА ТИЙГИЗГЕН ТААСИРИ	155

Абдубекова Ж.А. МАТЕМАТИКАНЫ ОКУТУУДА ОКУУ ИШТЕРИНДЕГИ МОТИВАЦИЯ БЕРҮҮ ЖАНА СТИМУЛДАШТЫРУУ УСУЛДАРЫ	158
Адылова Э.А. ИСПОЛЬЗОВАНИЕ В РЕЧИ ДИАЛЕКТИЗМА И ЗАИМСТВОВАННЫХ СЛОВ	162
Узенбаева У. МЕКТЕПТЕРДЕ ФРАЗЕОЛОГИЗМДЕРДИ ОКУТУУНУН ӨЗГӨЧӨЛҮГҮ	166
Сайдакматова Ч.К. ЗАМАНБАП БИЛИМ БЕРҮҮНҮН НЕГИЗГИ ДИДАКТИКАЛЫК ПРИНЦИПТЕРИ	169
Отонбаева Ф.С. КЕСИПТИК ОРТО ОКУУ ЖАЙЛАРДА МАТЕМАТИКАНЫН ОКУТУУНУН ПРОБЛЕМАЛАРЫ	175
Абдыллазова Н.У. КОМПЬЮТЕРДИК ГРАФИКАНЫН ТҮРЛӨРҮ ЖАНА АЛАРДЫН ӨЗГӨЧӨЛҮКТӨРҮ	177
Рыскулова Ж.К., Имарова М.С. БИЛИМДИ ӨЗДӨШТҮРҮҮДӨ КАНООТ! ТИРКЕМЕСИН КОЛДОНУУНУН НАТЫЙЖАЛУУЛУГУ	181
Эшкочоева А.Т. ИНФОРМАЦИОННЫЕ ТЕХНОЛОГИИ В ОБРАЗОВАНИИ	189
Мадимарова К.Т. БИЛИМ БЕРҮҮДӨГҮ ТЕХНИКАЛЫК КУРАЛДАР	193
Шеркулов Р.Р. GOOGLE КАРТА ВОЛС (ВОЛОКОННО ОПТИЧЕСКИЙ ЛИНИЙ СВЯЗИ) И РРЛС (РАДИОРЕЛЕЙНЫЕ СТАНЦИИ) ЖАЛАЛ-АБАДСКОЙ ОБЛАСТИ	200
Имаралиева Ж.Р., Айтбай кызы Г. МАНАС ЭПОСУ ЖАНА АНЫ ОКУТУУ АРКЫЛУУ ОКУУЧУЛАРДЫН ЧЫНЧЫЛДЫК, ЖООПКЕРЧИЛИКТҮҮЛҮК ЖӨНДӨМҮН КАЛЫПТАНДЫРУУ	203
Сопонова А.А. КЫРГЫЗ ЛЕКСИКОНУНДАГЫ ЗАМАНБАП ЭВФЕМИЗМДЕРДИН КОЛДОНУЛУШУ	206
Дөөлөтбекова Г.С. “МАНАС” ЭПОСУНДАГЫ МОРФОЛОГИЯЛЫК ДИАЛЕКТИЗМДЕР (С.Орозбаковдун варианты боюнча) (этиштин ыңгайлары жана көмөкчү этиштер)	212
Абдыжапарова А.А. АКЫН ЗАМАНЧЫЛАРДЫН ЧЫГАРМАЛАРЫНДАГЫ НРАВАЛЫК ТАРБИЯ	217
Мамыркулова Дж.Р. САНАРИПТЕШТИРҮҮ ЖАНА АНЫН ЭКОЛОГИЯГА ТИЙГИЗГЕН ТААСИРИ	221
Нышанбаева Ж.М. БАШТАЛГЫЧ КЛАССТЫН ОКУУЧУЛАРЫНЫН СЫНЧЫЛ ОЙ ЖҮГҮРТҮҮСҮНҮН ӨСТҮРҮҮНҮН НЕГИЗИ ЖАНА АНЫН МЕТОДИКАСЫ	224
Нышанбаева Ж.М. СЫНЧЫЛ ОЙ ЖҮГҮРТҮҮ ЖАНА АНЫН БАЙЫРКЫ МЕЗГИЛГЕ ТААНДЫК АБАЛЫ ЖАНА МЕТОДИКАСЫ	229
Мейманбаева Э.Т. КИЙИМДЕГИ ЖАҢЫ ТЕХНОЛОГИЯЛАР. КЕЛЕЧЕКТИН КИЙИМДЕРИ	233
Адылова Э.А. СПОСОБЫ СЛОВООБРАЗОВАНИЯ В СОВРЕМЕННОМ АНГЛИЙСКОМ ЯЗЫКЕ НА ОСНОВЕ СЛОВОПРОИЗВОДСТВА И СЛОВОСЛОЖЕНИЯ	238
Калиев А.С. ЖАРАНДЫК ИДЕНТТҮҮЛҮК САЯСИЙ ИЗИЛДӨӨНҮН ОБЪЕКТИ КАТАРЫНДА	242

Камчыбекова Н.Т., Мажитов Б.О., Сайпидинов Б.Р. ОСНОВНЫЕ ВИДЫ УГРОЗ В КИБЕРБЕЗОПАСНОСТИ	246
Токтоболотова С.А. ПОЛИТИЧЕСКИЕ АСПЕКТЫ СТРУКТУРНЫХ ПРЕОБРАЗОВАНИЙ РЕГИОНАЛЬНОЙ ЭКОНОМИКИ	252
Алимов Ш.К., Сулайманов К.А. КООМДУН БИРИМДИКТЕ ӨНҮГҮҮСҮНДӨГҮ, ЭКСТРЕМИЗМДИН ААЛАМДАШУУ ЖАРАЯНЫНЫН КӨЙГӨЙҮ	255
Алимов Ш.К., Сулайманов К.А. КЫРГЫЗ РЕСПУБЛИКАСЫНДАГЫ ЭТНОСТОР АРАЛЫК МАМИЛЕЛЕР ЧӨЙРӨСҮНДӨГҮ АДАМ УКУКТАРЫНЫН ААЛАМДАШУУ ШАРТЫНДАГЫ МЫЙЗАМДЫК НЕГИЗДЕРИ	259
Токтоболотова С.А., Маткаримова Д.Д. ОҢ, СОЛ ПАРТИЯЛАР ЖАНА АНЫН МААНИСИ	264
Аттокурова М.У., Юлдашов К.К. КЫРГЫЗ РЕСПУБЛИКАСЫНЫН ТЫШКЫ САЯСАТЫНЫН ӨНҮГҮҮСҮ: ӨЗГӨЧӨЛҮКТӨРҮ ЖАНА ӨНҮГҮҮГӨ ТААСИР ЭТҮҮЧҮ ФАКТОРЛОР	268
Каныбекова Б.К., Кануспекова А.Э. ЗНАЧЕНИЕ МЕЖДУНАРОДНЫХ ОРГАНИЗАЦИЙ В МИРОВОЙ ПОЛИТИКЕ	272
Чонатаева М.С., Маматканова О.К. СОТ РЕФОРМАСЫ – АДИЛЕТТҮҮЛҮКТҮН КЕПИЛДИГИ	275
Асилбеков Д.Т. РОЛЬ ГОСУДАРСТВА В БОРЬБЕ С ГЕНДЕРНЫМ НАСИЛИЕМ В УСЛОВИЯХ ГЛОБАЛИЗАЦИИ. ПЛЮСЫ И МИНУСЫ	278
Мадышева Ш.И., Кудаярова Б.А., Медетбек кызы Н. АЯЛДАРДЫН ЗОРДУК-ЗОМБУЛУКТАН КОРГОО БОЮНЧА АРАКЕТТЕРИ	281
Чонатаева М.С., Кудаярова Б.А. КЫРГЫЗ РЕСПУБЛИКАСЫНДА АЯЛДАРДЫН КОНСТИТУЦИЯЛЫК УКУКТАРЫН КОРГОО ЭЛ АРАЛЫК КОММУНИКАЦИЯЛАРДЫН КОНТЕКСТИНДЕ	285
Аттокурова М.У., Арым кызы Ж. МЕДИАЦИЯ ИНСТИТУТТҮН КООМДОГУ ӨНҮКТҮРҮҮ ЖОЛДОРУ	289
Хасанова Б.А., Турахунова Р. КЫРГЫЗ РЕСПУБЛИКАСЫНДАГЫ БАЛДАРДЫ СОЦИАЛДЫК ЖАКТАН КОРГОО КӨЙГӨЙЛӨРҮ ЖАНА АЛАРДЫ ЧЕЧҮҮ ЖОЛДОРУ	292
Отонбаева Ф.С. КЕСИПТИК БИЛИМ БЕРҮҮДӨГҮ ОКУТУУНУН ЖАҢЫ ТЕХНОЛОГИЯЛАРЫ	297
Сайдакматова Ч.К., Отонбаева Ф.С. БАШТАЛГЫЧ КЛАССТАРДА МАТЕМАТИКАНЫ ОКУТУУ УСУЛДАРЫ	300
Абдымамунова Д.З., Рысбеков А.Р. КЫРГЫЗ РЕСПУБЛИКАСЫНЫН МАМЛЕКЕТТИК ЧЕК АРАСЫНДАГЫ ЧЫР- ЧАТАКТАРДЫ ЖӨНГӨ САЛУУНУН УКУКТУК НЕГИЗДЕРИ	304
Тиллебаева Т.К. СИЗ БАШКА АДАМДЫН ДЕН-СОЛУГУНА КОРКУНУЧ ЖАРАТЫП ЖАТКАН БОЛУШУҢУЗ МҮМКҮН!	308
Топчубай уулу З., Козукеева А.Т., Шатай кызы Н. ФИЗИКА ПРЕДМЕТИНДЕГИ НЕГИЗГИ ФОРМУЛАЛАРДЫ ПАЙДАЛАНУУ МЕНЕН ЖУМУШЧУ ФОРМУЛАЛАРДЫ ТҮЗҮҮДӨГҮ АЙРЫМ ЫКМАЛАР	312
Мейманбаева Э.Т. МЕТОДЫ ИНФОРМАЦИОННЫХ ТЕХНОЛОГИЙ МОДЕЛЬЕР-КОНСТРУКТОРА	316
Нуркулова А.К. СОЗДАНИЕ НОВОЙ КОЛЛЕКЦИИ ТРАНСФОРМАЦИОННОЙ ОДЕЖДЫ	321

Вестник МНУ имени К.Ш.Токтомаматова 2023 №1
Зарегистрирован в Министерстве Юстиции Кыргызской Республики
Регистрационное свидетельство №1405
от 21 мая 2008 года

